

Applies only to products with serial number 220401001 and later

OWNER'S MANUAL

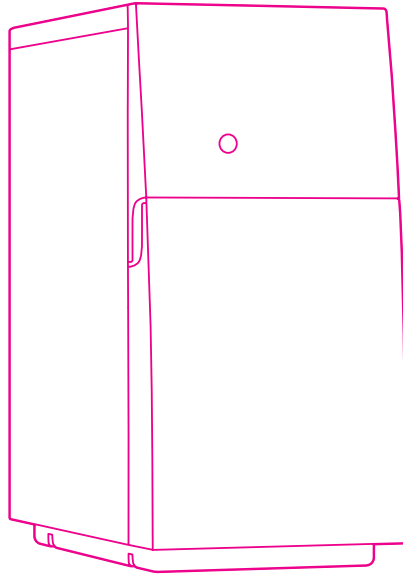

PRO WATER PURIFIER

EN ●

FR ●

ES ●

PT ●

IT ●

DE ●

PL ●

RU ●

SE ●

FI ●

NO ●

DK ●

ZH ●

AR ●

CONTENTS

OWNER'S MANUAL - EN	03
MANUEL DU PROPRIÉTAIRE - FR	16
MANUAL DE USO - ES	30
MANUAL DO PROPRIETÁRIO - PT	43
MANUALE DEL PROPRIETARIO - IT	56
BEDIENUNGSANLEITUNG - DE	69
INSTRUKCJA OBSŁUGI - PL	82
РУКОВОДСТВО ВЛАДЕЛЬЦА - RU	95
HANDBOK - SE	108
OMISTAJAN KÄSIKIRJA - FI	121
BRUKERHÅNDBOK - NO	134
BETJENINGSVEJLEDNING - DK	147
用户手册 - ZH	160
العربية ARABIC - AR	172

About this manual

This manual gives you the necessary instructions to operate and do minor troubleshooting on the Pro. For more information:

	Bluewater global website www.bluewatergroup.com		Bluewater China website cn.bluewatergroup.com
--	--	--	---

Original language

The original language of this instruction is English, all other languages are translations of the original instruction.

Regulatory information

Symbol	Description
	The CE marking and the related EC Declaration of Conformity is valid for the device when it is used in the same condition as it was delivered from the manufacturer.

Limited warranty

Please visit www.bluewatergroup.com/warranty for more information on Limited warranty.

Symbols

The following symbols can be found on the water purifier:

Symbol	Description
	The ETL Listed Mark is proof that the device has been independently tested and meets the applicable published standard.

CONTENTS

SAFETY	04
Safety instructions	04
Safety information	04
PRODUCT OVERVIEW	06
Models	06
Pro outside	06
Pro inside and replacement components	07
Control panel	07
SYSTEM OVERVIEW	08
System description	08
Installation	09
Leak protection system	09
Low pressure protection	09
Water production	10
MAINTENANCE	11
Daily maintenance	11
Regular maintenance	11
TECHNICAL INFORMATION	12
TROUBLESHOOTING	13
How to solve simple problems	13
Product performance	15

Customer service

See "Troubleshooting" to solve minor problems before calling service support.

If you need service support, be sure to have the following data (found on the data plate) available when calling your Bluewater dealer:

- Model
- Product number
- Serial number

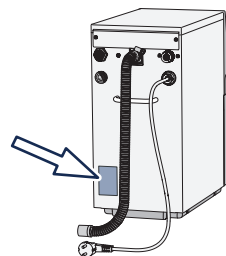

Environment information



The water purifier is more efficient when purifying water for longer periods. Example: Filling several liters is more efficient per liter than filling just one liter at a time.



80% of the water purifier components and its packaging are labeled to help you recycle and discard correctly.





Appliances bearing this symbol must be deposited at the designated local reception point for the disposal of electrical and electronic equipment. This product may not be disposed of using the normal household refuse collection processes.

SAFETY

Safety instructions

Before you install or operate the device, you must read the safety information. Obey the instructions in this manual to prevent injuries or damage to the equipment. This manual contains CAUTIONS and NOTES that are applicable for the safe operation of the device.

 A CAUTION symbol identifies conditions that can cause injury, or damage to the equipment.
DO NOT USE Pro unless all cautionary conditions listed below have been understood and met.

 A Note symbol identifies important information for trouble free and optimal use of the water purifier.

Safety information

Be aware! Do not use or drink the water before "PURIFICATION LEVEL II or LEVEL III" light turns green.

 When the system has been on standby, turn on the faucet and let the water run until the "PURIFICATION LEVEL II or LEVEL III" light turns green before using or drinking the purified water. Do not drink the water during "PURIFICATION LEVEL I".

 This appliance can be used by children who are more than 8 years old. It can also be used by persons with reduced physical, sensory, or mental capabilities or lack of experience and knowledge, if they have been given supervision or instruction about the use of the appliance in a safe way and understand the hazards involved.

 Do not repair or modify parts of the water purifier. This can make it operate incorrectly and lead to injury and damage not covered by warranty.

 Pro is a reverse osmosis system. It contains a replaceable membrane that is very important for effective reduction of total dissolved solids (TDS). Replace this membrane regularly. Test the purified water periodically using a TDS/Conductivity tester at least one time every year, to make sure that Pro performs correctly. For options, contact your Bluewater dealer. If there is any indication that the purified water tastes, smells bad, is cloudy, or there is a presence of particles, do not drink.

 We recommend only approved technicians, distributors or Bluewater service personnel perform installations, servicing and repairs on the water purifier. If not performed adequately, this can make it operate incorrectly, and lead to injury and damage not covered by warranty.

 Only use original replacement cartridges and parts from Bluewater. For the spare parts catalogue, see www.bluewatergroup.com. For purchase information, contact your Bluewater dealer.

 The inlet water must meet the requirements stated in "REQUIREMENTS FOR INLET WATER to water purifier".

 Installation must comply with applicable local plumbing codes and regulations.

 Connect the water purifier to an earthed/grounded electrical supply. Use a plug that is easy to access after installation. Only an approved electrician must do permanent wiring on the system. Incorrect installation can lead to damage or make the water purifier dangerous to use.

 Do not use the power cord if there are visible signs of damage on it. If the power cord is damaged, a qualified electrician must replace it to prevent danger.

 Do not use Pro without filters. This can cause damage to the system. The filters can be removed when Pro is cleaned or put into storage.

 If the water purifier is disconnected from water and electricity for >5 days, store it as described in Complete User manual "Put into storage".

 Contact your Bluewater dealer for advice before moving the water purifier from one place to another.

PRODUCT OVERVIEW

Models

Model	Capable of handling higher TDS, including brackish inlet water	Suitable for commercial use	Purified water rinse valve suitable for environments where extra high water quality is required
Pro 400C-HF		✓	
Pro 400C-HR		✓	
Pro 400BC-HR	✓	✓	
Pro 400CV-HR		✓	✓
Pro 400BCV-HR	✓	✓	✓
Pro 600C-HF		✓	
Pro 600CV-HR		✓	✓

Pro outside

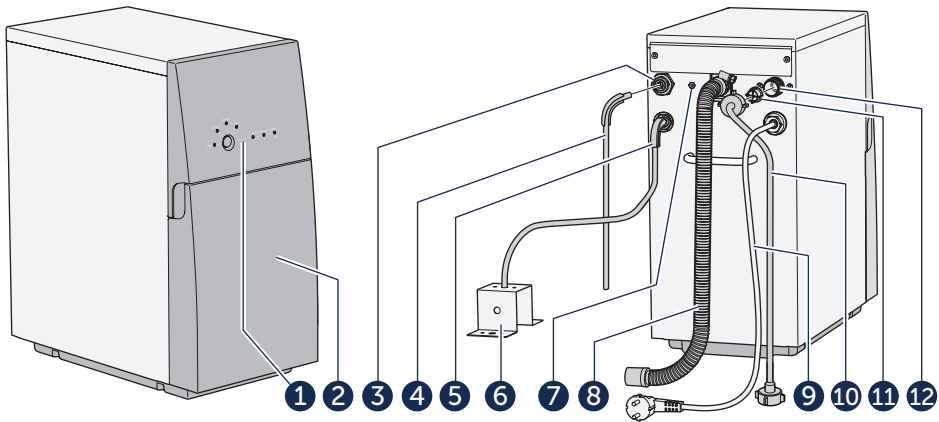

Figure 1. Pro outside

Pos	Description	Pos	Description
1	Control panel	7	Electrical connection for faucet (optional)
2	Front cover	8	Drain water hose
3	Purified water connection	9	Power cord
4	Purified water tube	10	Inlet water tube
5	Rinse water tube (only for CV models)	11	Inlet grid filter
6	Air gap bracket (only for CV models)	12	Inlet water connection

Pro inside and replacement components

Pos	Description	Part Number
1	Base plate	150706401-SP
2	FILTER I, Pro 600: Carbon Block	919240005
	FILTER I, Pro 400: Sediment filter	919240002
3	FILTER II, Pro 600: Carbon Block	919240005
	FILTER II, Pro 400: Carbon GAC	919240003
4	Reverse osmosis membrane	
	Membrane service kit, type HR (High Rejection)	150718900-SP
	Membrane service kit, type HF (High Flow)	150718901-SP
	Membrane service kit PRO-series, Brackish (B)	150718902-SP

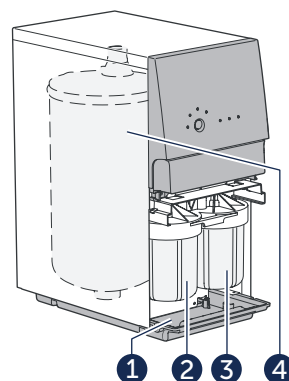

Figure 2. Pro inside

Control panel



For information about combinations of lights that flash or are on, see "Troubleshooting".

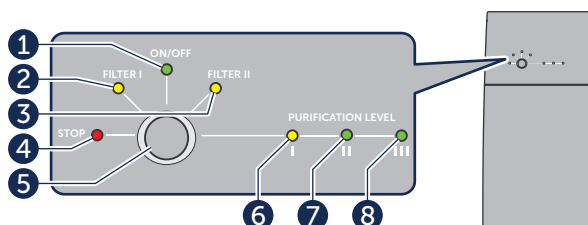

Figure 3. Control panel

Pos	Light/Button	Description
1	ON/OFF	On: The water purifier is connected to power. Off: The water purifier is not connected to power. Flashes: The water purifier is flushing.
2	FILTER I	On: Pro 400: Replace FILTER I. Pro 600: Replace both FILTER I and II.
3	FILTER II	On: Pro 400: Replace FILTER II. Pro 600: Replace both FILTER I and II.
4	STOP	Flashes/On: Something is wrong, see "Troubleshooting".
5	Button	Various functions.
6	PURIFICATION LEVEL I	On: Incomplete purification: DO NOT DRINK.
7	PURIFICATION LEVEL II	On: Medium purification: Ready to drink.
8	PURIFICATION LEVEL III	On: Highest purification: Ready to drink.

SYSTEM OVERVIEW

System description

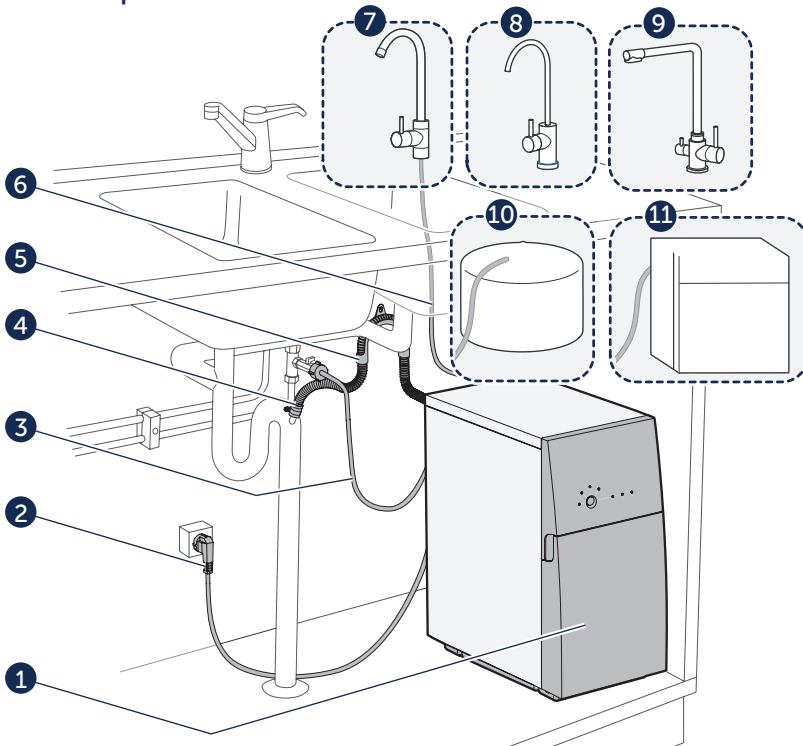







Figure 4. System overview, an example of Pro installation

Pos	Description	Pos	Description
1	Water purifier.	4	Drain water hose, installed with air gap.
2	Power cord.	5	Bracket for drain water hose.
3	Inlet water tube.	6	Purified water tube.
Pos	Accessories	Pos	Description
7	Standard RO faucet: Approved for use with Reverse Osmosis purified water.	10	Storage tank: Use only tanks approved for use with Reverse Osmosis purified water.
8	Bluewater LED faucet: LED indicates service and purified water quality notifications.	11	Appliance: Dishwasher, coffee machine, ice maker, refrigerator etc. Appliances must be approved for use with Reverse Osmosis purified water.
9	Bluewater Triflow faucet: Provides purified water in addition to hot and cold non purified water.		

Installation

-
-  Pro must supply purified water directly to a faucet or storage tank designed for reverse osmosis purified water. The purified water must not travel through any non approved pipes or faucets because this can cause corrosion damage.
 -  Installation must comply with applicable local plumbing codes and regulations.
 -  Only connect the water purifier to the cold water supply. The water must be of sufficient quality and meet the "REQUIREMENTS FOR INLET WATER to water purifier".
 -  If the Pro is not installed correctly, it will not be covered under warranty.
-

The first time Pro is connected to water and power, the INSTALLER MUST initiate a commissioning flush. This 60 minute flush is a VERY IMPORTANT flush and must be allowed to continue to completion. Keep Pro connected to power, with the purified water faucet open for the entire time. Do not interrupt this flush. Do not drink the water until this flush is complete. See Complete User Manual for instructions on commissioning flush.

 We recommend that the water purifier is installed by a Bluewater dealer. Installation instructions can be found in the Complete User manual and on www.bluewatergroup.com.

Leak protection system

A sensor at the bottom of the water purifier senses water leaks. If there is a leak, the inlet water supply is stopped. The water purifier cannot be started again until the leak has been repaired.

Low pressure protection

-
-  If Pro stops because of low inlet water pressure, the cause of the low inlet pressure must be resolved.
-

Low pressure restart function

 The low pressure restart is a function to ensure maximum availability of water.

If Pro has stopped due to low inlet water pressure, Pro attempts to restart automatically, and continues restart attempts every 5 minutes, for up to 10 times. If the low inlet pressure problem is not resolved by the 10th restart attempt, Pro will stop.

Once the low inlet pressure has been resolved, Pro can be restarted manually by pressing the Button for 3 seconds.

Water production

 Be aware! Do not use or drink the water before “PURIFICATION LEVEL II or LEVEL III” light turns green. It can take up to 60 seconds before the water purifier indicates good water quality.

 For models suitable for commercial use, the faucet could be replaced by, for example, a valve or a tank.

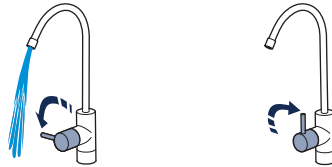



Figure 5. Water production on/off

Automatic flush

 The length of the flush process varies between 5 to 120 seconds, depending on how much purified water has been produced.

An automatic flush will be performed if one of the conditions below is met:

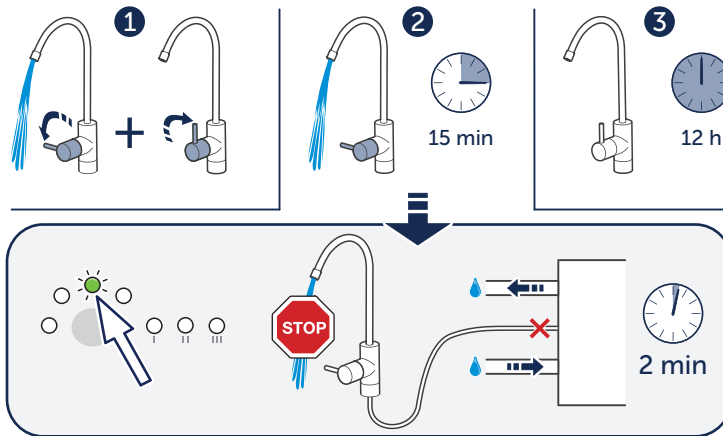

Figure 6. Automatic flush

Pos	Description
1	Automatic flush takes place after every use.
2	Automatic flush takes place after 15 minutes of total operation time. Purified water is not available during the 2 minute flush.
3	Automatic maintenance flushes take place every 12 hours when Pro is connected to water and power, and is in Standby mode.

MAINTENANCE

Daily maintenance

Check indicator lights

Step	Action
1	Check that only the ON/OFF light is on, and no other lights are on or flashing, while Pro is in Standby mode. If any other lights are on or flashing, see "Troubleshooting" section.

Clean the water purifier

 Do not use chemicals to clean the surface. Alcohol, petrol, organic and inorganic acids, strong basic chemicals (such as concentrated dishwashing detergent) will cause damage to the surface.

 Do not use hard, sharp, or abrasive tools to clean the water purifier.

Step	Action
1	Clean the outer surface with a soft moist cloth and a weak soap solution to remove dust, stains, and dirt.
2	Dry with a soft dry cloth.

Regular maintenance

 Regular maintenance is important for correct function and long term operation. We recommend only Bluewater approved service personnel perform maintenance and repairs.

 For instructions on how to do maintenance, see Complete User manual on www.bluewatergroup.com.

Frequency	Action
1 month	Check connections.
	Wipe off condensation from the base plate.
4-6 months*	Replace the filters every 4-6 months, or as indicated by the FILTER I and FILTER II LED indicator lights.
6 months*	Descale.
1 year	Test the purified water every year. If the purified water is not clean, do not drink it. Contact a Bluewater dealer.
4-6 years*	Replace reverse osmosis membrane. Contact your Bluewater dealer.

*Frequency depending on inlet water quality and usage.

TECHNICAL INFORMATION

Model	Size WxHxD	Weight	Power	Power supply earthed/ grounded	
Pro 400C-HF Pro 400C-HR Pro 400BC-HR Pro 400CV-HR Pro 400BCV-HR	220-240V	225x466x460 mm	29 kg	530 W	220-240V, 50-60 Hz
	120V	8.9x18.3x18.1 inches	64 lbs	6 Amp	120V, 60 Hz
Pro 600C-HF Pro 600CV-HR	220-240V	225x466x460 mm	29 kg	720 W	220-240V, 50-60 Hz

REQUIREMENTS FOR INLET WATER to water purifier

 Do not use water that is microbiologically unsafe or of unknown quality without adequate disinfection before or after the system.

 Only connect to the cold water supply. The temperature limits are in the table below.

 If the water quality changes greatly, contact your Bluewater dealer for advice.

 For more detailed information, see www.bluewatergroup.com.

	Pro 400BC-HR Pro 400BCV-HR		Pro 400C-HF Pro 400C-HR Pro 400CV-HR		Pro 600C-HF Pro 600CV-HR
	230V	120V	230V	120V	230V
Temperature	2-30 °C	36-86 °F	2-35 °C	36-95 °F	2-35 °C
Inlet water flowing pressure	3-10 bar 0.3-1 MPa	43-145 psi	3-10 bar 0.3-1 MPa	43-145 psi	3-10 bar 0.3-1 MPa
TDS/PPM (Total Dissolved Solids)	< 7500 ppm		< 1500 ppm		< 1500 ppm
Inlet Water flow	> 8 l/min	> 2.1 gal/min	> 8 l/min	> 2.1 gal/min	> 10 l/min
Conductivity µS/cm @ 25 °C (77 °F)	< 13 000		< 2000		< 2000
Hardness	< 20 °dH	<20.9 gpg	< 20 °dH	<20.9 gpg	< 20 °dH
Turbidity (FNU)	< 0.5		< 0.5		< 0.5
Iron Fe (II) / Fe (III)	<1.5 / <0.3 mg/l	<1.5 / <0.3 ppm	<1.5 / <0.3 mg/l	<1.5 / <0.3 ppm	<1.0 / <0.3 mg/l
pH	4-10	4-10	4-10	4-10	4-10
Manganese (Mn2+)	<0.3 mg/l	<0.3 mg/l	<0.3 mg/l	<0.3 mg/l	<0.3 mg/l
Chlorine (Cl ₂)	<1.0 mg/l	<1.0 mg/l	<1.0 mg/l	<1.0 mg/l	<1.0 mg/l
Recommended inlet supply size: 1/2" in. OD Tubing 1/2" in. NPT or BSSP supply valve.					

TROUBLESHOOTING







How to solve simple problems



If Pro stops because of an emergency, disconnect it from power and connect it again, or press and hold the Button for 3 seconds to reset the emergency stop.



For more severe problems, see Complete User manual on www.bluewatergroup.com.

Symptom	Cause	Solution
	The ON/OFF light flashes.	The water purifier is flushing. Allow flush to be completed before using the water purifier.
	Pro 400: Replace FILTER I. Pro 600: Replace FILTER I and II.	See Complete User manual.
	The Inlet Grid Filter is blocked.	See Complete User manual.
	The inlet water pressure is too low.	Make sure that inlet water tubing is the proper size as specified in the "REQUIREMENTS FOR INLET WATER to purifier".
	Pro 400: Replace FILTER II. Pro 600: Replace FILTER I and II.	See Complete User manual.
	The inlet water pressure is too low. The water purifier has stopped.	The water purifier will try to restart automatically. Make sure that the inlet water pressure is sufficient. If necessary, replace the filters. See Complete User manual.
		Press and hold the Button to restart the water purifier. Release the Button when the FILTER I light and STOP light go out.
	FILTER I or FILTER II is blocked.	Make sure that there is nothing in the filters that may be blocking water flow. If necessary, replace filters. See Complete User manual.
	The Inlet Grid Filter is blocked.	See Complete User manual.
	The inlet water pressure is too low.	Install a pressure boosting pump to increase the inlet water pressure. Check the parts that may influence the inlet water pressure. This includes the inlet water line, the Inlet Grid Filter, FILTER I, or any External Filters placed in front of Pro. Make sure the inlet water tubing is the proper size specified in the "REQUIREMENTS FOR INLET WATER to water purifier".
	The water purifier has stopped. The purified water quality is too low.	Disconnect the water purifier from power. Connect it again to start the automatic flush. Do this 2 times. If the problem persists, do not use the water. Contact your Bluewater dealer.





Symptom	Cause	Solution
	The inlet water TDS/Conductivity has increased above the recommended inlet water requirements. LEDs are lit, but Pro does not stop.	Disconnect the water purifier from power. Connect it again to start the automatic flush. If the problem persists, do not use the water. Contact your Bluewater dealer.
	The inlet water quality sensor is not working correctly. LEDs are lit, but Pro does not stop.	Disconnect the water purifier from power. Connect it again to start the automatic flush. If the problem persists, do not use the water. Contact your Bluewater dealer.
	The leak protection system has been activated.	Disconnect the water purifier from power and clean any water from the base plate of Pro. Connect unit to power again and observe for any possible leakage of water. If problem persists, contact your Bluewater dealer.
	The Commissioning Flush procedure is ongoing.	Please allow the Pro to complete the commissioning flush, do not disconnect the power, do not press the Button, and do not close the pure water faucet. The flush can take up to 60 minutes.
	The Commissioning Flush procedure has been interrupted due to low inlet water pressure.	Make sure that the inlet water pressure is sufficient. Press the Button to restart the water purifier.
	The Commissioning Flush procedure has been interrupted.	Open the purified water faucet and verify that the CV rinse function is open if your model is equipped with this feature.
The flow rate from the purified water faucet is low.	The purified water tubing has been sharply bent or blocked.	Make sure that there are no sharp bends in the purified water tubing, and that it can move freely.
	The water purifier needs to be descaled.	See Complete User manual.
The water purifier starts and stops intermittently, or repeatedly.	The water purifier may be performing its 12 hour standby flush. This flush lasts for 30 seconds. There may be possible leaks between the water purifier and the purified water faucet, valve, tank, or reverse osmosis purified water approved appliance.	Examine all the tubing and fitting connections for possible leakage.
		Make sure that the ends of the water tubes are circular, squarely cut, and have no burrs or scratches.
		Make sure that the purified water faucets are watertight, and do not leak. If there are any valves, make sure they are watertight when they are closed.
There is a bad smell from the water purifier.	Possible Microbial (bacterial) growth in the water purifier due to the water purifier not being used for a long period of time.	Pro may need to be disinfected. See Complete User manual.

TABLE DES MATIÈRES

SÉCURITÉ	17
Consignes de sécurité	17
Instructions de sécurité	17
PRÉSENTATION DU PRODUIT	20
Modèles	20
Extérieur de l'osmoseur Pro	20
Intérieur de l'osmoseur Pro intérieur et pièces de rechange	21
Panneau de commande	21
PRÉSENTATION DU SYSTÈME	22
Description	22
Installation	23
Système anti-fuites	23
Système anti-basse pression	23
Production d'eau	24
ENTRETIEN	25
Entretien quotidien	25
Entretien périodique	25
CARACTÉRISTIQUES TECHNIQUES	26
DÉPANNAGE	27
Résolution de problèmes simples	27
Performances du produit	29

Service d'assistance technique

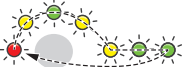
Voir « Dépannage » pour résoudre les problèmes simples avant d'appeler le service d'assistance.

Si vous avez besoin d'une assistance technique, assurez-vous de disposer des informations suivantes (figurant sur la plaque signalétique) lorsque vous appelez votre distributeur Bluewater :

- Modèle
- la référence produit
- le numéro de série

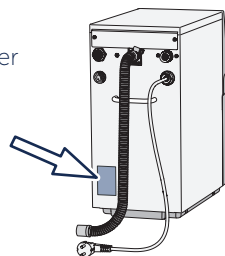

Données environnementales



L'osmoseur est plus efficace lorsqu'il purifie l'eau pendant de longues périodes. Exemple : Il est plus efficace de remplir plusieurs litres, au litre, que de remplir un seul litre à la fois.



80 % des pièces de l'osmoseur et son emballage sont étiquetés pour vous aider à les recycler et à les éliminer correctement.



Les appareils portant ce symbole doivent être déposés au point de collecte local destiné à l'élimination des équipements électriques et électroniques usagés. Ce produit ne doit pas être éliminé en utilisant le service de collecte des déchets ménagers ordinaire.

SÉCURITÉ

Consignes de sécurité

Avant d'installer ou d'utiliser le dispositif, veuillez prendre connaissance des informations de sécurité. Ces consignes doivent être scrupuleusement suivies afin de prévenir les blessures ou la détérioration de l'équipement. Ce manuel contient des MISES EN GARDE et des REMARQUES destinées à garantir l'utilisation sécurisée du dispositif.

FR

 Le symbole de MISE EN GARDE signale des conditions susceptibles d'entraîner des blessures ou la détérioration possible du produit. **ABSTENEZ-VOUS D'UTILISER Pro** tant que toutes les conditions de mise en garde énumérées ci-dessous n'ont pas été comprises et satisfaites.

 Un symbole Remarque signale des informations importantes pour une utilisation optimale et sans problème due l'osmoseur.

Instructions de sécurité

Attention ! Ne pas utiliser ou boire l'eau avant que le voyant « PURIFICATION DE NIVEAU II ou III » ne soit devenu vert.

 Lorsque le système a été mis en veille, ouvrez le robinet et laissez couler l'eau jusqu'à ce que le voyant « NIVEAU DE PURIFICATION II ou NIVEAU III » devienne vert avant d'utiliser ou de boire l'eau purifiée. Abstenez-vous de boire l'eau tant que le système est sur le « NIVEAU DE PURIFICATION I ».

Ce dispositif peut être utilisé par des enfants à partir de 8 ans. Il peut également être utilisé par des personnes dont les capacités physiques, sensorielles ou mentales sont réduites

 ou qui manquent d'expérience et de connaissances, dans la mesure où on leur a montré ou expliqué comment utiliser l'appareil en toute sécurité et qu'elles comprennent les risques encourus.

Ne pas réparer ou modifier les pièces de l'osmoseur. Il pourrait en résulter un dysfonctionnement de l'appareil susceptible de provoquer des blessures ou des détériorations non couvertes par la garantie.

Pro est un système d'osmose inverse. Il contient une membrane remplaçable très importante pour une réduction efficace des matières solides dissoutes totales (TDS).

Remplacez régulièrement cette membrane. Procédez à des tests périodiques sur l'eau purifiée à l'aide d'un testeur TDS/ de conductivité, au moins une fois par an, pour vous assurer que l'osmoseur Pro fonctionne correctement. Pour les options, contactez votre revendeur Bluewater. Si vous constatez que l'eau purifiée a mauvais goût, qu'elle sent mauvais, qu'elle est trouble ou qu'elle contient des particules, ne la buvez pas.



Seuls les techniciens, distributeurs ou le personnel d'entretien agréés de Bluewater sont habilités à procéder aux opérations d'installation, d'entretien et de réparation de l'osmoseur au risque de causer un dysfonctionnement de l'appareil susceptible de provoquer des blessures ou des détériorations non couvertes par la garantie.



N'utilisez que des cartouches et des pièces de rechange authentiques Bluewater. Pour consulter le catalogue des pièces détachées, rendez-vous sur www.bluewatergroup.com. Pour les informations d'achat, veuillez prendre contact avec votre revendeur Bluewater.



L'approvisionnement en eau doit répondre aux exigences figurant dans la section « EXIGENCES CONCERNANT L'APPROVISIONNEMENT EN EAU de l'osmoseur ».



L'installation doit être conforme aux codes et règlements locaux en vigueur applicable aux activités de plomberie.





Branchez l'osmoseur à une prise électrique à la masse/à la terre. Utilisez une prise aisément accessible après l'installation.



Seul un électricien agréé doit être autorisé à effectuer les raccordements permanents du système. Une installation incorrecte pourrait causer des détériorations ou mettre en danger l'utilisateur de l'osmoseur.

 N'utilisez pas le câble d'alimentation s'il présente des signes d'endommagement. Si le câble d'alimentation est endommagé, un électricien qualifié devra le remplacer pour éliminer tout risque potentiel.

 N'utilisez pas l'osmoseur Pro sans filtre. Cela pourrait en effet endommager le système. Les filtres peuvent être retirés lorsque l'osmoseur Pro est nettoyé ou qu'il est rangé pendant une période où il ne sera pas utilisé.

 Si l'osmoseur est déconnecté de l'eau et de l'électricité pendant plus de 5 jours, il doit être stocké comme décrit dans la section « Rangement » du manuel d'utilisation complet.

 Contactez votre revendeur Bluewater pour obtenir des conseils auprès de ce dernier.

PRÉSENTATION DU PRODUIT

Modèles

Modèle	Traitement des niveaux de TDS plus élevés, y compris de l'eau d'approvisionnement saumâtre	Adapté à un usage commercial	Robinet d'eau purifiée convenant aux environnements où une qualité d'eau particulièrement élevée est exigée.
Pro 400C-HF		✓	
Pro 400C-HR		✓	
Pro 400BC-HR	✓	✓	
Pro 400CV-HR		✓	✓
Pro 400BCV-HR	✓	✓	✓
Pro 600C-HF		✓	
Pro 600CV-HR		✓	✓

Extérieur de l'osmoseur Pro

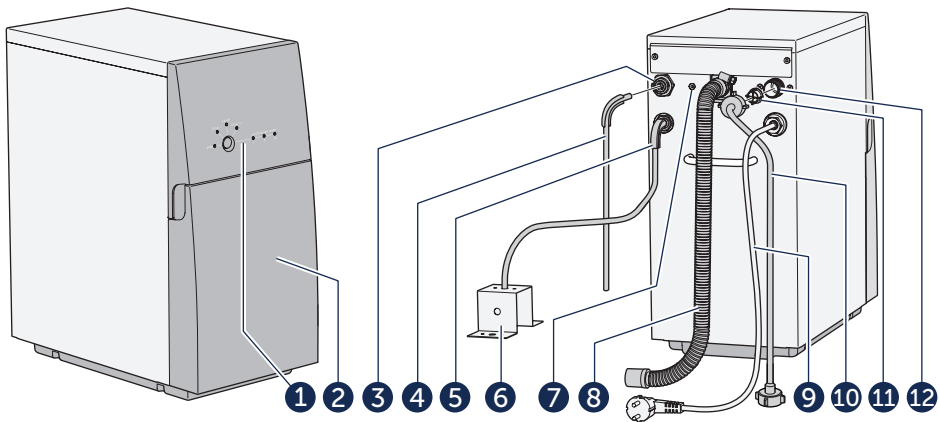

Figure 7. Extérieur de l'osmoseur Pro

N°	Description	N°	Description
1	Panneau de commande	7	Raccord électrique pour robinet (en option)
2	Capot avant	8	Flexible d'évacuation d'eau
3	Raccordement d'eau purifiée	9	Câble d'alimentation
4	Tuyau d'eau purifiée	10	Tuyau d'arrivée d'eau
5	Tuyau pour eau de rinçage (modèles en CV)	11	Filtre à grille d'arrivée
6	Support du dispositif antiretour (uniquement pour les modèles CV)	12	Raccord d'arrivée d'eau

Intérieur de l'osmoseur Pro intérieur et pièces de rechange

FR

N°	Description	Code produit
1	Plateau de base	150706401-SP
2	FILTRE I, Pro 600 : Bloc de charbon	919240005
	FILTRE I, Pro 400 : Filtre à sédiments	919240002
3	FILTRE II, Pro 600 : Bloc de charbon	919240005
	FILTRE II, Pro 400 : Charbon, granulé	919240003
4	Membrane d'osmose inverse	
	Kit d'entretien de membrane, type HR (High Rejection, rejets élevés)	150718900-SP
	Kit d'entretien de membrane, type HF (High Flow, haut débit)	150718901-SP
	Membrane service kit PRO-series, Brackish (B)	150718902-SP

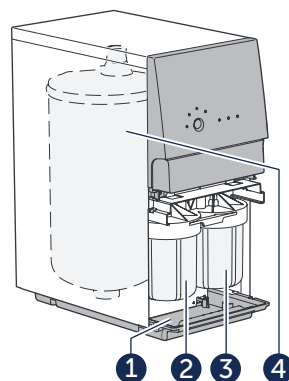

Figure 8. Intérieur de l'osmoseur Pro

Panneau de commande

Pour des précisions complémentaires sur les combinaisons de voyants qui clignotent ou s'allument, se reporter à la section « Dépannage ».

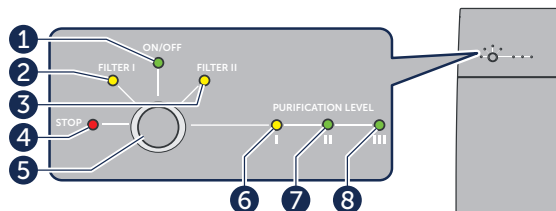

Figure 9. Panneau de commande

N°	Voyant/Bouton	Description
1	MARCHE/ ARRÊT	Marche : L'osmoseur est branché à l'alimentation secteur. Arrêt : Clignote : L'osmoseur n'est pas branché à l'alimentation secteur. L'osmoseur est en cours de rinçage.
2	FILTRE I	Marche : Pro 400 : Remplacer le FILTRE I. Pro 600 : Remplacer les FILTRES I et II.
3	FILTRE II	Marche : Pro 400 : Remplacer le FILTRE II. Pro 600 : Remplacer le FILTRE I et II.
4	STOP	Clignote/s'allume : Détection de problème, voir « Dépannage »
5	Bouton	Diverses fonctions.
6	PURIFICATION NIVEAU I	Marche : Purification incomplète : NE PAS BOIRE.
7	PURIFICATION NIVEAU II	Marche : Purification moyenne : Prête à être bue.
8	PURIFICATION NIVEAU III	Marche : Purification maximale : Prête à être bue.

PRÉSENTATION DU SYSTÈME

Description

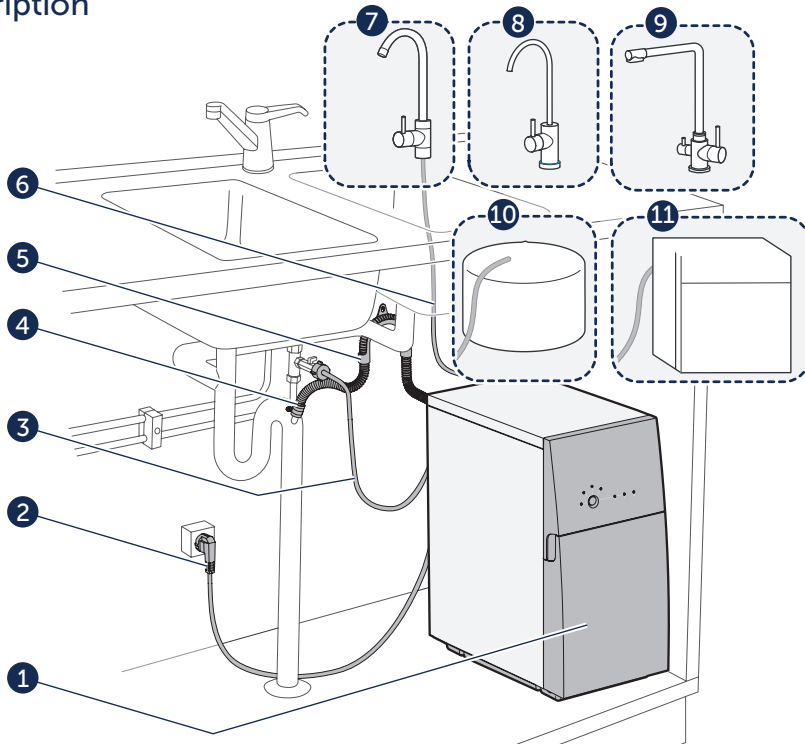



Figure 10. Présentation du système, exemple d'installation Pro

N°	Description	N°	Description
1	Osmoseur.	4	Flexible d'évacuation d'eau, installé avec un dispositif antiretour.
2	Câble d'alimentation.	5	Support pour le flexible d'évacuation d'eau.
3	Tuyau d'arrivée d'eau.	6	Tuyau d'eau purifiée.
N°	Accessoires Description	N°	Description
7	Robinet OI standard : Compatible à une utilisation avec de l'eau purifiée par osmose inverse.	10	Réservoir de stockage : N'utilisez que des réservoirs compatibles à une utilisation d'eau purifiée par osmose inverse.
8	Robinet à LED Bluewater : Le voyant LED signale les états de dépannage et de qualité de l'eau purifiée.	11	Appareils électroménagers : Lave-vaisselle, cafetière, machine à glaçons, réfrigérateur, etc. Les appareils doivent être compatibles à l'utilisation avec de l'eau purifiée par osmose inverse.
9	Robinet à trois voies Bluewater : Fournit de l'eau purifiée en plus d'eau chaude et froide non purifiée.		

Installation

 L'osmoseur Pro doit fournir de l'eau purifiée directement à un robinet ou à un réservoir de stockage conçu pour l'eau purifiée par osmose inverse. L'eau purifiée ne doit pas s'écouler par des tuyaux ou des robinets non compatibles au risque de provoquer des dommages dus à la corrosion.

 L'installation doit être conforme aux codes et règlements locaux en vigueur applicable aux activités de plomberie.

L'osmoseur ne peut être raccordé qu'à l'arrivée d'eau froide.

 L'eau doit être de qualité suffisante et répondre aux « EXIGENCES POUR L'ARRIVÉE D'EAU à l'osmoseur ». Si l'osmoseur Pro n'est pas installé correctement, il ne sera pas couvert par la garantie.

La première fois que l'osmoseur Pro est raccordé à l'eau et à l'électricité, l'INSTALLATEUR DOIT IMPÉRATIVEMENT lancer un rinçage de mise en service. Ce rinçage de 60 minutes est TRÈS IMPORTANT et doit être effectué jusqu'au bout.

 Laisser l'osmoseur Pro branché au secteur, avec le robinet d'eau purifiée ouvert pendant toute la durée de l'opération. N'interrompez pas ce rinçage. Ne buvez pas d'eau avant que ce rinçage soit terminé. Voir le Manuel d'utilisation complet pour les instructions sur le rinçage de mise en service.

 Il est conseillé de confier l'installation de l'osmoseur par un revendeur Bluewater agréé. Vous trouverez les instructions d'installation dans le manuel complet d'utilisation et sur le site www.bluewatergroup.com.

Système anti-fuites

Un capteur situé au bas de l'osmoseur permet de détecter les fuites d'eau. L'arrivée d'eau est arrêtée lorsqu'une fuite est détectée. L'osmoseur ne peut être redémarré qu'une fois la fuite résorbée.

Système anti-basse pression

 Si l'osmoseur Pro s'arrête car la pression d'arrivée d'eau est insuffisante, la cause du problème doit être trouvée et résolue.

Fonction de redémarrage à basse pression

 Le redémarrage à basse pression a pour but d'assurer que l'eau peut continuer à arriver.

Si l'osmoseur Pro s'est arrêté en raison d'une faible pression d'arrivée d'eau, il procède ensuite à des tentatives de redémarrage automatiquement toutes les 5 minutes, et ce, jusqu'à 10 fois. Si le problème de basse pression d'arrivée n'est pas résolu au moment de cette dixième tentative de redémarrage, l'osmoseur Pro s'arrêtera.

Une fois que la faible pression d'entrée a été résolue, l'osmoseur Pro peut être redémarré manuellement en appuyant sur le bouton pendant 3 secondes.

Production d'eau

Attention ! Ne pas utiliser ou boire l'eau avant que le voyant « PURIFICATION DE NIVEAU II ou III » ne soit passé au vert.
Compter 60 secondes avant que l'osmoseur indique la bonne qualité d'eau.

Sur les modèles adaptés à une utilisation commerciale, le robinet peut être remplacé par exemple par une soupape de vidange ou par un réservoir de rinçage.

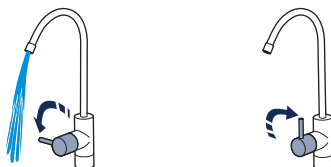

Figure 11. Marche/arrêt de la production d'eau

Rinçage automatique

i l'une des conditions suivantes est remplie, un rinçage automatique sera effectué :

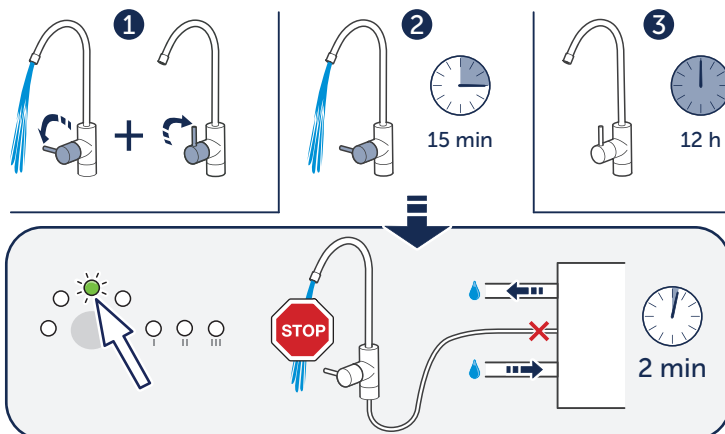

Figure 12. Rinçage automatique

N°	Description
1	Un rinçage automatique a lieu après chaque utilisation.
2	Le rinçage automatique a lieu au bout de 15 minutes de fonctionnement cumulé. De l'eau purifiée ne peut pas être obtenue pendant les 2 minutes de rinçage.
3	Des rinçages automatiques d'entretien sont déclenchés toutes les 12 heures lorsque l'osmoseur Pro est connecté à l'eau et à l'électricité, et en mode veille.

ENTRETIEN

Entretien quotidien

FR

Contrôle des voyants

Étape	Opération
1	Vérifier que seul le voyant MARCHE/ARRÊT est allumé, et qu'aucun autre voyant n'est allumé ou ne clignote, lorsque l'osmoseur Pro est en mode veille. Si d'autres voyants sont allumés ou clignotent, consulter la section « Dépannage ».

Nettoyage de l'osmoseur

 Ne pas appliquer de produits chimiques pour nettoyer la surface. L'alcool, l'essence, les acides organiques et inorganiques, ainsi que les produits chimiques basiques puissants (tels que le liquide vaisselle concentré) l'abîmeraient.

 Ne pas nettoyer l'osmoseur à l'aide d'instruments durs, tranchants ou abrasifs.

Étape	Opération
1	Nettoyer la surface extérieure à l'eau légèrement savonneuse avec un chiffon doux et humide afin d'éliminer la poussière, les taches et la saleté.
2	Essuyer avec un linge doux et sec.

Entretien périodique

 L'entretien périodique du dispositif est essentiel pour assurer son fonctionnement correct et durable. Seul le personnel d'entretien agréé par Bluewater est habilité à effectuer l'entretien et les réparations de l'osmoseur.

 Pour obtenir des consignes sur les modalités d'entretien, consultez le manuel d'utilisation complet sur www.bluewatergroup.com.





Fréquence	Opération
1 mois	Vérifier les branchements.
	Essuyer la condensation sur le plateau de base.
4-6 mois*	Remplacer les filtres au bout de 4 à 6 mois, ou selon les indications des voyants lumineux FILTER I et FILTER II.
6 mois*	Détartre.
1 an	Tester la qualité de l'eau purifiée une fois par an. Si l'eau purifiée n'est pas propre, ne pas la boire. Contacter un revendeur Bluewater.
4-6 ans*	Changer la membrane d'osmose inverse. Contacter votre revendeur Bluewater.

*La fréquence dépendra de la qualité de l'eau d'arrivée et de l'usage qui en est fait.

CARACTÉRISTIQUES TECHNIQUES

Modèle	Taille LxHxP	Poids	Puissance	Alimentation électrique mise à la terre/à la masse	
Pro 400C-HF Pro 400C-HR	220-240V	225x466x460 mm	29 kg	530 W	220-240V, 50-60 Hz
Pro 400BC-HR Pro 400CV-HR Pro 400BCV-HR	120V	8,9 x 18,3 x 18,1 (pouces)	64 livres	6 Amp	120 V, 60 Hz
Pro 600C-HF Pro 600CV-HR	220-240V	225x466x460 mm	29 kg	720 W	220-240V, 50-60 Hz

EXIGENCES POUR L'ARRIVÉE D'EAU à l'osmoseur

-  Ne pas utiliser avec une eau insalubre sur le plan microbiologique, ou de qualité inconnue, sans une désinfection adéquate en aval ou en amont du système.
-  Raccorder uniquement l'osmoseur à l'arrivée d'eau froide. Les limites de température sont indiquées dans le tableau ci-dessous.
-  Si la qualité de l'eau varie fortement, prenez contact avec votre revendeur Bluewater pour obtenir des conseils.
-  Pour de plus amples informations, rendez-vous sur www.bluewatergroup.com.

	Pro 400BC-HR Pro 400BCV-HR		Pro 400C-HF Pro 400C-HR Pro 400CV-HR		Pro 600C-HF Pro 600CV-HR
	230 V	120 V	230 V	120 V	230 V
Température	2-30 °C	36-86 °F	2-35 °C	36-95 °F	2-35 °C
Pression d'écoulement de l'arrivée d'eau	3-10 bar	29-145 psi	2-10 bar 0,2-1 MPa	29-145 psi	2,5-10 bar 0,25-1 MPa
TDS/PPM (matières dissoutes totales)	< 7500 ppm		< 1500 ppm		< 1500 ppm
Débit d'arrivée d'eau	> 8 l/min	> 2,1 gal/min	> 8 l/min	> 2,1 gal/min	> 10 l/min
Conductivité $\mu\text{S}/\text{cm}$ @ 25 °C (77 °F)	< 13 000		< 2 000		< 2 000
Dureté	< 20 °dH	<20,9 gpg	< 20 °dH	<20,9 gpg	< 20 °dH
Turbidité (FNU)	< 0,5		< 0,5		< 0,5
Fer Fe (II) / Fe (III)	<1,5 / <0,3 mg/l	<1,5 / <0,3 ppm	<1,5 / <0,3 mg/l	<1,5 / <0,3 ppm	<1,0 / < 0,3 mg/l
pH	4-10	4-10	4-10	4-10	4-10
Manganèse (Mn ²⁺)	<0,3 mg/l	<0,3 mg/l	<0,3 mg/l	<0,3 mg/l	<0,3 mg/l
Chlore (Cl ₂)	<1,0 mg/l	<1,0 mg/l	<1,0 mg/l	<1,0 mg/l	<1,0 mg/l
Calibre recommandé de l'arrivée d'eau : Diamètre ext. des tuyaux ½" in. ½" in. Vanne d'alimentation NPT ou BSSP.					

DÉPANNAGE

Résolution de problèmes simples

FR







Si l'osmoseur Pro effectue un arrêt d'urgence, débranchez-le de la prise secteur puis essayez de le rebrancher, ou appuyez sur le bouton pendant 3 secondes pour réinitialiser l'arrêt d'urgence.

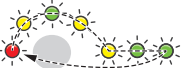

Pour des problèmes plus complexes, consultez le manuel d'utilisation complet sur www.bluewatergroup.com.

Symptôme	Cause	Solution
	Le voyant MARCHE/ARRÊT clignote.	L'osmoseur est en cours de rinçage. Attendez que le rinçage soit terminé avant d'utiliser l'osmoseur.
	Pro 400 : Remplacer le FILTRE I. Pro 600 : Remplacer le FILTRE I et II.	Voir le manuel d'utilisation complet.
	Le filtre de la grille d'arrivée est bouché.	Voir le manuel d'utilisation complet.
	La pression d'arrivée d'eau est trop faible.	Assurez-vous que le tuyau d'arrivée d'eau est d'un calibre adapté selon les indications des « EXIGENCES POUR L'ARRIVÉE D'EAU à l'osmoseur ».
	Pro 400 : Remplacer le FILTRE II. Pro 600 : Remplacer le FILTRE I et II.	Voir le manuel d'utilisation complet.
	La pression d'arrivée d'eau est trop faible. L'osmoseur s'est arrêté.	L'osmoseur tentera de redémarrer automatiquement. Vérifier que la pression de l'arrivée d'eau est suffisante. Si nécessaire, changer les filtres. Voir le manuel d'utilisation complet.
		Appuyer sur le bouton et le maintenir enfoncé pour redémarrer l'osmoseur. Relâcher le bouton lorsque le voyant du FILTRE I et le voyant STOP s'éteignent.
	Le FILTRE I ou le FILTRE II est bouché.	S'assurer que rien n'obstrue l'écoulement de l'eau dans les filtres. Si nécessaire, changer les filtres. Voir le manuel d'utilisation complet.
	Le filtre de la grille d'arrivée est bouché.	Voir le manuel d'utilisation complet.
	La pression d'arrivée d'eau est trop faible.	Installer une pompe de surpression pour augmenter la pression d'arrivée de l'eau. Vérifier les pièces susceptibles d'altérer la pression d'arrivée de l'eau. Celles-ci sont la conduite d'arrivée d'eau, le filtre à grille d'arrivée, le FILTRE I, ou tout filtre externe placé devant l'osmoseur Pro. Vérifier que le tuyau d'arrivée d'eau est d'un calibre adapté selon les indications des « EXIGENCES POUR L'ARRIVÉE D'EAU à l'osmoseur ».

Symptôme	Cause	Solution
	L'osmoseur s'est arrêté. La qualité de l'eau purifiée est insuffisante.	Débrancher l'osmoseur de l'alimentation électrique. Le rebrancher pour lancer le rinçage automatique. Procéder deux fois à cette opération. Si le problème persiste, cesser d'utiliser l'eau. Contacter votre revendeur Bluewater.
	Le niveau de TDS/de conductivité de l'eau d'arrivée a dépassé les exigences recommandées pour l'eau d'arrivée. Les LED sont allumés, mais l'osmoseur Pro ne s'arrête pas.	Débrancher l'osmoseur de l'alimentation électrique. Le rebrancher pour lancer le rinçage automatique. Si le problème persiste, cesser d'utiliser l'eau.
	Le capteur de qualité de l'eau d'arrivée ne fonctionne pas correctement. Les LED sont allumés, mais l'osmoseur Pro ne s'arrête pas.	Débrancher l'osmoseur de l'alimentation électrique. Le rebrancher pour lancer le rinçage automatique. Si le problème persiste, cesser d'utiliser l'eau.
	Le système anti-fuites s'est déclenché.	Débrancher l'osmoseur de l'alimentation secteur et nettoyer l'eau qui se trouve sur le plateau de base de l'osmoseur Pro. Rebrancher le dispositif et vérifier qu'il n'y a pas de fuite d'eau. Si le problème persiste, veuillez prendre contact avec votre revendeur Bluewater.
	La procédure de rinçage de mise en service est en cours.	Attendre que l'osmoseur Pro ait terminé le rinçage de mise en service, ne pas débrancher, ne pas appuyer sur le bouton et ne pas fermer le robinet d'eau pure. Le rinçage peut durer jusqu'à 60 minutes.
	La procédure de rinçage de mise en service a été interrompue car la pression d'arrivée d'eau est trop faible.	Vérifier que la pression de l'arrivée d'eau est suffisante. Appuyer sur le bouton et le maintenir enfoncé pour redémarrer l'osmoseur.
	La procédure de rinçage de mise en service a été interrompue.	Ouvrir le robinet d'eau purifiée et vérifier que la fonction de rinçage de mise en service est ouverte si votre modèle a cette fonction.
Le débit du robinet d'eau purifiée est faible.	Le tuyau d'eau purifiée est coudé ou coincé.	Assurez-vous que le tuyau d'eau purifiée n'a pas de coudures et qu'il est suffisamment mobile.
	L'osmoseur doit être détartré.	Voir le manuel d'utilisation complet.
L'osmoseur se met en marche et s'arrête par intermittence, ou de façon répétée.	Il se peut que l'osmoseur soit en cours de réalisation de rinçage suite à une veille de 12 heures. Ce rinçage dure 30 secondes. Présence de fuites possible entre l'osmoseur et le robinet d'eau purifiée, le robinet, le réservoir ou le dispositif homologué d'eau purifiée par osmose inverse.	Examiner tous les branchements entre les raccords et les tuyaux pour détecter d'éventuelles fuites.
		Vérifier que les extrémités des tuyaux d'eau sont circulaires, coupés nettement et ne présentent pas de bavures ou de rayures.
		Vérifier que les robinets d'eau purifiée sont étanches et ne fuient pas. S'il y a des valves, vérifier qu'elles sont étanches lorsqu'elles sont fermées.
L'osmoseur dégage une odeur nauséabonde.	Croissance microbienne (bactérienne) possible dans l'osmoseur en raison d'une longue période d'inutilisation de ce dernier.	Une désinfection de l'osmoseur Pro est vraisemblablement nécessaire. Voir le manuel d'utilisation complet.

Performances du produit

FR ●

ÍNDICE

SEGURIDAD	31
Instrucciones de seguridad	31
Información de seguridad	31
VISTA GENERAL DEL PRODUCTO	33
Modelos	33
Exterior del Pro	33
Interior del Pro y componentes de recambio	34
Panel de control	34
VISTA GENERAL DEL SISTEMA	35
Descripción del sistema	35
Instalación	36
Sistema de protección antifugas	36
Sistema de protección contra baja presión	36
Producción de agua	37
MANTENIMIENTO	38
Mantenimiento diario	38
Mantenimiento regular	38
INFORMACIÓN TÉCNICA	39
RESOLUCIÓN DE PROBLEMAS	40
Cómo resolver problemas sencillos	40
Rendimiento del producto	42

Atención al cliente

Si tiene alguna incidencia menor, consulte «Resolución de problemas» antes de llamar al servicio de atención al cliente.

Si necesita atención al cliente, tenga a mano los siguientes datos (que encontrará en la placa de datos) cuando llame al distribuidor de Bluewatersupport:

- Modelo
- Referencia del producto
- Número de serie

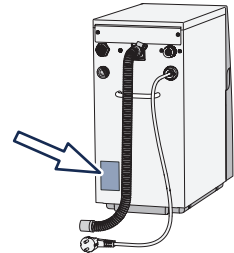

Información medioambiental



El purificador de agua trabaja de forma más eficaz después de tratar agua durante un tiempo. Es decir, siempre será más eficaz llenar varios litros que solo un litro.



El 80 % de los componentes del purificador de agua y su embalaje disponen de una etiqueta que indica el modo correcto de reciclarlos y eliminarlos.



Los electrodomésticos que muestran este símbolo deben depositarse en el punto de recogida local designado para la eliminación de material eléctrico y electrónico. Este producto no se debe tirar junto con los desechos comunes de casa.

SEGURIDAD

Instrucciones de seguridad

Antes de instalar o manejar el dispositivo, es obligatorio leer la información de seguridad. Respete las instrucciones del manual para evitar lesiones personales o daños en el equipo. Este manual contiene indicaciones de ATENCIÓN y NOTAS útiles para el manejo seguro del dispositivo.

ES

 Un símbolo de ATENCIÓN identifica situaciones que pueden causar lesiones o daños en el equipo. **NO UTILICE Pro** hasta que haya comprendido y cumplido todas las situaciones de precaución enumeradas a continuación.

 Un símbolo de Nota identifica información importante para un uso óptimo y sin errores del purificador de agua.

Información de seguridad

 ¡Atención! No utilice ni beba el agua antes de que el indicador «NIVEL DE PURIFICACIÓN II o III» se ponga en verde. Si el sistema ha estado en modo de espera, abra el grifo y deje correr el agua hasta que el indicador «NIVEL DE PURIFICACIÓN II o III» se ponga en verde antes de utilizar o beber el agua purificada. No beba el agua durante el «NIVEL DE PURIFICACIÓN I».

 Este dispositivo lo pueden usar niños de más de 8 años. También lo pueden utilizar personas con discapacidades físicas, sensoriales o mentales, o con falta de experiencia o de conocimientos, siempre que se les supervise o se les faciliten instrucciones acerca del uso seguro del dispositivo y entiendan los riesgos asociados.

 No repare ni modifique las piezas del purificador de agua. Esto podría hacer que funcionase de forma incorrecta y provocar daños que no quedarían cubiertos por la garantía.

 El Pro es un sistema de ósmosis inversa. Contiene una membrana intercambiable que es fundamental para la reducción eficaz del total de sólidos disueltos (TDS). Esta membrana se debe cambiar periódicamente. Compruebe el agua purificada periódicamente utilizando un comprobador TDS/de conductividad, como mínimo una vez al año, para garantizar que Pro funciona correctamente. Póngase en contacto con su representante de Bluewater si desea saber las opciones que tiene. Si hay alguna indicación de que el agua purificada sabe o huele mal, está turbia o presenta partículas, no la beba.

Recomendamos que únicamente técnicos, distribuidores o el personal de servicio autorizado de Bluewater realice las instalaciones, el mantenimiento y las reparaciones del purificador de agua. Si estas acciones no se realizan adecuadamente, esto podría hacer que funcionase de forma incorrecta y provocar lesiones y daños que no quedarían cubiertos por la garantía.



Solo se pueden utilizar piezas y cartuchos de recambio originales de Bluewater. Si desea consultar el catálogo de recambios, visite www.bluewatergroup.com. Póngase en contacto con su representante de Bluewater si desea conocer los datos de contacto del departamento comercial.



El agua de entrada debe cumplir los requisitos establecidos en «REQUISITOS DEL AGUA DE ENTRADA al purificador de agua».



La instalación debe cumplir con la reglamentación y las normativas locales en materia de fontanería aplicables.



Conecte el purificador de agua a una alimentación eléctrica con toma/conexión de tierra. Utilice un enchufe al que se pueda acceder fácilmente tras la instalación. El cableado permanente del sistema debe llevarlo a cabo únicamente un electricista autorizado. Una instalación incorrecta puede provocar daños en el purificador de agua o hacer que resulte peligroso utilizarlo.



No utilice el cable de alimentación si detecta algún desperfecto visible en él. Si el cable ha sufrido algún daño, un electricista autorizado deberá reemplazarlo para evitar que se provoquen situaciones peligrosas.



No utilice Pro sin filtros. Esto puede causar daños en el sistema. Los filtros se pueden retirar durante la limpieza o el almacenamiento de Pro.



Si el purificador de agua va a permanecer desconectado de las tomas de agua y electricidad durante más de cinco días, guárdelo del modo descrito en el apartado «Put into storage» (Almacenamiento) del Manual del usuario completo.



Póngase en contacto con su distribuidor de Bluewater para pedir asesoramiento antes de mover el purificador de agua de un lugar a otro.

VISTA GENERAL DEL PRODUCTO

Modelos

Modelo	Capacidad para tratar un mayor nivel de TDS, incluida la entrada de agua salobre	Apto para su uso comercial	Válvula de lavado de agua purificada apta para lugares donde se requiere una mayor calidad del agua
Pro 400C-HF		✓	
Pro 400C-HR		✓	
Pro 400BC-HR	✓	✓	
Pro 400CV-HR		✓	✓
Pro 400BCV-HR	✓	✓	✓
Pro 600C-HF		✓	
Pro 600CV-HR		✓	✓

ES ●

Exterior del Pro



Figura 1. Exterior del Pro

N.º	Descripción	N.º	Descripción
1	Panel de control	7	Conexión eléctrica para el grifo (opcional)
2	Cubierta delantera	8	Manguera de desagüe del agua
3	Conexión de agua purificada	9	Cable de alimentación
4	Tubo de agua purificada	10	Tubo de agua de entrada
5	Tubo de agua de lavado (solo modelos CV)	11	Filtro de la rejilla de entrada
6	Soporte con ventilación (solo modelos CV)	12	Conexión del agua de entrada

Interior del Pro y componentes de recambio

N.º	Descripción	N.º de ref.
1	Placa base	150706401-SP
2	FILTRO I, Pro 600: Carbon Block	919240005
	FILTRO I, Pro 400: filtro de sedimentos	919240002
3	FILTRO II, Pro 600: Carbon Block	919240005
	FILTRO II, Pro 400: filtro de carbón, granulado	919240003
4	Membrana de ósmosis inversa	
	Kit de mantenimiento de membranas, tipo HR (Rechazo elevado)	150718900-SP
	Kit de mantenimiento de membranas, tipo HF (Caudal elevado)	150718901-SP
	Membrane service kit PRO-series, Brackish (B)	150718902-SP

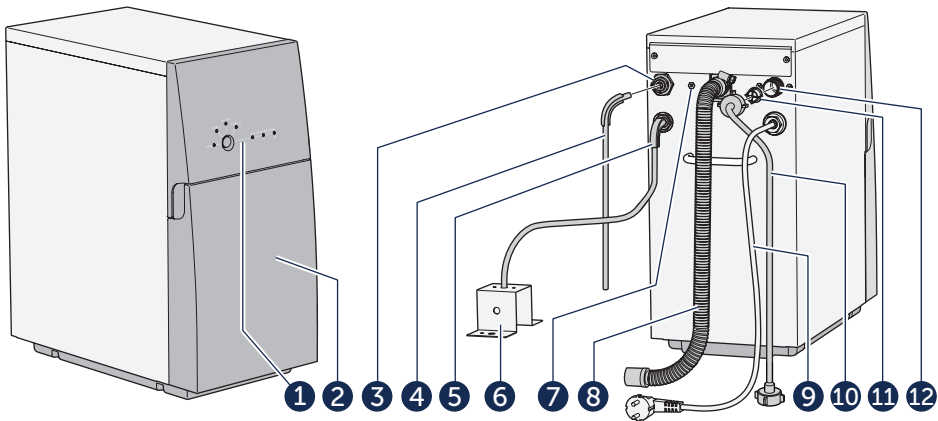

Figura 2. Interior del Pro

Panel de control



Si desea obtener más información acerca de las diferentes combinaciones de indicadores encendidos/parpadeantes, consulte «Resolución de problemas».

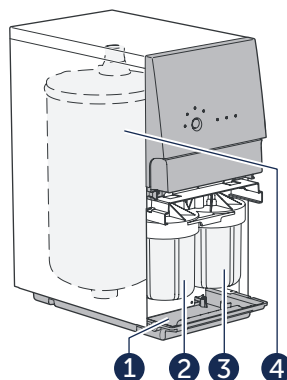

Figura 3. Panel de control

N.º	Indicador/botón	Description
1	ON/OFF	On: El purificador de agua está conectado a la alimentación. Off: El purificador de agua no está conectado a la alimentación. Parpadea: El purificador de agua está enjuagando.
2	FILTER I	On: Pro 400: Se debe cambiar FILTER I. Pro 600: Se deben cambiar FILTER I y II.
3	FILTER II	On: Pro 400: Se debe cambiar FILTER II. Pro 600: Se deben cambiar FILTER I y II.
4	STOP	Parpadea/encendido: Algo va mal, consulte «Resolución de problemas».
5	Botón	Varias funciones.
6	PURIFICATION LEVEL I	On: Purificación incompleta: NO BEBA EL AGUA.
7	PURIFICATION LEVEL II	On: Purificación media: Lista para beber.
8	PURIFICATION LEVEL III	On: La purificación más alta: Lista para beber.

VISTA GENERAL DEL SISTEMA

Descripción del sistema

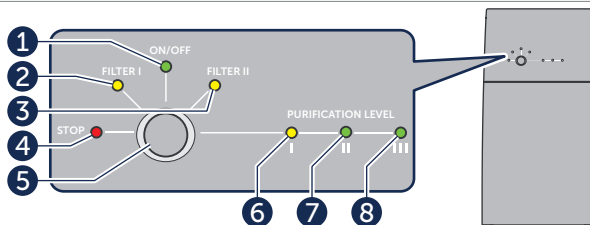
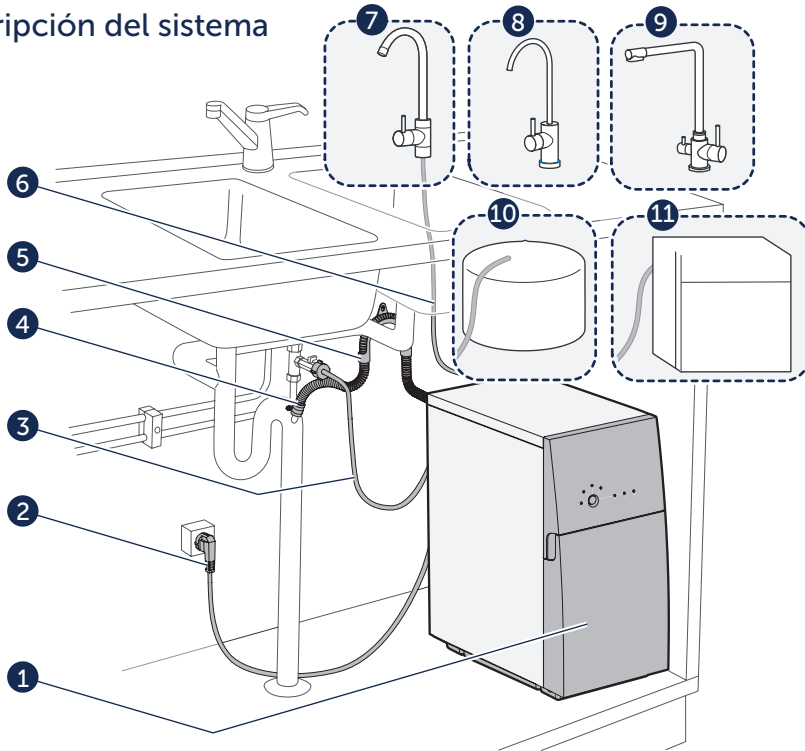

ES

Figura 4. Vista general del sistema, ejemplo de instalación del Pro

N.º	Descripción	N.º	Descripción
1	Purificador de agua.	4	Manguera de desagüe del agua, instalada con ventilación.
2	Cable de alimentación.	5	Soporte para la manguera de desagüe.
3	Tubo de agua de entrada.	6	Tubo de agua purificada.
N.º	Accesorios	N.º	Descripción
7	Grifo estándar de ósmosis inversa (OI): Homologado para su uso con agua purificada por ósmosis inversa.	10	Depósito de almacenamiento: Utilice únicamente depósitos homologados para su uso con agua purificada por ósmosis inversa.
8	Grifo LED de Bluewater: El LED indica notificaciones de mantenimiento y de la calidad del agua purificada.	11	Electrodoméstico: lavavajillas, cafetera, máquina de hielo, frigorífico, etc. Los electrodomésticos deben estar homologados para su uso con agua purificada por ósmosis inversa.
9	Grifo Triflow de Bluewater: Proporciona agua purificada además de agua no purificada fría y caliente.		

Instalación

Pro debe suministrar agua purificada directamente a un grifo o depósito de almacenamiento diseñados para agua purificada por ósmosis inversa. El agua purificada no debe pasar por ningún tubo ni grifos no homologados, ya que esto podría provocar daños por corrosión.



La instalación debe cumplir con la reglamentación y las normativas locales en materia de fontanería aplicables.



El purificador de agua solo se debe conectar a la toma de agua fría. El agua debe tener la calidad suficiente y cumplir con los «REQUISITOS DEL AGUA DE ENTRADA al purificador de agua». Si la instalación de Pro no es correcta, la garantía no lo cubrirá.



La primera vez que Pro se conecta al agua y a la electricidad, el INSTALADOR DEBE realizar un enjuague de puesta en marcha. Este enjuague de 60 minutos es MUY IMPORTANTE y debe dejar que termine de hacerse. Mantenga Pro conectado a la electricidad y deje el grifo del agua purificada abierto todo el tiempo. No interrumpa este enjuague. No beba el agua hasta que este enjuague se haya completado. Consulte el Manual del usuario completo para conocer las instrucciones sobre cómo hacer el enjuague de puesta en marcha.



Recomendamos que la instalación del purificador de agua la realice un distribuidor de Bluewater. Las instrucciones de instalación se pueden consultar en el Manual del usuario completo y en www.bluewatergroup.com.

Sistema de protección antifugas

Un sensor instalado en la parte inferior del purificador de agua detecta posibles fugas de agua. En caso de fuga, el suministro de entrada de agua se interrumpe. El purificador de agua no podrá volver a arrancar hasta que la fuga se haya subsanado.

Sistema de protección contra baja presión



Si Pro se detiene como consecuencia de baja presión del agua de entrada, deberá solucionarse la causa de dicha baja presión de entrada.

Función de reinicio de baja presión



La función de reinicio de baja presión es una función que sirve para garantizar la máxima disponibilidad de agua.

Si Pro se detiene como consecuencia de un problema de baja presión de entrada de agua, Pro se intenta reiniciar automáticamente, y sigue intentando hacerlo cada 5 minutos, hasta un máximo de 10 veces. Si el problema de la baja presión de entrada de agua no se subsana al décimo intento, Pro se detendrá.

Cuando se haya resuelto el problema de la baja presión de entrada de agua, podrá reiniciar Pro manualmente pulsando el botón durante 3 segundos.

Producción de agua

¡Atención! No utilice ni beba agua antes de que el indicador «NIVEL DE PURIFICACIÓN II o III» se ponga en verde. Pueden transcurrir hasta 60 segundos antes de que el purificador de agua indique que el agua tiene buena calidad.

En los modelos aptos para usos comerciales, el grifo se puede sustituir por una válvula o un depósito, por ejemplo.

ES



Figura 5. Encendido y apagado de la producción de agua

Enjuague automático

El proceso de enjuague puede durar entre 5 y 120 segundos, en función de la cantidad de agua que se haya purificado.

Se llevará a cabo una limpieza automática si se cumple alguna de las siguientes condiciones:

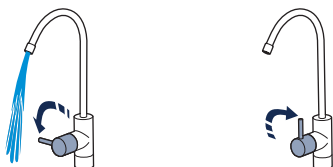
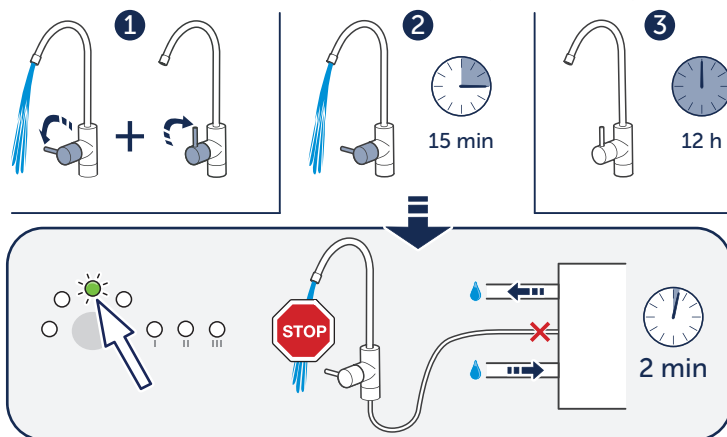

Figure 6. Enjuague automático

N.º	Descripción
1	El enjuague automático se lleva a cabo después de cada uso.
2	El enjuague automático se lleva a cabo después de 15 minutos de tiempo de funcionamiento total. Durante el enjuague de 2 minutos, no habrá disponible agua purificada.
3	Se llevan a cabo enjuagues automáticos de mantenimiento cada 12 horas, cuando Pro está conectado al agua y a la electricidad, y en el modo de espera.

MANTENIMIENTO

Mantenimiento diario

Compruebe los indicadores

Paso	Acción
1	Compruebe que solo esté encendido el indicador ON/OFF y que no haya ningún otro encendido ni parpadeando, mientras Pro esté en modo de espera. Si hay algún otro indicador encendido o parpadeando, consulte la sección «Resolución de problemas».

Limpie el purificador de agua

 No utilice productos químicos para limpiar la superficie. El alcohol, la gasolina, los ácidos orgánicos e inorgánicos y los productos químicos básicos fuertes (como el detergente lavavajillas concentrado) pueden dañar la superficie.

 No utilice herramientas rígidas, afiladas ni abrasivas para limpiar el purificador de agua.

Paso	Acción
1	Limpie la superficie externa con un paño húmedo suave y una solución jabonosa débil para eliminar el polvo, las manchas y la suciedad.
2	Séquela con un paño seco suave.

Mantenimiento regular

 El mantenimiento regular es importante para lograr un funcionamiento correcto y duradero. Recomendamos que las tareas de mantenimiento y reparación las lleve a cabo únicamente personal de servicio autorizado por Bluewater.

 Para obtener más información acerca de cómo efectuar el mantenimiento, consulte el Manual del usuario completo en www.bluewatergroup.com.

Frecuencia	Acción
1 mes	Compruebe las conexiones.
	Limpie la condensación de la placa base.
4-6 meses*	Sustituya los filtros cada 4-6 meses o según se lo señalen los indicadores LED FILTER I y FILTER II.
6 meses*	Descalcifique el equipo.
1 año	Compruebe la calidad del agua purificada anualmente. Si el agua purificada no está limpia, no la beba. Póngase en contacto con un distribuidor de Bluewater.
4-6 años*	Sustituya la membrana de ósmosis inversa. Póngase en contacto con su distribuidor de Bluewater.





*La frecuencia depende del uso y la calidad del agua de entrada.

INFORMACIÓN TÉCNICA

Modelo		Dimensiones An.xPr.xAl.	Peso	Alimentación	Alimentación toma/conexión de tierra
Pro 400C-HF Pro 400C-HR Pro 400BC-HR Pro 400CV-HR Pro 400BCV-HR	220-240V	225x466x460 mm	29 kg	530 W	220-240V, 50-60 Hz
	120V	8.9x18.3x18.1 pulgadas	64 lbs	6 Amp	120V, 60 Hz
Pro 600C-HF Pro 600CV-HR	220-240V	225x466x460 mm	29 kg	720 W	220-240V, 50-60 Hz

ES

REQUISITOS DEL AGUA DE ENTRADA al purificador de agua

-  No utilice el purificador con agua si esta no es segura a nivel microbiológico o si se desconoce su nivel de calidad por no disponer de la desinfección adecuada antes o después del sistema.
-  El purificador de agua solo se debe conectar a la toma de agua fría. Los límites de temperatura se encuentran en la tabla siguiente.
-  Si la calidad del agua cambia considerablemente, póngase en contacto con su distribuidor de Bluewater para recibir asesoramiento.
-  Si desea obtener información más detallada, visite www.bluewatergroup.com.

	Pro 400BC-HR Pro 400BCV-HR		Pro 400C-HF Pro 400C-HR Pro 400CV-HR		Pro 600C-HF Pro 600CV-HR
	230 V	120 V	230 V	120 V	230 V
Temperatura	2-30 °C	36-86 °F	2-35 °C	36-95 °F	2-35 °C
Presión de flujo del agua de entrada	3-10 bar 0,3-1 MPa	43-145 psi	3-10 bar 0,3-1 MPa	43-145 psi	3-10 bar 0,3-1 MPa
TDS/PPM (total de sólidos disueltos)	<7500 ppm		<1500 ppm		<1500 ppm
Flujo del agua de entrada	> 8 l/min	> 2,1 gal/min	> 8 l/min	> 2,1 gal/min	> 10 l/min
Conductividad $\mu\text{S}/\text{cm}$ @ 25 °C (77 °F)	<13 000		<2000		<2000
Dureza	< 20 °dH	<20,9 gpg	< 20 °dH	<20,9 gpg	< 20 °dH
Turbidez [FNU]	<0,5		<0,5		<0,5
Hierro Fe(II)/Fe(III)	<1,5 / <0,3 mg/l	<1,5 / <0,3 ppm	<1,5 / <0,3 mg/l	<1,5 / <0,3 ppm	<1,0 / <0,3 mg/l
pH	4-10	4-10	4-10	4-10	4-10
Manganeso (Mn ²⁺)	<0,3 mg/l	<0,3 mg/l	<0,3 mg/l	<0,3 mg/l	<0,3 mg/l
Cloro (Cl ₂)	<1,0 mg/l	<1,0 mg/l	<1,0 mg/l	<1,0 mg/l	<1,0 mg/l

Dimensiones de suministro de entrada recomendadas: 1/2" in. D.E. tubos 1/2" in. Válvula de suministro NPT o BSSP.

RESOLUCIÓN DE PROBLEMAS

Cómo resolver problemas sencillos







Si Pro se detiene como consecuencia de alguna emergencia, desconéctelo de la alimentación eléctrica y vuélvalo a conectar, o bien mantenga pulsado el botón durante 3 segundos para reiniciar la parada de emergencia.

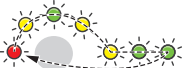

Para la resolución de problemas más graves, consulte el Manual del usuario completo en www.bluewatergroup.com.

Problema	Causa	Solución
	La luz de encendido/apagado parpadea.	El purificador de agua está enjuagando. Deje que el enjuague se complete antes de usar el purificador.
	Pro 400: Se debe cambiar FILTER I. Pro 600: Se deben cambiar FILTER I y II.	Consulte el Manual del usuario completo.
	El filtro de la rejilla de entrada está atascado.	Consulte el Manual del usuario completo.
	La presión del agua de entrada es demasiado baja.	Asegúrese de que los tubos del agua de entrada tengan las dimensiones adecuadas, tal y como se especifica en los «REQUISITOS DEL AGUA DE ENTRADA al purificador».
	Pro 400: Se debe cambiar FILTER II. Pro 600: Se deben cambiar FILTER I y II.	Consulte el Manual del usuario completo.
	La presión del agua de entrada es demasiado baja. El purificador de agua se ha detenido.	El purificador de agua intentará reiniciarse automáticamente. Asegúrese de que la presión del agua de entrada sea suficiente. Si fuese necesario, sustituya los filtros. Consulte el Manual del usuario completo.
		Mantenga pulsado el botón para reiniciar el purificador de agua. Suelte el botón cuando el indicador FILTER I y el de STOP se apaguen.
	Se ha atascado FILTER I o FILTER II.	Asegúrese de que no haya nada en el filtro que pueda obstruir el flujo de agua. Si fuese necesario, sustituya los filtros. Consulte el Manual del usuario completo.
	El filtro de la rejilla de entrada está atascado.	Consulte el Manual del usuario completo.
	La presión del agua de entrada es demasiado baja.	Instale una bomba de refuerzo para aumentar la presión del agua de entrada. Compruebe los componentes que afectan a la presión del agua de entrada. Esto incluye la toma de entrada, el filtro de la rejilla de entrada, FILTER I o cualquier filtro externo que haya colocado delante de Pro. Asegúrese de que los tubos del agua de entrada tengan las dimensiones adecuadas, tal y como se especifica en los «REQUISITOS DEL AGUA DE ENTRADA al purificador».

Problema	Causa	Solución
	<p>El purificador de agua se ha detenido. La calidad del agua ha disminuido excesivamente.</p>	<p>Desconecte el purificador de agua de la alimentación eléctrica. Vuelva a conectarlo para poner en marcha el enjuague automático. Realice esta operación dos veces. Si el problema persiste, no utilice el agua. Póngase en contacto con su distribuidor de Bluewater.</p>
	<p>El TDS del agua de entrada/a conductividad han aumentado por encima de los requisitos del agua de entrada. Los LED están encendidos, pero Pro no se detiene.</p>	<p>Desconecte el purificador de agua de la alimentación eléctrica. Vuelva a conectarlo para poner en marcha el enjuague automático. Si el problema persiste, no utilice el agua. Póngase en contacto con su distribuidor de Bluewater.</p>
	<p>El sensor que mide la calidad del agua de entrada no funciona correctamente. Los LED están encendidos, pero Pro no se detiene.</p>	<p>Desconecte el purificador de agua de la alimentación eléctrica. Vuelva a conectarlo para poner en marcha el enjuague automático. Si el problema persiste, no utilice el agua. Póngase en contacto con su distribuidor de Bluewater.</p>
	<p>El sistema de protección antifugas se ha activado.</p>	<p>Desconecte el purificador de agua de la alimentación eléctrica y limpie cualquier agua que pueda haber en la placa base de Pro. Vuelva a conectar la unidad a la alimentación eléctrica y compruebe si hay fugas de agua. Si el problema persiste, póngase en contacto con su representante de Bluewater.</p>
	<p>El procedimiento del enjuague de puesta en marcha está en curso.</p>	<p>Deje que el Pro complete el enjuague de puesta en marcha sin desconectar la alimentación eléctrica, pulsar el botón ni cerrar el grifo de agua purificada. El enjuague puede tardar hasta 60 minutos.</p>
	<p>El procedimiento del enjuague de puesta en marcha se ha interrumpido debido a la baja presión del agua de entrada.</p>	<p>Asegúrese de que la presión del agua de entrada sea suficiente. Pulse el botón para reiniciar el purificador de agua.</p>
<p>El caudal que sale del grifo de agua purificada es bajo.</p>	<p>Los tubos del agua purificada están muy doblados o atascados.</p>	<p>Asegúrese de que no haya dobleces fuertes en los tubos del agua purificada y que se puedan mover sin problemas.</p>
	<p>Es preciso descalcificar el purificador de agua.</p>	<p>Consulte el Manual del usuario completo.</p>

Problema	Causa	Solución
El purificador de agua arranca y se detiene de manera intermitente, o repetida.	Puede ser que el purificador de agua esté llevando a cabo su enjuague de 12 horas en el modo de espera. Este enjuague dura 30 segundos. Puede que haya fugas entre el purificador de agua y el grifo de agua purificada, la válvula, el depósito o el electrodoméstico homologado para agua purificada por ósmosis inversa.	Examine todos los tubos y conexiones para comprobar si presentan fugas.
		Asegúrese de que los extremos de los tubos de agua sean redondos, estén cortados a escuadra y no tengan rebabas ni arañazos.
		Asegúrese de que los grifos de agua purificada sean estancos y no tengan fugas. Si hay alguna válvula, asegúrese de que sea estanca cuando está cerrada.
El purificador de agua desprende mal olor.	Posible crecimiento bacteriano (microbiano) en el purificador de agua porque el purificador de agua no se ha utilizado durante mucho tiempo.	Puede que tenga que desinfectar Pro. Consulte el Manual del usuario completo.

Rendimiento del producto

ÍNDICE

SEGURANÇA	44
Instruções de segurança	44
Informações de segurança	44
VISÃO GERAL DO PRODUTO	46
Modelos	46
Parte exterior do Pro	46
Parte interior do Pro e componentes de substituição	47
Painel de controlo	47
VISÃO GERAL DO SISTEMA	48
Descrição do sistema	48
Instalação	49
Sistema de proteção contra fugas	49
Proteção contra pressão baixa	49
Produção de água	50
MANUTENÇÃO	51
Manutenção diária	51
Manutenção regular	51
INFORMAÇÕES TÉCNICAS	52
RESOLUÇÃO DE PROBLEMAS	53
Como resolver problemas simples	53
Desempenho do produto	55

PT ●

Assistência ao cliente

Consulte a secção «Resolução de problemas» para resolver pequenos problemas antes de solicitar assistência.

Se necessitar de serviço de assistência, certifique-se de que tem à mão os seguintes dados (contidos na placa de dados) quando contactar o representante da Bluewater:

- Modelo l
- Referência do produto
- Número de série

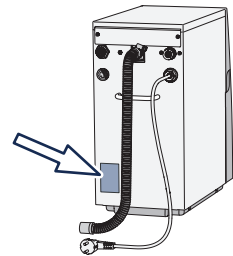

Informações ambientais



O purificador de água é mais eficiente na purificação de água durante períodos mais longos. Exemplo: Encher o depósito com vários litros é mais eficiente por litro do que encher apenas um litro de cada vez.



80% dos componentes do purificador de água e das suas embalagens são rotulados para o ajudar a reciclá-los e a eliminá-los corretamente.





Os aparelhos marcados com este símbolo devem ser depositados no ponto de recolha local designado para a eliminação do equipamento elétrico e eletrónico. Este produto não pode ser eliminado através dos processos normais de recolha de lixo doméstico.

SEGURANÇA

Instruções de segurança

Antes de instalar ou utilizar o aparelho, deve ler as informações de segurança. Cumpra as instruções neste manual para evitar lesões ou danos no equipamento. Este manual contém indicações de ATENÇÃO e NOTAS aplicáveis ao funcionamento do aparelho em segurança.

 Um símbolo de ATENÇÃO identifica as condições que podem causar lesões ou danos ao equipamento. **NÃO UTILIZE** o Pro a menos que todas as condições de precaução indicadas abaixo tenham sido compreendidas e cumpridas.

 Um símbolo de NOTA identifica informações importantes para uma utilização ótima e sem problemas do purificador de água.

Informações de segurança

Esteja atento! Não utilize ou beba água antes do indicador luminoso do «NÍVEL II OU III DE PURIFICAÇÃO» ficar verde.

 Quando o sistema estiver em modo de espera, abra a torneira e deixe a água correr até o indicador luminoso do «NÍVEL II ou III DE PURIFICAÇÃO» ficar verde antes de utilizar ou beber a água purificada. Não beba a água durante o «NÍVEL I DE PURIFICAÇÃO».

Este aparelho pode ser utilizado por crianças com idade superior a 8 anos. Também pode ser utilizado por pessoas

 com capacidades físicas, sensoriais ou mentais diminuídas ou sem experiência e conhecimento, desde que supervisionadas ou instruídas sobre o modo de emprego do aparelho e compreendam os riscos envolvidos.

 Não repare nem modifique peças do purificador de água. Isto poderá provocar o funcionamento incorreto do aparelho e causar lesões e danos que não são cobertos pela garantia.

O Pro é um sistema de osmose inversa. Contém uma membrana substituível que é muito importante para a redução efetiva de sólidos dissolvidos totais (SDT). Substitua regularmente esta membrana. Teste periodicamente a água purificada utilizando

 um testador SDT/Condutividade pelo menos uma vez por ano, para se certificar de que o Pro funciona corretamente. Para mais opções, contacte o representante da Bluewater. Não beba se existir alguma indicação de que a água purificada tem gosto ou cheiro desagradável, está turva ou se constatar a presença de partículas.

 Recomenda-se que a instalação, manutenção e reparação do purificador de água sejam apenas efetuadas por técnicos, distribuidores ou técnicos de assistência aprovados pela Bluewater. Se estas operações não forem executadas de forma adequada, pode fazê-lo funcionar incorretamente e causar lesões e danos não cobertos pela garantia.

 Utilize apenas cartuchos e peças de substituição originais da Bluewater. Para obter o catálogo de peças sobressalentes, consulte www.bluewatergroup.com. Para obter informações sobre a compra, contacte o representante da Bluewater.

 A água de alimentação deve satisfazer os requisitos indicados em «REQUISITOS DA ALIMENTAÇÃO DE ÁGUA ao purificador de água».

 A instalação deve cumprir as normas e os regulamentos de canalização locais aplicáveis.

 Ligue o purificador de água a uma fonte de alimentação com ligação à terra. Utilize uma tomada que seja de fácil acesso após a instalação. As ligações permanentes no sistema devem ser executadas apenas por um electricista aprovado. A instalação incorreta pode causar danos ou tornar perigosa a utilização do purificador de água.

 Não utilize o cabo de alimentação se este apresentar sinais visíveis de danos. Caso o cabo de alimentação se encontre danificado, deve ser substituído por um electricista qualificado para evitar perigos.

 Não utilize o Pro sem filtros. Se o fizer, poderão ocorrer danos no sistema. Os filtros podem ser removidos quando o Pro for limpo ou armazenado.

 Se o purificador de água for desligado da água e da eletricidade por >5 dias, armazene-o conforme descrito no capítulo «Armazenamento» do Manual do Utilizador.

 Aconselhe-se junto do representante da Bluewater antes de mover o purificador de água de um lugar para outro.

VISÃO GERAL DO PRODUTO

Modelos

Modelo	Capaz de processar SDT mais elevados, incluindo água de entrada salobra	Adequado para utilização comercial	Válvula de lavagem de água purificada adequada para ambientes em que é necessária uma qualidade de água extra elevada
Pro 400C-HF		✓	
Pro 400C-HR		✓	
Pro 400BC-HR	✓	✓	
Pro 400CV-HR		✓	✓
Pro 400BCV-HR	✓	✓	✓
Pro 600C-HF		✓	
Pro 600CV-HR		✓	✓

Parte exterior do Pro



Figura 1. Parte exterior do Pro

Pos	Descrição	Pos	Descrição
1	Painel de controlo	7	Ligação elétrica da torneira (opcional)
2	Cobertura frontal	8	Mangueira de drenagem de água
3	Ligação de água purificada	9	Cabo de alimentação
4	Tubo de água purificada	10	Tubo de alimentação de água
5	Tubo de água de lavagem (apenas para modelos CV)	11	Filtro da grelha
6	Suporte de caixa de ar (apenas para modelos CV)	12	Ligação de alimentação de água

Parte interior do Pro e componentes de substituição

Item	Descrição	Nº do artigo
1	Placa de base	150706401-SP
2	FILTRO I, Pro 600: Bloco de carvão	919240005
	FILTRO I, Pro 400: Filtro de sedimentos	919240002
3	FILTRO II, Pro 600: Bloco de carvão	919240005
	FILTRO II, Pro 400: Filtro de carbono granulado	919240003
4	Membrana de osmose inversa	
	Kit de serviço da membrana, tipo HR (rejeição elevada)	150718900-SP
	Kit de serviço de membrana, tipo HF (fluxo elevado)	150718901-SP
	Membrane service kit PRO-series, Brackish (B)	150718902-SP

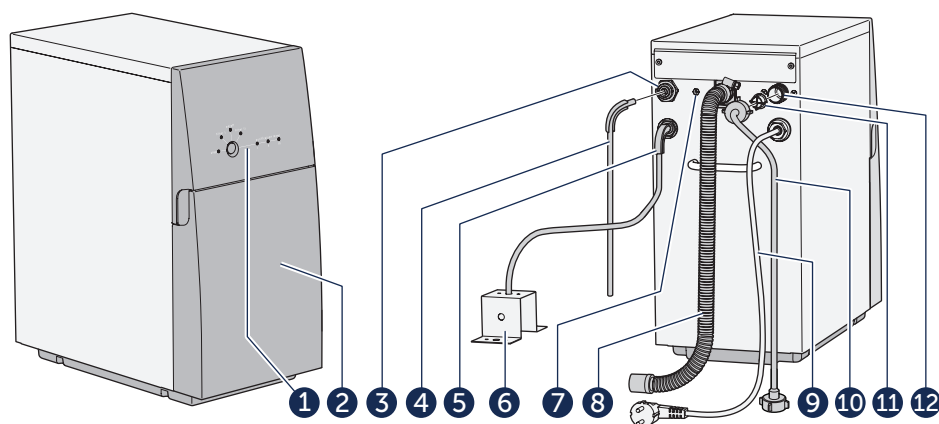
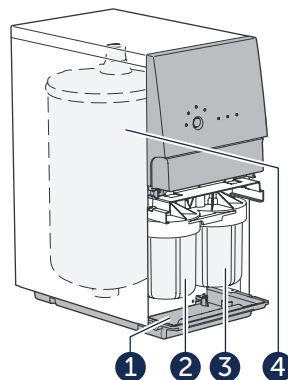

PT

Figura 2. Parte interior do Pro

Painel de controlo



Para obter informações sobre as combinações de indicadores luminosos que ficam intermitentes ou ligados, consulte a secção «Resolução de problemas».



Figura 3. Painel de controlo

Item	Indicador/Botão	Descrição
1	ON/OFF	On: O purificador de água está ligado à corrente elétrica. Off: O purificador de água não está ligado à corrente elétrica. Intermitente: O purificador de água está a lavar.
2	FILTRO I	On: Pro 400: Substitua o FILTRO I. Pro 600: Substitua os dois FILTROS I e II.
3	FILTRO II	On: Pro 400: Substitua o FILTRO II. Pro 600: Substitua os dois FILTROS I e II.
4	STOP	Intermitente/ On: Existe um erro, consulte a secção «Resolução de problemas»
5	Botão	Várias funções.
6	NÍVEL I DE PURIFICAÇÃO	On: Purificação incompleta: NÃO BEBA.
7	NÍVEL II DE PURIFICAÇÃO	On: Purificação média: Água pronta a beber.
8	NÍVEL III DE PURIFICAÇÃO	On: Purificação elevada: Água pronta a beber.

VISÃO GERAL DO SISTEMA

Descrição do sistema

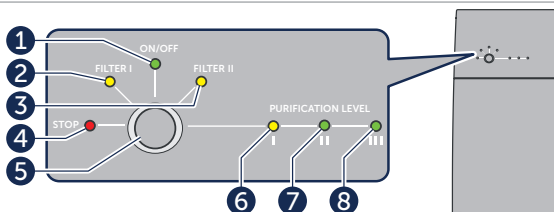





Figura 4. Visão geral do sistema, um exemplo da instalação Pro

Item	Descrição	Item	Descrição
1	Purificador de água.	4	Mangueira de drenagem de água, instalada com caixa de ar.
2	Cabo de alimentação.	5	Suporte da mangueira de drenagem de água.
3	Tubo de alimentação de água.	6	Tubo de água purificada.
Item	Acessórios Descrição	Item	Descrição
7	Torneira padrão RO: Aprovada para utilização com água purificada por osmose inversa.	10	Tanque de armazenamento: Utilize apenas tanques aprovados para utilização com água purificada por osmose inversa.
8	LED da torneira Bluewater: o LED indica o funcionamento e as notificações da qualidade da água purificada.	11	Aparelho: Máquina de lavar loiça, máquina de café, máquina de gelo, frigorífico, etc. Os aparelhos devem ser aprovados para utilização com água purificada por osmose inversa.
9	Torneira Bluewater trifluxo: Fornece água purificada, para além de água quente e fria não purificada.		

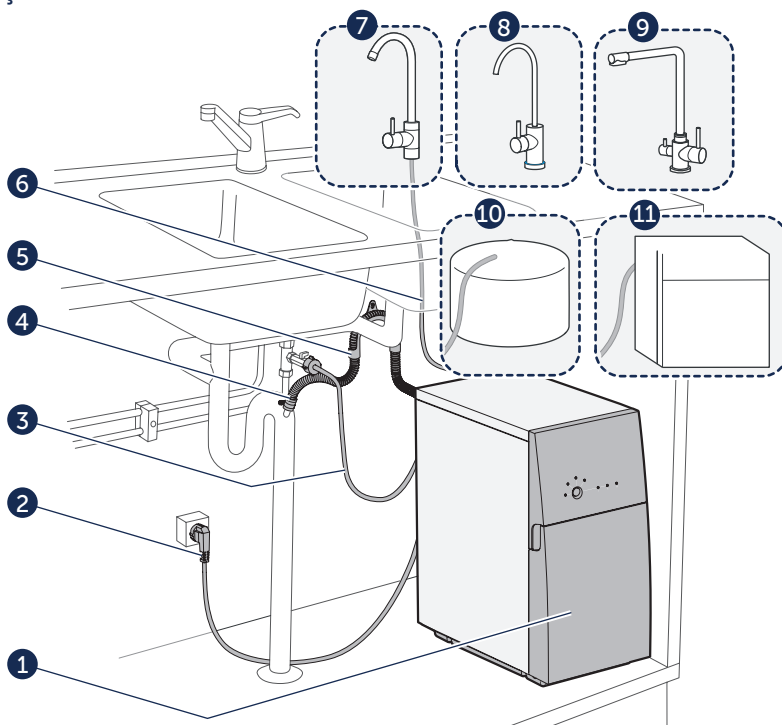
Instalação

 O Pro deve fornecer água purificada diretamente a uma torneira ou tanque de armazenamento concebido para água purificada por osmose inversa. A água purificada não deve passar por qualquer tubagem ou torneira não aprovada, porque isso pode causar danos por corrosão.

 A instalação deve cumprir as normas e os regulamentos de canalização locais aplicáveis.

 Ligue o purificador de água apenas ao abastecimento de água fria. A água deverá ter qualidade suficiente e cumprir os «REQUISITOS DE ALIMENTAÇÃO DE ÁGUA ao purificador de água». Caso o Pro não tenha sido instalado corretamente, não será coberto pela garantia.

 A primeira vez que o Pro é ligado à água e à eletricidade, o INSTALADOR DEVE iniciar um procedimento de limpeza automático. Este fluxo de limpeza de 60 minutos é MUITO IMPORTANTE e deve ser realizado até ao fim. Mantenha o Pro ligado à eletricidade, com a torneira de água purificada aberta durante todo o tempo. Não interrompa esta lavagem. Não beba a água enquanto este procedimento não tiver terminado. Consulte o Manual de Utilizador para obter instruções sobre o procedimento de limpeza.

 Recomenda-se que o purificador de água seja instalado por um representante da Bluewater. As instruções de instalação encontram-se no Manual do Utilizador e em www.bluewatergroup.com.

Sistema de proteção contra fugas

Um sensor no fundo do purificador de água deteta fugas de água. Caso haja uma fuga, a alimentação de água é interrompida. O purificador de água não pode ser ligado novamente enquanto a fuga não estiver reparada.

Proteção contra pressão baixa

 Se o Pro parar devido a baixa pressão na água de alimentação, deve ser eliminada a causa de pressão baixa.

Função de reinício após pressão baixa

 Apenas incluída em modelos adequados para uso comercial.

O reinício após pressão baixa é uma função para assegurar a máxima disponibilidade de água. Se o Pro parar devido a pressão baixa da água de alimentação, tentará arrancar automaticamente, e continuará a tentar a cada 5 minutos, até 10 vezes. Se o problema da pressão baixa persistir até à 10ª tentativa, o Pro para. Uma vez resolvida a pressão baixa da água de alimentação, o Pro pode ser reiniciado manualmente premindo o botão durante 3 segundos.

Produção de água

Atenção! Só pode beber água quando o indicador luminoso de «NÍVEL II OU III DE PURIFICAÇÃO» ficar verde. Pode demorar até 60 segundos para que o purificador de água indique uma boa qualidade de água.

Nos modelos adequados para uso comercial, a torneira pode ser substituída, por exemplo, por uma válvula ou um depósito.



Figura 5. Ligar/desligar a produção de água

Lavagem automática

A duração do processo de lavagem varia entre 5 a 120 segundos, dependendo da quantidade de água purificada que foi produzida anteriormente.

Será executada uma lavagem automática se uma das seguintes condições for observada:

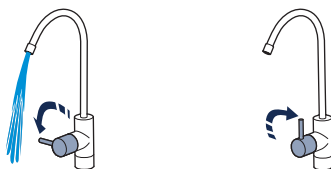

Figura 6. Lavagem automática

Item	Descrição
1	Lavagem automática após cada utilização.
2	Lavagem automática após 15 minutos de funcionamento. A água purificada não está disponível durante os 2 minutos de lavagem.
3	A lavagem automática de manutenção tem lugar a cada 12 horas quando o Pro está ligado à água e à eletricidade e em modo de espera.

MANUTENÇÃO

Manutenção diária

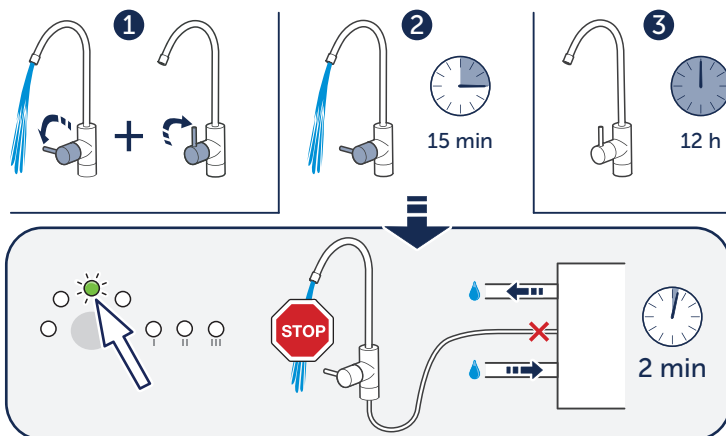
Verificar os indicadores luminosos

Passo	Ação
1	Certifique-se de que o indicador luminoso ON/OFF está ligado, e de que nenhum outro indicador luminoso está ligado ou intermitente, enquanto o Pro está em modo de espera. Se qualquer outro indicador luminoso estiver ligado ou intermitente, consulte a secção «Resolução de problemas».

PT

Limpar o purificador de água

 Não utilize produtos químicos para limpar a superfície. A utilização de álcool, petróleo, ácidos orgânicos e inorgânicos, produtos químicos básicos fortes (como detergente concentrado para máquina de lavar loiça) danificará a superfície.

 Não utilize ferramentas metálicas, afiadas ou abrasivas para limpar o purificador de água.

Passo	Ação
1	Limpe a superfície exterior com um pano macio embebido em solução com pouco detergente para remover pó, manchas e sujidade.
2	Seque com um pano seco e macio.

Manutenção regular

 A manutenção regular é importante para o correto funcionamento e a operação a longo prazo. Recomenda-se que a manutenção e/ou a reparação sejam efetuadas sempre por técnicos aprovados pela Bluewater.

 Para obter instruções sobre como efetuar a manutenção, consulte o Manual do Utilizador em www.bluewatergroup.com.

Frequência	Ação
1 mês	Verifique as ligações.
	Limpe a condensação da placa de base.
4-6 meses*	Substitua os filtros após 4-6 meses ou como indicado pelo indicador luminoso FILTRO I e FILTRO II.
6 meses*	Remova o depósito de calcário.
1 ano	Teste a água purificada todos os anos. Se a água purificada não estiver limpa, não a beba. Contacte o representante da Bluewater.
4-6 anos*	Substitua a membrana de osmose inversa. Contacte o representante da Bluewater.

*A frequência depende da utilização e da qualidade da água de alimentação

INFORMAÇÕES TÉCNICAS

Modelo		Dimensões LxAxP	Peso	Potência elétrica	Fonte de alimentação com ligação à terra
Pro 400C-HF Pro 400C-HR Pro 400BC-HR Pro 400CV-HR Pro 400BCV-HR	220-240V 120V	225x466x460 mm 8,9x18,3x18,1 polegadas	29 kg 64 lbs	530 W 6 Amp	220-240V, 50-60 Hz 120V, 60 Hz
Pro 600C-HF Pro 600CV-HR	220-240V	225x466x460 mm	29 kg	720 W	220-240V, 50-60 Hz

REQUISITOS DA ALIMENTAÇÃO DE ÁGUA ao purificador de água

 Não utilize o aparelho com água que seja microbiologicamente insegura ou de qualidade desconhecida sem desinfecção suficiente a montante ou a jusante do sistema.

 Ligue apenas ao abastecimento de água fria. Os limites de temperatura encontram-se na tabela abaixo.

 Se a qualidade da água sofrer alterações significativas, aconselhe-se junto do representante da Bluewater.

 Para obter informações mais pormenorizadas, consulte www.bluewatergroup.com.





	Pro 400BC-HR Pro 400BCV-HR		Pro 400C-HF Pro 400C-HR Pro 400CV-HR		Pro 600C-HF Pro 600CV-HR
	230V	120V	230V	120V	230V
Temperatura	2-30 °C 36-86 °F		2-35 °C 36-95 °F		2-35 °C
Pressão do fluxo de alimentação de água	3-10 bar 0,3-1 MPa		3-10 bar 0,3-1 MPa		3-10 bar 0,3-1 MPa
SDT/ppm (sólidos dissolvidos totais)	< 7500 ppm		< 1500 ppm		< 1500 ppm
Fluxo de alimentação de água	> 8 l/min	> 2,1 gal/min	> 8 l/min	> 2,1 gal/min	> 10 l/min
Condutividade µS/cm @ 25 °C (77 °F)	< 13 000		< 2000		< 2000
Dureza	< 20 °dH	<20,9 gpg	< 20 °dH	<20,9 gpg	< 20 °dH
Turvação (UNF)	< 0,5		< 0,5		< 0,5
Ferro Fe (II) / Fe (III)	<1,5 / <0,3 mg/l	<1,5 / <0,3 ppm	<1,5 / <0,3 mg/l	<1,5 / <0,3 ppm	<1,0 / <0,3 mg/l
pH	4-10		4-10		4-10
Manganésio (Mn2+)	<0,3 mg/l		<0,3 mg/l		<0,3 mg/l
Cloro (Cl2)	<1,0 mg/l		<1,0 mg/l		<1,0 mg/l
Dimensão recomendada para alimentação de água: ½" in. DE da tubagem ½" in. NPT ou BSSP da válvula de alimentação.					

RESOLUÇÃO DE PROBLEMAS





Resolução de problemas simples

 Se o Pro parar devido a uma emergência, desligue-o da corrente elétrica e volte a ligá-lo, ou prima o botão durante 3 segundos para reiniciar a paragem de emergência.

 Para problemas mais graves, consulte o Manual do Utilizador em www.bluewatergroup.com.

Sintoma	Causa	Solução
	O indicador luminoso ON/OFF fica intermitente.	O purificador de água está em processo de limpeza. Deixe a limpeza chegar ao fim antes de utilizar o purificador.
	Pro 400: Substitua o FILTRO I. Pro 600: Substitua os FILTROS I e II.	Consulte o Manual do Utilizador.
	O filtro da grelha está obstruído.	Consulte o Manual do Utilizador.
	A pressão de alimentação de água está demasiado baixa.	Certifique-se de que a pressão de alimentação de água é suficiente como especificado em «REQUISITOS DA ALIMENTAÇÃO DE ÁGUA ao purificador de água».
	Pro 400: Substitua o FILTRO II. Pro 600: Substitua os FILTROS I e II.	Consulte o Manual do Utilizador.
	A pressão de alimentação de água está demasiado baixa. O purificador de água parou.	O purificador de água tentará reiniciar automaticamente. Certifique-se de que a pressão de alimentação de água é suficiente. Se necessário, substitua os filtros. Consulte o Manual do Utilizador.
		Prima o botão para reiniciar o purificador de água. Solte o botão quando os indicadores luminosos do FILTRO I e STOP se apagarem.
	O FILTRO I ou o FILTRO II está obstruído.	Certifique-se de que não há nada nos filtros a obstruir o fluxo de água. Se necessário, substitua os filtros. Consulte o Manual do Utilizador.
	O filtro da grelha está obstruído.	Instale uma bomba com maior pressão para aumentar a pressão da alimentação de água.
	Syöttövedenpaine on liian alhainen.	Asenna syöttövedettä varten pumppu, jonka painetta on nostettu. Verifique as peças que podem afetar a pressão da alimentação de água. Isso inclui a canalização de água, o filtro da grelha, o FILTRO I ou quaisquer filtros externos instalados na parte da frente do Pro. Certifique-se de que a tubagem de água tem a dimensão correta especificada em «REQUISITOS DA ALIMENTAÇÃO DE ÁGUA ao purificador de água».

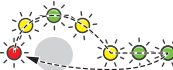
PT

Sintoma	Causa	Solução
	O purificador de água parou. A qualidade da água purificada tornou-se demasiado baixa.	Desligue o purificador de água da corrente elétrica. Volte a ligá-lo para iniciar a lavagem automática. Faça isto 2 vezes. Se o problema persistir, não utilize a água. Contacte o representante da Bluewater.
	Os SDT/Condutividade da água de alimentação excedem os requisitos da água de alimentação recomendados. Os indicadores luminosos estão acesos, mas o Pro não para.	Desligue o purificador de água da corrente elétrica. Ligue novamente para iniciar a lavagem automática. Se o problema persistir, não utilize a água. Contacte o representante da Bluewater.
	O sensor da qualidade de alimentação de água não está a funcionar corretamente. Os indicadores luminosos estão acesos, mas o Pro não para.	Desligue o purificador de água da corrente elétrica. Ligue novamente para iniciar a lavagem automática. Se o problema persistir, não utilize a água. Contacte o representante da Bluewater.
	O sistema de proteção contra fugas foi ativado.	Desligue o purificador de água da corrente elétrica e limpe a placa de base do Pro. Ligue novamente a unidade à corrente elétrica e observe se há quaisquer possíveis fugas de água. Se o problema persistir, contacte o representante da Bluewater.
	O procedimento de limpeza está em curso.	Deixe o procedimento de limpeza do Pro terminar, não desligue a corrente elétrica, não prima o botão e não feche a torneira de água. Esta lavagem pode durar até 60 minutos.
	O procedimento de limpeza foi interrompido devido a baixa pressão da alimentação de água.	Certifique-se de que a pressão de água de alimentação é suficiente. Prima o botão para reiniciar o purificador de água.
	O procedimento de limpeza foi interrompido.	Abra a torneira de água purificada e verifique se a função de lavagem do CV está aberta e se o seu modelo está equipado com esta função.
O fluxo da torneira de água purificada é baixo.	A tubagem de água purificada está muito torcida ou obstruída.	Certifique-se de que a tubagem da água purificada não está torcida e de que pode mover-se livremente.
	O purificador de água precisa de ser descalcificado.	Consulte o Manual do Utilizador.
O purificador de água inicia e para intermitentemente ou repetidamente.	O purificador de água pode estar a executar a sua lavagem de 12 horas em modo de espera. Esta lavagem dura 30 segundos. Pode haver possíveis fugas entre o purificador de água e a torneira de água purificada, válvula, tanque ou aparelho aprovado de água purificada por osmose inversa.	Verifique se não há possíveis fugas em todas as tubagens e conexões de fixação.
		Certifique-se de que as extremidades dos tubos de água são circulares, têm corte reto e não apresentam saliências ou marcas de contusão.
		Certifique-se de que as torneiras de água purificada estão bem fechadas, e não apresentam fugas. Certifique-se de que as válvulas, se existirem, estancam completamente a passagem da água quando fechadas.
Cheiro desagradável da água purificada.	Possível crescimento microbiano (bacteriano) no purificador de água devido ao longo período de tempo em que o purificador não foi utilizado.	O Pro pode precisar de ser desinfetado. Consulte o Manual do Utilizador.

Desempenho do produto

PT ●

INDICE

SICUREZZA	57
Istruzioni per la sicurezza	57
Istruzioni per la sicurezza	57
PANORAMICA DEL PRODOTTO	59
Modelli	59
Esterno del Pro	59
Interno di Pro e parti di ricambio	60
Pannello di controllo	60
PANORAMICA DEL SISTEMA	61
Descrizione del sistema	61
Installazione	62
Sistema di protezione dalle perdite	62
Protezione in caso di bassa pressione	62
Produzione di acqua	63
MANUTENZIONE	64
Manutenzione giornaliera	64
Manutenzione a intervalli regolari	64
INFORMAZIONI TECNICHE	65
INDIVIDUAZIONE E RISOLUZIONE DEI PROBLEMI	66
Come risolvere problemi semplici	66
Prestazioni del prodotto	68

Assistenza ai clienti

Per i problemi minori consultare "RISOLUZIONE DEI PROBLEMI". Consultare la sezione "Individuazione e risoluzione dei problemi" per risolvere problemi minori prima di contattare l'assistenza tecnica.

Se si richiede assistenza tecnica, assicurarsi di avere a disposizione i dati seguenti (reperibili sulla targhetta identificativa) quando si contatta il rivenditore Bluewater di zona:

- Modello
- Codice prodotto
- Numero di serie

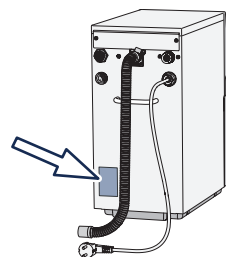

Informazioni ambientali



Il depuratore d'acqua è più efficiente quando depura l'acqua per periodi di tempo prolungati. Esempio: è più efficiente riempire diversi litri anziché un solo litro alla volta.



L'80% dei componenti del depuratore d'acqua e il relativo imballaggio sono etichettati in modo da facilitare il riciclo e lo smaltimento corretti.



Le apparecchiature recanti questo simbolo devono essere depositate presso il punto di raccolta locale previsto per lo smaltimento delle apparecchiature elettriche ed elettroniche. Questo prodotto non può essere smaltito secondo i normali processi di raccolta dei rifiuti domestici.

SICUREZZA

Istruzioni per la sicurezza

Prima di installare o utilizzare il dispositivo, leggere le informazioni sulla sicurezza. Rispettare le istruzioni contenute nel presente manuale per evitare danni alle persone o all'apparecchio. Questo manuale contiene AVVERTENZE e NOTE da osservare per un funzionamento sicuro del dispositivo.



Il simbolo di AVVERTENZA identifica le condizioni che possono causare danni alle persone o all'apparecchio. **NON UTILIZZARE Pro** se non vengono comprese e soddisfatte tutte le condizioni cautelative elencate qui sotto.



Il simbolo di Nota identifica informazioni importanti per l'utilizzo senza problemi e ottimale del depuratore d'acqua.

IT



Istruzioni per la sicurezza

Attenzione! Non utilizzare o bere l'acqua fino a quando la spia luminosa "LIVELLO DI PURIFICAZIONE II o III" diventa verde.



Quando il sistema è rimasto in stand-by, accendere il rubinetto e lasciar scorrere l'acqua fino a quando la spia luminosa "LIVELLO DI PURIFICAZIONE II o III" diventa verde prima di utilizzare o bere l'acqua depurata. Non bere l'acqua durante il "LIVELLO DI PURIFICAZIONE I".



Questo dispositivo può essere usato dai bambini con età superiore a 8 anni. Può anche essere utilizzato da persone con ridotte capacità fisiche, sensoriali o mentali o con mancanza di esperienza e di conoscenza se sono sorvegliate oppure se hanno ricevuto istruzioni riguardo l'utilizzo in sicurezza dell'apparecchio e se ne hanno compreso i rischi connessi.



Non riparare o modificare i componenti del depuratore d'acqua. Questo potrebbe causare un funzionamento errato e provocare danni a persone e cose non coperti dalla garanzia.



Pro è un sistema a osmosi inversa. Contiene una membrana sostituibile che è molto importante ai fini di un'efficace riduzione dei solidi totali disciolti (TDS). Sostituire periodicamente questa membrana. Verificare periodicamente l'acqua depurata con un tester TDS/di conduttività almeno una volta all'anno, per assicurarsi che Pro funzioni correttamente. Per eventuali metodi di verifica alternativi, contattare il rivenditore Bluewater di zona. Non bere l'acqua purificata se ha un gusto e un odore sgradevole, se appare torbida o se si riscontra la presenza di particelle.

Consigliamo che l'installazione, la manutenzione e le riparazioni del depuratore d'acqua vengano effettuate unicamente da tecnici, distributori o da personale addetto alla manutenzione di Bluewater. Se non eseguiti correttamente, tali interventi possono causare un funzionamento errato e provocare danni a persone e cose non coperti dalla garanzia.



Utilizzare esclusivamente cartucce e ricambi originali Bluewater. Per il catalogo dei ricambi, consultare il sito: www.bluewatergroup.com. Per informazioni sugli acquisti, contattare il rivenditore Bluewater di zona.



L'acqua in ingresso deve soddisfare i requisiti riportati nella sezione "REQUISITI PER L'ACQUA IN INGRESSO al depuratore d'acqua".



L'installazione deve rispettare i codici e i regolamenti idraulici locali vigenti.



Collegare il depuratore d'acqua all'alimentazione elettrica con messa a terra. Usare una spina che sia facilmente accessibile anche dopo l'installazione. Il cablaggio permanente del sistema deve essere eseguito solo da un elettricista autorizzato. Un'installazione non corretta può provocare danni o rendere pericoloso l'uso del depuratore d'acqua.



Non usare il cavo elettrico se presenta segni visibili di danneggiamento. Se il cavo elettrico è danneggiato, deve essere sostituito da un elettricista qualificato per evitare danni.



Non utilizzare Pro senza filtri. Questo può danneggiare il sistema. I filtri possono essere rimossi quando Pro viene pulito o riposto.



Se il depuratore d'acqua viene scollegato dall'acqua e dall'alimentazione elettrica per più di 5 giorni, riportarlo come descritto nel Manuale d'uso completo "Conservazione".



Prima di spostare il depuratore d'acqua da un luogo all'altro, contattare il rivenditore Bluewater di zona per ricevere consulenza.

PANORAMICA DEL PRODOTTO

Modelli

Modello	Capacità di gestire TDS superiori, inclusa acqua in ingresso salmastra	Idoneo per uso commerciale	Valvola di risciacquo dell'acqua depurata adatta agli ambienti che richiedono una qualità dell'acqua particolarmente elevata
Pro 400C-HF		✓	
Pro 400C-HR		✓	
Pro 400BC-HR	✓	✓	
Pro 400CV-HR		✓	✓
Pro 400BCV-HR	✓	✓	✓
Pro 600C-HF		✓	
Pro 600CV-HR		✓	✓

IT ●

Esterno di Pro



Figura 1. Esterno di Pro

Pos	Descrizione	Pos	Descrizione
1	Pannello di controllo.	7	Collegamento elettrico per il rubinetto (optional).
2	Protezione anteriore.	8	Flessibile dell'acqua di scarico.
3	Collegamento dell'acqua depurata.	9	Cavo elettrico.
4	Flessibile dell'acqua depurata.	10	Flessibile dell'acqua in ingresso.
5	Flessibile dell'acqua di risciacquo (solo per i modelli CV).	11	Filtro della griglia di ingresso.
6	Staffa per il passaggio dell'aria (solo per i modelli CV).	12	Collegamento dell'acqua in ingresso.

Interno di Pro e parti ricambio

Pos	Descrizione	Parte n.
1	Piastra base.	150706401-SP
2	FILTRO I, Pro 600: blocco di carbone.	919240005
	FILTRO I, Pro 400: filtro per sedimenti.	919240002
3	FILTRO II, Pro 600: blocco di carbone.	919240005
	FILTRO II, Pro 400: carbone attivo granulare (GAC).	919240003
4	Membrana a osmosi inversa.	
	Kit manutenzione membrana, tipo HR (Alta reiezione).	150718900-SP
	Kit manutenzione membrana, tipo HF (Alta portata).	150718901-SP
	Membrane service kit PRO-series, Brackish (B)	150718902-SP

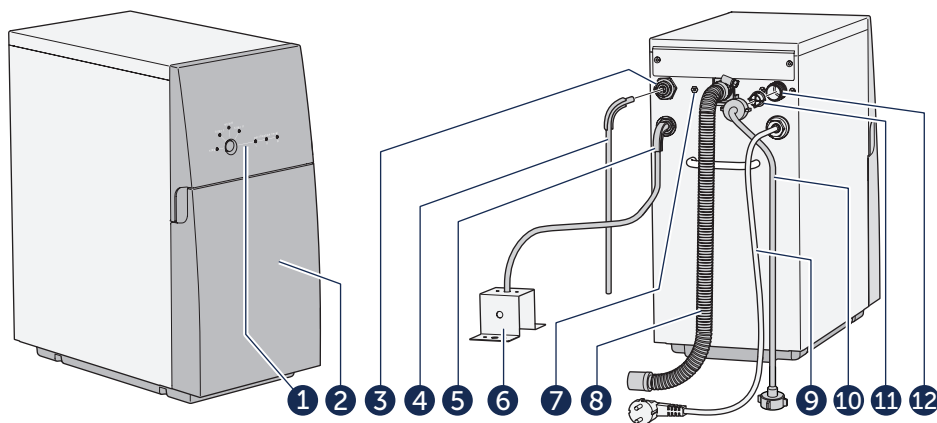

Figura 2. Interno di Pro

Pannello di controllo



Per informazioni sul significato delle combinazioni di spie lampeggianti/accese, consultare la sezione "Individuazione e risoluzione dei problemi".

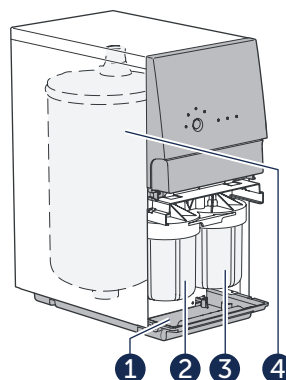

Figura 3. Pannello di controllo

Pos	Spia/Pulsante	Descrizione
1	ON/OFF (Accensione/ Spegnimento)	Accesa: Il depuratore d'acqua è collegato all'alimentazione. Spento: Il depuratore d'acqua non è collegato all'alimentazione. Lampeggiante: Il depuratore d'acqua sta eseguendo il risciacquo.
2	FILTER I	Accesa: Pro 400: Sostituire il FILTRO I. Pro 600: Sostituire sia il FILTRO I che il FILTRO II.
3	FILTER II	Accesa: Pro 400: Sostituire il FILTRO I. Pro 600: Sostituire sia il FILTRO I che il FILTRO II.
4	STOP	Lampeggiante/ Accesa: Si è verificato un problema; vedere "Individuazione e risoluzione dei problemi".
5	Pulsante	Varie funzioni.
6	PURIFICATION LEVEL I	Accesa: Depurazione incompleta: NON BERE.
7	PURIFICATION LEVEL II	Accesa: Livello medio di depurazione: acqua pronta per essere bevuta.
8	PURIFICATION LEVEL III	Accesa: Livello più elevato di depurazione: acqua pronta per essere bevuta.

PANORAMICA DEL SISTEMA

Descrizione del sistema

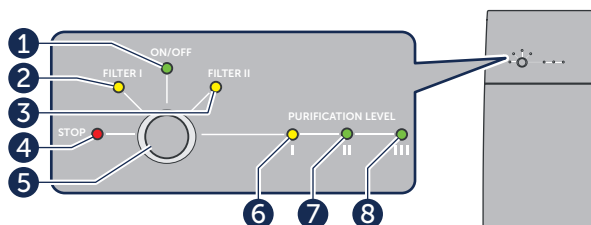
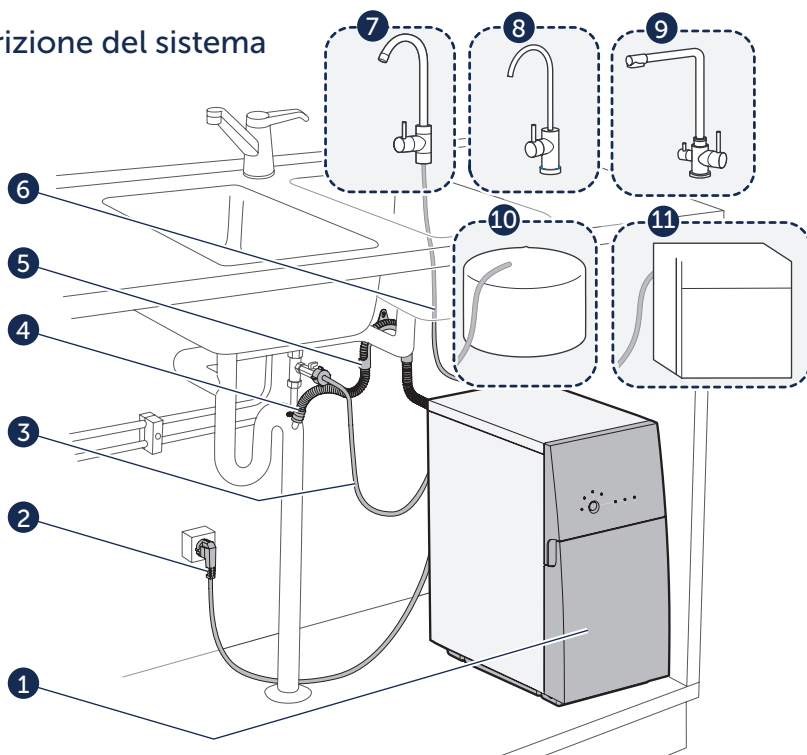

IT ●

Figura 4. Panoramica del sistema, esempio di installazione di Pro

Pos	Descrizione	Pos	Descrizione
1	Depuratore d'acqua.	4	Tubo dell'acqua di scarico, installato con un'intercapedine d'aria.
2	Cavo elettrico.	5	Staffa per flessibile acqua di scarico.
3	Tubo dell'acqua di alimentazione.	6	Tubo dell'acqua pulita.
Pos.	Accessori	Pos.	Descrizione
	Descrizione		
7	Rubinetto standard a osmosi inversa: approvato per l'uso con acqua depurata mediante osmosi inversa.	10	Serbatoio di accumulo: approvato per l'uso con acqua depurata mediante osmosi inversa.
8	Rubinetto Bluewater dotato di LED: il LED segnala le notifiche relative alla manutenzione e alla qualità dell'acqua depurata.	11	Elettrodomestico: lavastoviglie, macchina per il caffè, macchina per il ghiaccio, frigorifero, ecc. Gli elettrodomestici devono essere approvati per l'uso con acqua depurata mediante osmosi inversa.
9	Rubinetto Bluewater a tre vie: Eroga acqua depurata oltre all'acqua calda e fredda non depurata.		

Installazione

 Pro deve erogare l'acqua depurata direttamente a un rubinetto o a un serbatoio di accumulo progettato per ricevere acqua depurata mediante osmosi inversa. L'acqua depurata non deve passare attraverso tubi o rubinetti non approvati onde evitare danni da corrosione.

 L'installazione deve rispettare i codici e i regolamenti idraulici locali vigenti.

 Collegare il depuratore d'acqua solo al raccordo di entrata dell'acqua fredda. L'acqua deve essere di qualità sufficientemente buona e soddisfare i "REQUISITI DELL'ACQUA IN INGRESSO al depuratore". La garanzia decade se Pro non viene installato correttamente.

 Al primo collegamento di Pro alla presa dell'acqua e all'alimentazione elettrica, l'INSTALLATORE DEVE eseguire un risciacquo di messa in servizio. Questo risciacquo della durata di 60 minuti è MOLTO IMPORTANTE e deve continuare senza interruzioni fino al termine. Mantenere Pro collegato all'alimentazione elettrica, con il rubinetto dell'acqua depurata aperto per l'intero ciclo. Non interrompere il risciacquo. Non bere l'acqua fino al completamento del ciclo di risciacquo. Per istruzioni sul risciacquo di messa in servizio consultare il Manuale d'uso completo.

 Raccomandiamo che l'installazione del purificatore d'acqua venga eseguita da un rivenditore Bluewater. Le istruzioni di installazione sono reperibili nel Manuale d'uso completo e sul sito: www.bluewatergroup.com.

Sistema di protezione dalle perdite

Un sensore posizionato sul fondo del depuratore rileva le perdite d'acqua. In caso di perdita, l'erogazione dell'acqua in ingresso viene interrotta. Il depuratore d'acqua non può essere riattivato fino alla completa riparazione della perdita.

Protezione in caso di bassa pressione

 Se Pro si arresta a causa di bassa pressione dell'acqua in ingresso, è necessario eliminare la causa della bassa pressione.

Funzione di riavvio in caso di bassa pressione

 La funzione di riavvio in caso di bassa pressione consente di garantire la massima disponibilità dell'acqua.

Se Pro si è arrestato a causa di bassa pressione dell'acqua in ingresso, prova a riavviarsi automaticamente e continua a farlo ogni 5 minuti, fino a 10 volte. Se il problema di bassa pressione dell'acqua in ingresso non si risolve entro il decimo tentativo di riavvio, Pro si arresta.

Una volta risolta la bassa pressione dell'acqua in ingresso, è possibile riavviare manualmente Pro premendo il pulsante per 3 secondi.

Produzione di acqua

⚠️ **Attenzione!** Non utilizzare o bere l'acqua fino a quando la spia luminosa "LIVELLO DI PURIFICAZIONE II o III" diventa verde. Possono essere necessari fino a 60 secondi prima che venga indicato che l'acqua è di buona qualità.

📄 Per modelli idonei per uso commerciale, il rubinetto potrebbe essere sostituito da, ad esempio, una valvola o un serbatoio.

Figura 5. Produzione di acqua ON/OFF

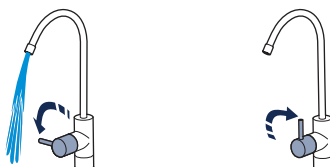

IT ●

Risciacquo automatico

📄 La durata del processo di risciacquo varia tra 5 e 120 secondi, in base alla quantità di acqua depurata prodotta.

Il risciacquo automatico viene eseguito quando si soddisfa una delle condizioni seguenti:



Figura 6. Risciacquo automatico

Pos	Descrizione
1	Il risciacquo automatico ha luogo dopo ogni utilizzo.
2	Il risciacquo automatico ha luogo dopo 15 minuti di funzionamento. L'acqua depurata non è disponibile durante il risciacquo della durata di 2 minuti.
3	Il risciacquo automatico di manutenzione ha luogo ogni 12 ore quando Pro è collegato alla presa dell'acqua e all'alimentazione elettrica e funziona in modalità Stand-by.

MANUTENZIONE

Manutenzione giornaliera

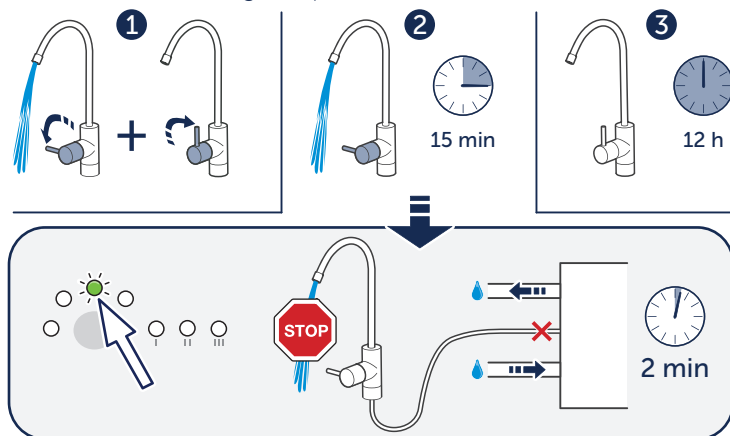
Controllare le spie luminose

Passo	Azione
1	Controllare che sia accesa solo la spia ON/OFF e che nessun'altra spia sia accesa o lampeggi quando Pro è in modalità Stand-by. Se altre spie sono accese o lampeggiano, consultare la sezione "Individuazione e risoluzione dei problemi".

Pulire il depuratore d'acqua

 Non utilizzare prodotti chimici per pulire la superficie. Alcol, benzina, acidi organici e inorganici e basi forti (come il detergente per piatti concentrato) causano danni alla superficie.

 Non utilizzare utensili duri, affilati o abrasivi per pulire il depuratore d'acqua.

Passo	Azione
1	Pulire la superficie esterna con un panno morbido e umido e una soluzione delicata a base di sapone per rimuovere polvere, macchie e sporco.
2	Asciugare con un panno morbido e asciutto.

Manutenzione a intervalli regolari

La manutenzione a intervalli regolari è importante per il funzionamento corretto e a lungo termine dell'apparecchio.

 Raccomandiamo che gli interventi di manutenzione e riparazione siano eseguiti esclusivamente da personale addetto alla manutenzione approvato da Bluewater.

 Per istruzioni su come eseguire la manutenzione, consultare il Manuale d'uso completo disponibile sul sito: www.bluewatergroup.com.





Frequenza	Azione
1 mese	Verificare i collegamenti.
	Con un panno, rimuovere la condensa dalla piastra base.
4-6 mesi*	Sostituire i filtri ogni 4-6 mesi, o come indicato dalle spie luminose a LED FILTER I e FILTER II.
6 mesi*	Eliminare il calcare.
1 anno	Verificare ogni anno l'acqua depurata. Se l'acqua depurata non è pulita, non berla. Contattare il rivenditore Bluewater.
4-6 anni*	Sostituire la membrana a osmosi inversa. Contattare il rivenditore Bluewater di zona.

*La frequenza dipende dalla qualità dell'acqua in ingresso e dall'utilizzo.

INFORMAZIONI TECNICHE

Modello		Dimensioni LxPxH	Peso	Alimentazione	Alimentazione elettrica con messa a terra
Pro 400C-HF Pro 400C-HR Pro 400BC-HR Pro 400CV-HR Pro 400BCV-HR	220-240V 120V	225x466x460 mm 8.9x18.3x18.1 "	29 kg 64 lbs	530 W 6 Amp	220-240V, 50-60 Hz 120V, 60 Hz
Pro 600C-HF Pro 600CV-HR	220-240V	225x466x460 mm	29 kg	720 W	220-240V, 50-60 Hz

REQUISITI DELL'ACQUA IN INGRESSO al depuratore

-  Non utilizzare acqua microbiologicamente non sicura o di dubbia qualità senza un'adeguata disinfezione prima o dopo aver usato il sistema.
-  Collegare il depuratore d'acqua solo alla presa di ingresso dell'acqua fredda. I limiti di temperatura sono riportati nella tabella qui sotto.
-  Se la qualità dell'acqua subisce notevoli variazioni, contattare il rivenditore Bluewater di zona per ricevere una consulenza.
-  Per informazioni più dettagliate, consultare il sito www.bluewatergroup.com.

IT 

	Pro 400BC-HR Pro 400BCV-HR		Pro 400C-HF Pro 400C-HR Pro 400CV-HR		Pro 600C-HF Pro 600CV-HR
	230 V	120 V	230 V	120 V	230 V
Temperatura	2-30 °C 36-86 °F		2-35 °C 36-95 °F		2-35 °C
Pressione del flusso dell'acqua in ingresso	3-10 bar 0,3-1 MPa		3-10 bar 0,3-1 MPa		3-10 bar 0,3-1 MPa
TDS/PPM (solidi totali disciolti/parti per milione)	<7.500 ppm		<1.500 ppm		<1.500 ppm
Flusso dell'acqua in ingresso	> 8 l/min	> 2,1 gal/min	> 8 l/min	> 2,1 gal/min	> 10 l/min
Conduttività µS/cm @ 25 °C (77 °F)	<13.000		<2.000		<2.000
Durezza	<20 °dH	<20,9 gpg	<20 °dH	<20,9 gpg	<20 °dH
Torbidità [FNU]	<0,5		<0,5		<0,5
Ferro Fe(II)/Fe(III)	<1,5/<0,3 mg/l	<1,5/<0,3 ppm	<1,5/<0,3 mg/l	<1,5/<0,3 ppm	<1,0/<0,3 mg/l
pH	4-10		4-10		4-10
Manganese (Mn2+)	<0,3 mg/l		<0,3 mg/l		<0,3 mg/l
Cloro (Cl2)	<1,0 mg/l		<1,0 mg/l		<1,0 mg/l
Dimensioni raccomandate dell'erogazione dell'acqua in ingresso: Tubo di diametro esterno da 1/2" in. Valvola di alimentazione da 1/2" in. NPT o BSSP.					

INDIVIDUAZIONE E RISOLUZIONE DEI PROBLEMI





Come risolvere problemi semplici









Se Pro si arresta per un'emergenza, scollegarlo dalla rete elettrica e ricollegarlo oppure premere e tenere premuto per 3 secondi il pulsante per resettare l'arresto di emergenza.



In caso di problemi più gravi, consultare il Manuale d'uso completo disponibile sul sito: www.bluewatergroup.com.

Sintomo	Causa	Soluzione
	La spia ON/OFF lampeggia.	Il depuratore d'acqua sta eseguendo il risciacquo. Lasciare terminare il risciacquo prima di usare il depuratore.
	Pro 400: sostituire il FILTRO I. Pro 600: sostituire sia il FILTRO I che il FILTRO II.	Consultare il Manuale d'uso completo.
	Il filtro della griglia dell'acqua in ingresso è ostruito.	Consultare il Manuale d'uso completo.
	La pressione dell'acqua in ingresso è troppo bassa.	Assicurarsi che il tubo dell'acqua in ingresso sia delle dimensioni corrette, come specificato nella sezione "REQUISITI DELL'ACQUA IN INGRESSO al depuratore".
	Pro 400: sostituire il FILTRO I. Pro 600: sostituire sia il FILTRO I che il FILTRO II.	Consultare il Manuale d'uso completo.
	La pressione dell'acqua in ingresso è troppo bassa. Il depuratore d'acqua si è arrestato.	Il depuratore d'acqua cercherà di riavviarsi automaticamente. Assicurarsi che la pressione dell'acqua in ingresso sia sufficiente. Se necessario, sostituire i filtri. Consultare il Manuale d'uso completo.
		Premere e tenere premuto il pulsante per riavviare il depuratore d'acqua. Rilasciare il pulsante quando le spie luminose FILTRO I e STOP si spengono.
	Il FILTRO I o il FILTRO II è ostruito.	Assicurarsi sui filtri non siano presenti ostruzioni che possano bloccare il flusso dell'acqua. Se necessario, sostituire i filtri. Consultare il Manuale d'uso completo.
	Il filtro della griglia dell'acqua in ingresso è ostruito.	Consultare il Manuale d'uso completo.
	La pressione dell'acqua in ingresso è troppo bassa.	Installare una pompa booster per aumentare la pressione dell'acqua in ingresso. Controllare i componenti che possono influire sulla pressione dell'acqua in ingresso. Questi includono la linea dell'acqua in ingresso, il filtro della griglia dell'acqua in ingresso, il FILTRO I o qualsiasi filtro esterno posizionato nella parte anteriore di Pro). Assicurarsi che il tubo dell'acqua in ingresso sia delle dimensioni corrette, come specificato nella sezione "REQUISITI DELL'ACQUA IN INGRESSO al depuratore".

Sintomo	Causa	Soluzione
	Il depuratore d'acqua si è arrestato. La qualità dell'acqua depurata è troppo scadente.	Scollegare il depuratore d'acqua dall'alimentazione elettrica. Collegarlo nuovamente per avviare il risciacquo automatico. Procedere in questo modo per due volte. Se il problema persiste, non usare l'acqua. Contattare il rivenditore Bluewater di zona.
	Il TDS/La conduttività dell'acqua in ingresso è aumentato/a al di sopra dei requisiti raccomandati per l'acqua in ingresso. I LED sono illuminati, ma Pro non si arresta.	Scollegare il depuratore d'acqua dall'alimentazione elettrica. Collegarlo nuovamente per avviare il risciacquo automatico. Se il problema persiste, non usare l'acqua. Contattare il rivenditore Bluewater di zona.
	Il sensore della qualità dell'acqua in ingresso non funziona correttamente. I LED sono illuminati, ma Pro non si arresta.	Scollegare il depuratore d'acqua dall'alimentazione elettrica. Collegarlo nuovamente per avviare il risciacquo automatico. Se il problema persiste, non usare l'acqua. Contattare il rivenditore Bluewater di zona.
	Il sistema di protezione dalle perdite è stato attivato.	Scollegare il depuratore d'acqua dall'alimentazione elettrica ed eliminare eventuale acqua dalla piastra base di Pro. Collegare nuovamente l'unità all'alimentazione elettrica e osservare eventuali segni di possibile perdita d'acqua. Se il problema persiste, contattare il rivenditore Bluewater di zona.
	La procedura di risciacquo di messa in servizio continua.	Lasciare che Pro completi il risciacquo di messa in servizio, non scollegarlo dall'alimentazione elettrica, non premere il pulsante e non chiudere il rubinetto dell'acqua depurata. Il risciacquo può richiedere fino a 60 minuti.
	La procedura di risciacquo di messa in servizio si è interrotta a causa della bassa pressione dell'acqua in ingresso.	Assicurarsi che la pressione dell'acqua in ingresso sia sufficiente. Premere il pulsante per riavviare il depuratore d'acqua.
	La procedura di risciacquo di messa in servizio si è interrotta.	Aprire il rubinetto dell'acqua depurata e verificare che la funzione di risciacquo CV sia aperta se il modello è dotato di questa funzione.
	La portata del rubinetto dell'acqua depurata è bassa.	Assicurarsi che il flessibile dell'acqua depurata non presenti curve strette e si possa muovere liberamente.
	Occorre rimuovere il calcare dal depuratore d'acqua.	Consultare il Manuale d'uso completo.

Sintomo	Causa	Soluzione
Il depuratore d'acqua si avvia e si arresta in modo intermittente o ripetuto.	Il depuratore d'acqua potrebbe eseguire il risciacquo di 12 ore in modalità stand-by. Questo risciacquo dura 30 secondi. Ci potrebbero essere delle perdite tra il depuratore d'acqua e il rubinetto dell'acqua depurata, la valvola, il serbatoio o il dispositivo approvato per il funzionamento con acqua depurata per osmosi inversa.	Esaminare tutti i tubi e le connessioni di montaggio per individuare la presenza di eventuali perdite.
		Assicurarsi che le estremità dei tubi dell'acqua siano circolari, tagliate in modo squadrato e non presentino sbavature o graffi.
		Assicurarsi che i rubinetti dell'acqua depurata siano a tenuta stagna e non perdano. Se sono presenti valvole, assicurarsi che siano a tenuta stagna quando sono chiuse.
Il depuratore d'acqua emana un odore sgradevole.	Possibile crescita microbica (di batteri) nel depuratore d'acqua a causa di un inutilizzo prolungato.	Occorre disinfettare Pro. Consultare il Manuale d'uso completo.

Prestazioni del prodotto

INHALT

SICHERHEIT	70
Sicherheitshinweise	70
Sicherheitsinformationen	70
PRODUKTÜBERBLICK	72
Modelle	72
Pro Außenansicht	72
Pro Innenansicht und Ersatzteile	73
Bedienfeld	73
SYSTEMÜBERBLICK	74
Systembeschreibung	74
Installation	75
Leckschutzsystem	75
Niederdruckschutz	75
Wasserbereitung	76
INSTANDHALTUNG	77
Tägliche Instandhaltung	77
Regelmäßige Instandhaltung	77
TECHNISCHE ANGABEN	78
FEHLERBEHEBUNG	79
Lösen einfacher Probleme	79
Produktleistung	81

DE ●

Kundenservice

Kapitel „Fehlerbehebung“ enthält Angaben dazu, wie Sie kleinere Probleme beheben können, bevor Sie den Kundendienst anrufen.

Sollten Sie dennoch den Kundendienst benötigen, sorgen Sie dafür, dass Sie folgende Angaben (siehe Typenschild) zur Hand haben, wenn Sie Ihren Bluewater-Händler anrufen:

- Modell
- Produktnummer
- Seriennummer

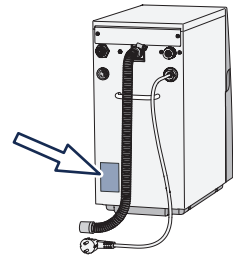

Umweltinformationen



Der Wasseraufbereiter reinigt Wasser effizienter über einen längeren Zeitraum. Beispiel: Das Einfüllen mehrerer Liter ist pro Liter effizienter als nur jeweils ein Liter.



80 % der Bestandteile des Wasseraufbereiters und der Verpackung sind etikettiert mit Informationen dazu, wie Sie sie korrekt recyceln und entsorgen.



Geräte, die dieses Symbol tragen, müssen an der dafür vorgesehenen örtlichen Annahmestelle für die Entsorgung von Elektro- und Elektronikgeräten abgegeben werden. Dieses Produkt darf nicht über den normalen Hausmüll entsorgt werden.

SICHERHEIT

Sicherheitshinweise

Lesen Sie bitte die Sicherheitshinweise, bevor Sie das Gerät installieren oder in Betrieb nehmen. Befolgen Sie die Anweisungen in dieser Bedienungsanleitung, um Körperverletzungen oder Sachschäden am Gerät zu vermeiden. Diese Bedienungsanleitung enthält VORSICHTSMASSREGELN und HINWEISE für den sicheren Betrieb des Geräts.



Ein VORSICHT-Symbol weist auf Situationen hin, die Körperverletzungen oder Sachschäden am Gerät herbeiführen können. Verwenden Sie den Pro NICHT, sofern Sie nicht alle nachstehenden Vorsichtsmaßnahmen verstanden und erfüllt haben.



Wichtige Informationen für den störungsfreien und optimalen Einsatz des Wasseraufbereiters werden durch ein Hinweis-Symbol gekennzeichnet.

Sicherheitsinformationen



Vorsicht! Verwenden oder trinken Sie das Wasser nicht, bevor nicht „REINIGUNGSSTUFE II oder STUFE III“ grün aufleuchtet. Wenn das System in Bereitschaft ist, drehen Sie den Wasserhahn auf und lassen das Wasser ablaufen, bis „REINIGUNGSSTUFE II oder STUFE III“ grün aufleuchtet, bevor Sie das gefilterte Wasser verwenden oder trinken. Trinken Sie das Wasser nicht während der „REINIGUNGSSTUFE I“.



Dieses Gerät ist für Personen ab 8 Jahren zugelassen. Es kann auch von Personen mit eingeschränkten körperlichen, sensorischen oder geistigen Fähigkeiten bzw. mit mangelnden Erfahrungen und Kenntnissen benutzt werden, sofern diese angemessen beaufsichtigt werden oder entsprechende Anleitungen zur sicheren Verwendung des Geräts erhalten haben und sich der damit verbundenen Gefahren bewusst sind.



Reparieren oder modifizieren Sie keine Teile des Wasseraufbereiters. Die Folge können Betriebsfehler, Körperverletzungen und Sachschäden sein, die keiner Garantie unterliegen.



Pro ist ein Umkehrosmose-System. Es enthält eine austauschbare Membran, die sehr wichtig ist, um die vollständig gelösten Feststoffe (TDS) effektiv zu reduzieren. Wechseln Sie diese Membran regelmäßig. Testen Sie das gereinigte Wasser in periodischen Abständen, mindestens einmal jährlich, um sicherzustellen, dass der Pro ordnungsgemäß funktioniert. Trinken Sie das Wasser nicht, wenn es unrein ist bzw. unangenehm riecht oder schmeckt.

Der Pro ist eine Umkehrosmoseanlage. Die Anlage enthält eine austauschbare Membran, die für die effektive Reduzierung der gesamten gelösten Feststoffe (TDS) im Wasser ausgesprochen wichtig ist. Tauschen Sie diese Membran regelmäßig aus.

-  Kontrollieren Sie das gefilterte Wasser regelmäßig mit einem TDS-Messgerät zur Leitwertmessung, d. h. mindestens einmal pro Jahr, um sich zu vergewissern, dass der Pro korrekt funktioniert. Über Optionen informiert Sie Ihr Bluewater-Fachhändler. Wenn es Anzeichen dafür gibt, dass das gefilterte Wasser schlecht schmeckt, riecht, trübe ist oder Partikel enthält, sollten Sie es nicht trinken.

Wir empfehlen Ihnen, den Wasseraufbereiter nur von autorisierten Technikern, Vertriebspartnern oder Bluewater-Servicemitarbeitern installieren, warten und reparieren zu lassen. Die Folge können Betriebsfehler, Körperverletzungen und Sachschäden sein, die keiner Garantie unterliegen.

-  Verwenden Sie nur Original-Ersatzpatronen und Originalteile von Bluewater. Unter www.bluewatergroup.com finden Sie den Ersatzteilkatalog. Informationen zum Kauf des Systems hält Ihr Bluewater-Fachhändler für Sie bereit.

-  Das Zulaufwasser muss die Anforderungen laut Kapitel „ANFORDERUNGEN AN ZULAUFWASSER für den Wasseraufbereiter“ erfüllen.

-  Die Installation muss den geltenden örtlichen Codes und Vorschriften für sanitäre Anlagen entsprechen.

-  Schließen Sie den Wasseraufbereiter an eine geerdete Stromquelle an. Achten Sie darauf, dass der Netzstecker nach der Installation leicht zugänglich ist. Die feste Verdrahtung des Systems darf nur von zugelassenen Elektrofachkräften vorgenommen werden. Eine unsachgemäße Installation kann zu Sachschäden führen oder den Benutzer des Wasseraufbereiters in Gefahr bringen.

-  Verwenden Sie das Netzkabel nicht, wenn es sichtbare Schäden aufweist. Das beschädigte Netzkabel muss von einer Elektrofachkraft ausgetauscht werden, um Gefahren zu vermeiden.

-  Wenn der Wasserreiniger für länger als fünf Tage vom Wasser- und Stromanschluss getrennt wird, lagern Sie ihn gemäß den Anweisungen im Kapitel „Einlagern“ im ausführlichen Benutzerhandbuch..

-  Wenden Sie sich an Ihren Bluewater-Händler, bevor Sie den Wasseraufbereiter an einen anderen Standort bringen.

DE ●

PRODUKTÜBERBLICK

Modelle

Modell	Ideal für höhere TDS-Werte, einschließlich von unreinem Zulaufwasser	Geeignet für den industriellen Bereich	Filterwasserspülventil geeignet für Umgebungen, in denen eine besonders hohe Wasserqualität erforderlich ist
Pro 400C-HF		✓	
Pro 400C-HR		✓	
Pro 400BC-HR	✓	✓	
Pro 400CV-HR		✓	✓
Pro 400BCV-HR	✓	✓	✓
Pro 600C-HF		✓	
Pro 600CV-HR		✓	✓

Pro Außenansicht



Abb. 1. Pro Außenansicht

Pos	Beschreibung	Pos	Beschreibung
1	Bedienfeld	7	Elektrischer Anschluss für Wasserhahn (optional)
2	Abdeckung vorne	8	Ablaufwasserschlauch
3	Filterwasseranschluss	9	Netzkabel
4	Filterwasserschlauch	10	Zulaufwasserschlauch
5	Spülwasserschlauch (nur bei CV-Modellen)	11	Zulaufwasser-Netzfilter
6	Luftspalthalterung (nur bei CV-Modellen)	12	Zulaufwasseranschluss

Pro Innenansicht und Ersatzteile

Pos	Beschreibung	Teilenummer
1	Auflageplatte	150706401-SP
2	FILTER I, Pro 600: Aktivkohle-Blockfilter	919240005
	FILTER I, Pro 400: Sedimentfilter	919240002
3	FILTER II, Pro 600: Aktivkohle-Blockfilter	919240005
	FILTER II, Pro 400: Aktivkohle (GAC)	919240003
4	Umkehrosmosemembran	
	Membran-Servicekit, Typ HR (hohe Abscheidung)	150718900-SP
	Membran-Servicekit, Typ HF (hoher Durchfluss)	150718901-SP
	Membrane service kit PRO-series, Brackish (B)	150718902-SP

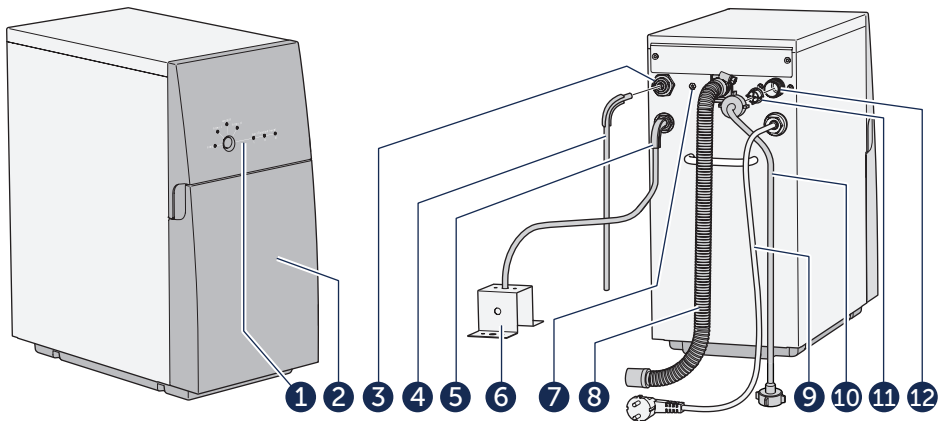

Abb. 2. Pro Innenansicht

DE

Bedienfeld

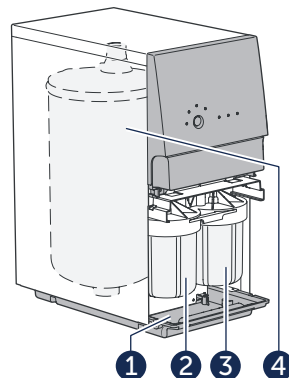

Kapitel „Fehlerbehebung“ enthält Informationen über eingeschaltete Licht- und Blinklichtkombinationen.



Abb. 3. Bedienfeld

Pos	Licht/Knopf	Beschreibung
1	EIN/AUS	Ein: Der Wasseraufbereiter ist mit dem Stromnetz verbunden. Aus: Der Wasseraufbereiter ist nicht mit dem Stromnetz verbunden. Blinksignale: Der Wasseraufbereiter spült.
2	FILTER I	Ein: Pro 400: FILTER I austauschen. Pro 600: Beide FILTER I und II austauschen.
3	FILTER II	Ein: Pro 400: FILTER II austauschen. Pro 600: Beide FILTER I und II austauschen.
4	STOPPEN	Blinkt/Ein: Ein Fehler ist aufgetreten, siehe „Problembehandlung“.
5	Knopf	Diverse Funktionen.
6	REINIGUNGSSTUFE I	Ein: Unvollständige Reinigung: NICHT TRINKEN.
7	REINIGUNGSSTUFE II	Ein: Mittlere Reinigungsstufe: Trinkfertig.
8	REINIGUNGSSTUFE III	Ein: Höchste Reinigungsstufe: Trinkfertig.

SYSTEMÜBERSICHT

Systembeschreibung

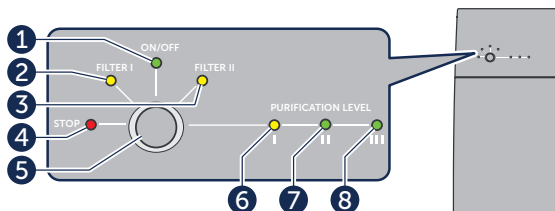



Abb. 4. Systemübersicht, Installation des Pro am Beispiel

Pos	Beschreibung	Pos	Beschreibung
1	Wasseraufbereiter.	4	Ablaufwasserschlauch, mit Luftspalt installiert.
2	Netzkabel.	5	Halterung für Ablaufwasserschlauch.
3	Zulaufwasserschlauch.	6	Filterwasserschlauch.
Pos	Zubehör Beschreibung	Pos	Beschreibung
7	Standard-RO-Wasserhahn: Zugelassen zur Verwendung von gefiltertem Umkehrosmosewasser.	10	Sammelbehälter: Verwenden Sie nur Behälter, die für gefiltertes Umkehrosmosewasser geeignet sind.
8	Bluewater LED-Wasserhahn: Die LED deutet auf Wartungs- und gefilterte Wasserqualitätshinweise hin.	11	Geräte: Spül-, Kaffee-, Eismaschine, Kühlschrank etc. Die Geräte müssen zur Verwendung von gefiltertem Umkehrosmosewasser zugelassen sein.
9	Bluewater Triflow-Wasserhahn: Speist gefiltertes Wasser sowie nicht-gefiltertes heißes und kaltes Wasser.		

Installation

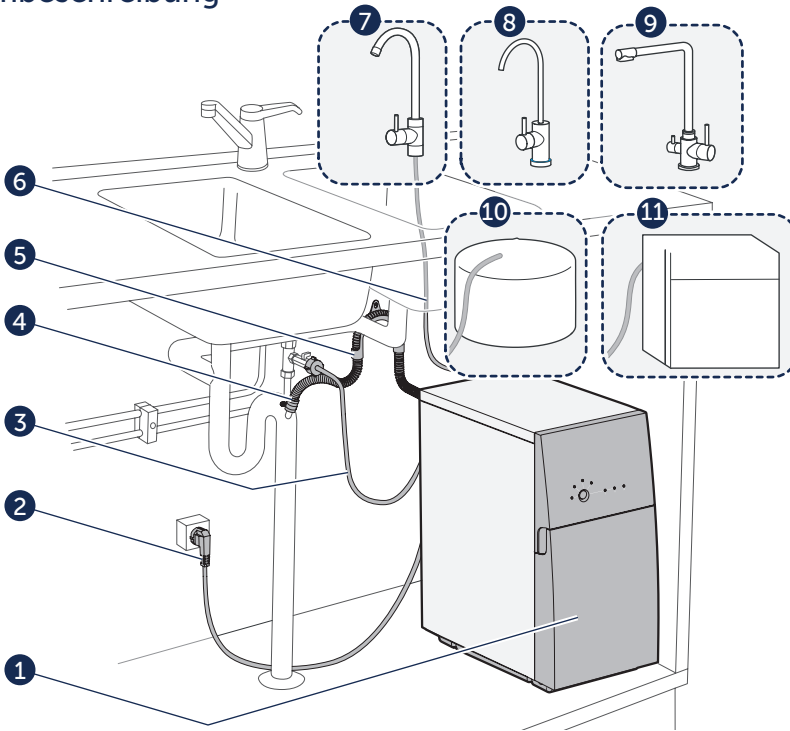
 Der Pro muss gefiltertes Wasser direkt in einen für durch Umkehrosmose gefiltertes Wasser bestimmten Wasserhahn oder Sammelbehälter leiten. Das gereinigte Wasser darf nicht durch nicht zugelassene Leitungen oder Wasserhähne fließen, da dies zu Korrosionsschäden führen kann.

 Die Installation muss den geltenden örtlichen Codes und Vorschriften für sanitäre Anlagen entsprechen.

 Der Wasseraufbereiter darf nur an die Kaltwasserzufuhr angeschlossen werden. Die Wasserqualität muss ausreichend sein und die „ANFORDERUNGEN AN ZULAUFWASSER an den Wasseraufbereiter“ erfüllen. Ist der Pro nicht ordnungsgemäß installiert, wird er nicht von der Garantie abgedeckt.

Wird der Pro zum ersten Mal an Wasser und Strom angeschlossen, MUSS der INSTALLATEUR eine Vorspülung vor der Inbetriebnahme vornehmen. Diese 60-minütige Spülung ist eine ÄUSSERST WICHTIGE Spülung, die bis zum Schluss fortgesetzt werden muss.

 Lassen Sie den Pro an der Stromversorgung angeschlossen und den Wasserhahn für das gereinigte Wasser während der gesamten Zeit offen. Die Spülung darf nicht unterbrochen werden. Trinken Sie das Wasser nicht, bevor die Spülung nicht vollkommen abgeschlossen ist. Die Komplettanleitung enthält Anweisungen zur Vorspülung vor der Inbetriebnahme.

 Wir empfehlen, den Wasseraufbereiter von einem Bluewater-Händler installieren zu lassen. In der Komplettanleitung und auf unserer Website www.bluewatergroup.com finden Sie die Montageanleitung.

DE ●

Leckschutzsystem

Ein Sensor an der Unterseite des Wasseraufbereiters nimmt Wasserlecks wahr. Bei einem Leck wird die Zulaufwasserzufuhr unterbrochen. Der Wasseraufbereiter kann erst dann wieder in Betrieb genommen werden, wenn das Leck repariert ist.

Niederdruckschutz

 Hält der Pro wegen Zulaufwasser-Niederdruck an, muss erst die Ursache für den Zulaufwasser-Niederdruck behoben werden.

Wiederanlauffunktion bei Niederdruck

 Nur bei Modellen für kommerzielle Nutzung.

Wenn der Pro wegen Zulaufwasser-Niederdruck innehält, versucht er alle 5 Minuten und bis zu zehnmal einen automatischen Neustart. Ist das Problem des Zulaufwasser-Niederdrucks nicht beim 10. Neustart behoben, hält der Pro inne. Ist der Zulaufwasser-Niederdruck behoben, kann der Pro von Hand neugestartet werden, indem der Knopf 3 Sekunden lang gedrückt wird.

Wasserbereitung

Vorsicht! Verwenden oder trinken Sie das Wasser nicht, bevor nicht „REINIGUNGSSTUFE II oder STUFE III“ grün aufleuchtet. Es kann bis zu 60 Sekunden dauern, bis der Wasseraufbereiter eine gute Wasserqualität anzeigt.



Bei Modellen für kommerzielle Nutzung kann der Wasserhahn durch zum Beispiel ein Ventil oder einen Tank ersetzt werden.



Abb. 5. Wasserbereitung ein/aus

Automatischer Spülvorgang

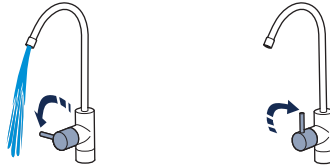

Der Spülvorgang kann zwischen 5 und 120 Sekunden dauern, je nachdem, wie viel gereinigtes Wasser produziert wurde.

Eine automatische Spülung erfolgt dann, wenn eine der folgenden Bedingungen erfüllt ist:



Abb. 6. Automatischer Spülvorgang

Pos	Beschreibung
1	Nach jedem Gebrauch erfolgt eine automatische Spülung.
2	Eine automatische Spülung erfolgt nach 15 Minuten Gesamtbetrieb. Während der 2-minütigen Spülung steht kein gereinigtes Wasser zur Verfügung.
3	Automatische Instandhaltungs-Spülvorgänge finden alle 12 Stunden statt, wenn der Pro an Wasser und Strom angeschlossen ist, sowie im Standby-Modus.

INSTANDHALTUNG

Tägliche Instandhaltung

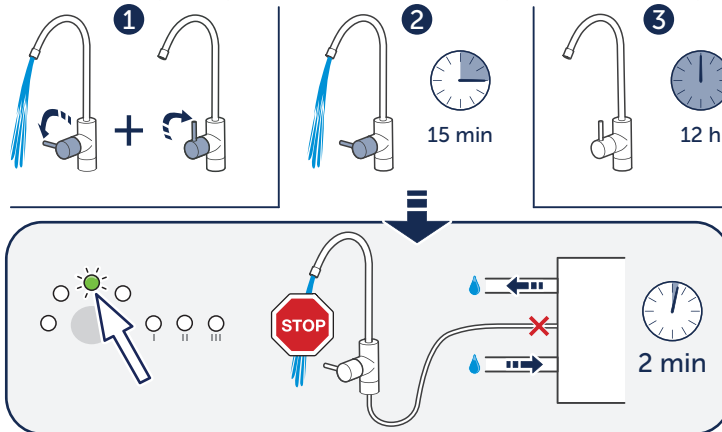
Kontrollleuchte prüfen

Schritt	Maßnahme
1	Vergewissern Sie sich, dass nur das EIN/AUS-Licht eingeschaltet ist und keine anderen Lichter an sind oder blinken, während der Pro sich im Standby-Modus befindet. In Kapitel „Fehlerbehebung“ erfahren Sie, was zu tun ist, wenn andere Lichter an sind oder blinken.

Reinigen des Wasseraufbereiteters

 Reinigen Sie die Oberfläche nicht mit Chemikalien. Alkohol, Benzin, organische und anorganische Säuren, starke Chemikalien (wie konzentrierter Geschirrspüler) beschädigen die Oberfläche.

 Verwenden Sie zur Reinigung des Wasseraufbereiteters keine harten, scharfen oder scheuernden Tools.

DE 

Schritt	Maßnahme
1	Reinigen Sie die Außenseite mit einem weichen, feuchten Tuch und einer milden Seifenlauge, um Staub, Flecken und Schmutz zu entfernen.
2	Trocknen Sie sie mit einem weichen, trockenen Tuch ab.

Regelmäßige Instandhaltung

 Für die korrekte Funktion und den langfristigen Betrieb ist eine regelmäßige Instandhaltung unerlässlich. Wir empfehlen, den Wasseraufbereiter nur von zugelassenen Bluewater-Servicemitarbeitern warten und reparieren zu lassen.

 Wartungsanleitungen sind in der Komplettanleitung unter www.bluewatergroup.com enthalten.

Häufigkeit	Maßnahme
1 Monat	Prüfen Sie die Anschlüsse.
	Wischen Sie das Kondenswasser von der Bodenplatte ab.
4-6 Monate*	Ersetzen Sie die Filter alle 4-6 Monate oder nach Bedarf, wie von den LED-Kontrollleuchten FILTER I und FILTER II angezeigt.
6 Monate*	Entkalken.
1 Jahr	Kontrollieren Sie das gefilterte Wasser jährlich. Trinken Sie das gefilterte Wasser nicht, wenn es nicht sauber ist. Wenden Sie sich an einen Bluewater-Fachhändler.
4-6 Jahre*	Ersetzen Sie die Umkehrosmosemembran. Wenden Sie sich an Ihren Bluewater-Fachhändler.

*Wie oft Sie nachbestellen müssen, hängt von Qualität und Verwendung des Zulaufwassers ab

TECHNISCHE ANGABEN

Modell	Größe (BxHxT)	Gewicht	Strom	Stromzufuhr geerdet	
Pro 400C-HF Pro 400C-HR Pro 400BC-HR Pro 400CV-HR Pro 400BCV-HR	220-240V	225 x 466 x 460 mm	29 kg	530 W	220-240V, 50-60 Hz
	120V	225 x 466 x 460 mm	29 kg	6A	120V, 60 Hz
Pro 600C-HF Pro 600CV-HR	220-240V	225 x 466 x 460 mm	29 kg	720 W	220-240V, 50-60 Hz

ANFORDERUNGEN FÜR DAS ZULAUFWASSER zum Wasseraufbereiter

 Verwenden Sie kein Wasser, das mikrobiologisch bedenklich ist oder dessen Qualität nicht nachgewiesen ist, ohne es vor oder nach der Benutzung des Systems auf angemessene Weise zu desinfizieren.

 Der Wasseraufbereiter darf nur an die Kaltwasserzufuhr angeschlossen werden. Die folgende Tabelle gibt Auskunft über die Temperaturgrenzwerte.

 Wenn die Wasserqualität stark schwankt, wenden Sie sich an Ihren Bluewater-Fachhändler.

 Ausführlichere Informationen siehe www.bluewatergroup.com.





	Pro 400BC-HR Pro 400BCV-HR		Pro 400C-HF Pro 400C-HR Pro 400CV-HR		Pro 600C-HF Pro 600CV-HR
	230V	120V	230V	120V	230V
Temperatur	2-30 °C	36-86 °F	2-35 °C	36-95 °F	2-35 °C
Druck des fließenden Zulaufwassers	3-10 Bar 0,3-1 MPa	3-10 Bar	3-10 Bar 0,3-1 MPa	3-10 Bar	3-10 Bar 0,3-1 MPa
TDS/PPM (gesamte aufgelöste Feststoffe)	< 7500 ppm		< 1500 ppm		< 1500 ppm
Zulaufwasserfluss	> 8 l/Min	> 9,5 l/Min	> 8 l/Min	> 9,5 l/Min	> 10 l/Min
Leitfähigkeit µS/cm, 25 °C	< 13.000		< 2000		< 2000
Wasserhärte	< 20 °dH	< 20,9 gpg	< 20 °dH	< 20,9 gpg	< 20 °dH
Trübung/Turbidität (FNU)	< 0,5		< 0,5		< 0,5
Eisen Fe (II)/Fe (III)	<1,5/<0,3 mg/l	<1,5/<0,3 ppm	<1,5/<0,3 mg/l	<1,5/<0,3 ppm	<1,0/<0,3 mg/l
pH	4-10	4-10	4-10	4-10	4-10
Mangan (Mn2+)	<0,3 mg/l	<0,3 mg/l	<0,3 mg/l	<0,3 mg/l	<0,3 mg/l
Chlor (Cl2)	<1,0 mg/l	<1,0 mg/l	<1,0 mg/l	<1,0 mg/l	<1,0 mg/l
Empfohlene Größe der Einspeisung: ½" in. Außen-Ø Schlauch ½" in. NPT oder BSSP Einspeisungsventil.					

FEHLERBEHEBUNG







Lösen einfacher Probleme

 Wenn der Pro in einem Notfall stoppt, ziehen Sie den Netzstecker heraus und stecken ihn erneut ein oder betätigen und halten den Knopf 3 Sekunden lang, um den Notstopp zurückzusetzen.

 Anleitungen für größere Probleme sind in der Komplettanleitung unter www.bluewatergroup.com enthalten.

Symptom	Ursache	Lösung
	Das EIN/AUS-Licht blinkt.	Der Wasseraufbereiter spült. Das System sollte fertig gespült haben, bevor Sie den Wasseraufbereiter verwenden.
	Pro 400: FILTER I austauschen. Pro 600: FILTER I und II austauschen.	Siehe Komplettanleitung.
	Der Zulaufwasser-Netzfilter ist blockiert.	Siehe Komplettanleitung.
	Der Zulaufwasserdruck ist zu niedrig.	Vergewissern Sie sich, dass die Größe des Zulaufwasserschlauchs den Angaben im Kapitel „ANFORDERUNGEN FÜR DAS ZULAUFWASSER zum Wasseraufbereiter“ entspricht.
	Pro 400: FILTER II austauschen. Pro 600: FILTER I und II austauschen.	Siehe Komplettanleitung.
	Der Zulaufwasserdruck ist zu niedrig. Der Wasseraufbereiter funktioniert nicht mehr.	Der Wasseraufbereiter wird versuchen, einen automatischen Betriebsstart einzuleiten. Sorgen Sie für einen ausreichenden Zulaufwasserdruck. Tauschen Sie die Filter aus, falls nötig. Siehe Komplettanleitung.
		Drücken und halten Sie den Knopf heruntergedrückt, um den Wasseraufbereiter neuzustarten. Lassen Sie den Knopf los, wenn das FILTER I- und STOPP-Licht erlöschen.
	FILTER I oder FILTER II ist verstopft.	Vergewissern Sie sich, dass der Wasserfluss durch nichts in den Filtern blockiert wird. Tauschen Sie die Filter aus, falls erforderlich. Siehe Komplettanleitung.
	Der Zulaufwasser-Netzfilter ist blockiert.	Siehe Komplettanleitung.
	Der Zulaufwasserdruck ist zu niedrig.	Installieren Sie eine Druckerhöhungspumpe, um den Zulaufwasserdruck zu erhöhen. Überprüfen Sie die Teile, die den Zulaufwasserdruck beeinflussen können. Dazu gehören die Zulaufwasserleitung, der Zulaufwasser-Netzfilter, FILTER I oder andere externe Filter vor dem Pro. Vergewissern Sie sich, dass die Größe des Zulaufwasserschlauchs den Angaben im Kapitel „ANFORDERUNGEN FÜR DAS ZULAUFWASSER zum Wasseraufbereiter“ entspricht.

DE 

Symptom	Ursache	Lösung
	Der Wasseraufbereiter funktioniert nicht mehr. Die Qualität des gefilterten Wassers ist zu niedrig.	Trennen Sie den Wasseraufbereiter von der Stromversorgung. Schließen Sie ihn wieder an, um den automatischen Spülvorgang zu starten. Wiederholen Sie dies zweimal. Wenn das Problem fortbesteht, verwenden Sie das Wasser nicht. Wenden Sie sich an Ihren Bluewater-Fachhändler.
	Die TDS/Leitfähigkeit des Zulaufwassers ist größer geworden als für das Zulaufwasser empfohlen. Die LEDs leuchten, der Pro stoppt jedoch nicht.	Trennen Sie den Wasseraufbereiter von der Stromversorgung. Schließen Sie ihn wieder an, um den automatischen Spülvorgang zu starten. Wenn das Problem fortbesteht, verwenden Sie das Wasser nicht. Wenden Sie sich an Ihren Bluewater-Fachhändler.
	Der Zulaufwasserqualitäts-Sensor arbeitet nicht korrekt. Die LEDs leuchten, der Pro stoppt jedoch nicht.	Trennen Sie den Wasseraufbereiter von der Stromversorgung. Schließen Sie ihn wieder an, um den automatischen Spülvorgang zu starten. Wenn das Problem fortbesteht, verwenden Sie das Wasser nicht. Wenden Sie sich an Ihren Bluewater-Fachhändler.
	Das Leckschutzsystem ist aktiviert.	Trennen Sie den Wasseraufbereiter von der Stromversorgung und reinigen Wasser von der Bodenplatte des Pro. Schalten Sie den Strom wieder ein und achten auf mögliche Wasserlecks. Wenden Sie sich an Ihren Bluewater-Fachhändler, wenn das Problem fortbesteht.
	Die Vorspülung vor der Inbetriebnahme ist noch in Betrieb.	Sorgen Sie dafür, dass der Pro die Vorspülung vor der Inbetriebnahme abschließen kann; schalten Sie den Strom nicht ab, betätigen Sie den Knopf nicht und schließen Sie den Wasserhahn für das gereinigte Wasser nicht. Die Spülung kann bis zu 60 Minuten dauern.
	Die Vorspülung vor der Inbetriebnahme wurde aufgrund von niedrigem Zulaufwasserdruck unterbrochen.	Sorgen Sie für einen ausreichenden Zulaufwasserdruck. Drücken Sie den Knopf herunter, um den Wasseraufbereiter neuzustarten.
	Die Vorspülung vor der Inbetriebnahme wurde unterbrochen.	Öffnen Sie den Wasserhahn für das gereinigte Wasser und vergewissern Sie sich, dass die CV-Spülfunktion offen ist, wenn Ihr Modell über dieses Feature verfügt.
Die Durchflussmenge vom Wasserhahn für das gereinigte Wasser ist niedrig.	Der Schlauch für das gereinigte Wasser ist stark geknickt oder verstopft.	Achten Sie darauf, dass der Schlauch für das gereinigte Wasser nicht stark geknickt ist. Er muss frei beweglich sein.
	Der Wasseraufbereiter muss entkalkt werden.	Siehe Komplettanleitung.
Der Wasseraufbereiter startet und stoppt mit Unterbrechungen oder wiederholt.	Möglicherweise ist gerade die 12-Stunden-Standby-Spülung im Gang. Diese Spülung dauert 30 Sekunden. Möglicherweise bestehen Lecks zwischen dem Wasseraufbereiter und dem Wasserhahn für das gereinigte Wasser, Ventil, Behälter oder dem Gerät, das zur Verwendung von gefiltertem Umkehrosmosewasser zugelassen ist.	Überprüfen Sie alle Leitungen und Verbindungen auf mögliche Lecks.
		Vergewissern Sie sich, dass die Enden der Wasserschläuche rund sind, gerade abgeschnitten sind und keine Grate oder Kratzer aufweisen.
		Sorgen Sie dafür, dass die Wasserhähne für das gereinigte Wasser wasserdicht sind und nicht lecken. Sorgen Sie dafür, dass alle Ventile wasserdicht sind, wenn sie geschlossen sind.
Vom Wasseraufbereiter geht ein unangenehmer Geruch aus.	Mögliches mikrobielles Bakterienwachstum im Wasseraufbereiter, weil das Gerät längere Zeit nicht verwendet wurde.	Der Pro muss ggf. desinfiziert werden. Siehe Komplettanleitung.

Produktleistung

DE ●

SPIS TREŚCI

BEZPIECZEŃSTWO	83
Instrukcje dotyczące bezpieczeństwa	83
Informacje dotyczące bezpieczeństwa	83
INFORMACJE OGÓLNE	85
Modele	85
Pro – widok zewnętrzny	85
Pro – widok wewnętrzny i elementy zamienne	86
Panel kontrolny	86
WIDOK OGÓLNY SYSTEMU	87
Opis systemu	87
Montaż	88
System przeciwprzeciekowy	88
Ochrona w przypadku niskiego ciśnienia	88
Uzdatnianie wody	89
KONSERWACJA	90
Konserwacja codzienna	90
Konserwacja okresowa	90
INFORMACJE TECHNICZNE	91
ROZWIĄZYWANIE PROBLEMÓW	92
Rozwiązywanie prostych problemów	92
Efektywność produktu	94

Obsługa klienta

Przed kontaktem z pomocą techniczną należy przeczytać część „Rozwiązywanie problemów”.

Jeśli kontakt z pomocą techniczną będzie niezbędny, do rozmowy telefonicznej z dystrybutorem Bluewater należy przygotować następujące dane (znajdujące się na tabliczce znamionowej z tyłu urządzenia):

- Model
- Numer produktu
- Numer seryjny

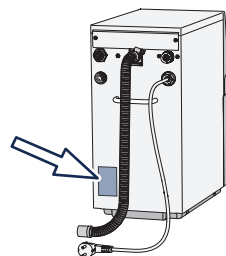

Informacje ekologiczne



Filtr jest bardziej wydajny, gdy filtruje większe partie wody. Oznacza to, że uzyskanie kilku litrów oczyszczonej wody za jednym razem powoduje powstanie mniejszej ilości wody odpadowej niż uzyskanie tylko jednego litra.



80% elementów urządzenia i jego opakowania posiada oznakowania, umożliwiające prawidłowy recykling i utylizację.



Urządzenia oznaczone tym symbolem należy oddawać do wyznaczonego punktu utylizacji sprzętu elektrycznego i elektronicznego. Urządzenia nie wolno wyrzucać ze zwykłymi odpadami domowymi.

BEZPIECZEŃSTWO

Instrukcje dotyczące bezpieczeństwa

Przed montażem i użytkowaniem urządzenia należy zapoznać się z informacjami dotyczącymi bezpieczeństwa. Aby zapobiegać urazom ciała i uszkodzeniom urządzenia należy przestrzegać zaleceń zawartych w niniejszej instrukcji. Instrukcja zawiera OSTRZEŻENIA i UWAGI dla zapewnienia bezpiecznego użytkowania.

 Symbol OSTRZEŻENIA określa sytuacje, które mogą spowodować uraz ciała lub uszkodzenie urządzenia. **NIE UŻYWAJ** urządzenia Pro, jeśli którekolwiek ostrzeżenie jest niezrozumiałe lub jeśli wymogu nie można spełnić.

 Symbol UWAGA podaje ważne informacje niezbędne dla bezproblemowego i optymalnego użytkowania filtra.

Informacje dotyczące bezpieczeństwa

Pamiętaj! Nie używaj ani nie pij wody, dopóki kontrolka „POZIOM OCZYSZCZENIA II lub III” nie zaświeci się na zielono. Gdy urządzenie jest w trybie gotowości, odkręć kran i pozwól wodzie płynąć, aż kontrolka „POZIOM OCZYSZCZENIA II lub III” zaświeci się na zielono - dopiero wtedy można używać i pić uzdatnioną wodę. Nie pij wody uzyskanej z „POZIOMU OCZYSZCZENIA I”.

PL ●

 Urządzenie może być obsługiwane przez dzieci powyżej 8 roku życia. Może być również obsługiwane przez osoby o ograniczonej sprawności fizycznej, sensorycznej i umysłowej oraz osoby nieposiadające doświadczenia bądź wiedzy - po zapewnieniu im odpowiedniego nadzoru lub instruktażu w zakresie bezpiecznego użytkowania urządzenia i pod warunkiem, że rozumieją one związane z tym zagrożenia.



 Nie wolno naprawiać ani modyfikować części urządzenia. Może to spowodować nieprawidłowe działanie i prowadzić do urazów ciała oraz uszkodzeń urządzenia nieobjętych gwarancją.

 Pro jest systemem odwróconej osmozy. Zawiera wymienną membranę, która odgrywa kluczową rolę w efektywnej redukcji całkowitej zawartości rozpuszczonych ciał stałych (TDS). Membranę należy regularnie wymieniać. Jakość uzdatnionej wody należy okresowo, przynajmniej raz na rok, badać za pomocą testera TDS/przewodności, celem sprawdzenia, czy urządzenie Pro działa prawidłowo. Odnośnych informacji udzielają dystrybutorzy Bluewater. Jeśli uzdatniona woda ma zły smak, niewłaściwy zapach, jest mętna lub zawiera zanieczyszczenia, nie należy jej pić.

Zalecamy, aby montażu, serwisu i napraw urządzenia dokonywali tylko autoryzowani technicy, dystrybutorzy lub personel serwisu Bluewater.

-  Jeśli czynności te nie zostaną wykonane prawidłowo, urządzenie może działać niewłaściwie, stwarzając zagrożenie urazem ciała i powstaniem uszkodzeń produktu nieobjętych gwarancją.

Należy używać wyłącznie oryginalnych wkładów i części zamiennych firmy Bluewater. Katalog części zamiennych: www.bluewatergroup.com. Aby uzyskać informacje dotyczące zakupu należy skontaktować się z dystrybutorem Bluewater.



-  Należy używać wyłącznie oryginalnych wkładów i części zamiennych firmy Bluewater. Katalog części zamiennych: www.bluewatergroup.com. Aby uzyskać informacje dotyczące zakupu należy skontaktować się z dystrybutorem Bluewater.
-  Woda doprowadzana do filtra musi spełniać wymagania określone w części „WYMAGANIA DOTYCZĄCE WODY ZASILAJĄCEJ”.

-  Instalacja musi spełniać odpowiednie lokalne przepisy i regulacje dotyczące instalacji hydraulicznych.

Urządzenie należy podłączyć do gniazda prądu z uziemieniem. Po zainstalowaniu urządzenia wtyczka powinna być łatwo dostępna. Doprowadzenie prądu może wykonać jedynie wykwalifikowany i upoważniony elektryk. Nieprawidłowe podłączenie elektryczne może doprowadzić do uszkodzenia urządzenia lub stworzyć zagrożenie dla użytkownika.

-  Nie wolno używać przewodu zasilania, jeśli posiada on widoczne ślady uszkodzenia. Jeśli przewód jest uszkodzony, musi go wymienić wykwalifikowany elektryk, aby zapewnić bezpieczeństwo.

Nie używaj urządzenia Pro bez zamontowanych wkładów filtra. Może to spowodować uszkodzenie systemu. Wkłady filtra można wyjąć na czas czyszczenia lub przechowywania urządzenia Pro.

-  Nie używaj urządzenia Pro bez zamontowanych wkładów filtra. Może to spowodować uszkodzenie systemu. Wkłady filtra można wyjąć na czas czyszczenia lub przechowywania urządzenia Pro.
-  Jeśli urządzenie zostanie odłączone od wody i prądu na więcej niż 5 dni, należy je przechowywać zgodnie z zaleceniami podanymi w części „Przechowywanie” w Pełnym podręczniku użytkownika.

-  Przed zmianą lokalizacji urządzenia, należy skontaktować się z dystrybutorem Bluewater w celu uzyskania porady.
-

INFORMACJE OGÓLNE

Modele

Model	Zastosowanie przy wysokich TDS, w tym wody stonawej	Do zastosowań komercyjnych	Zawór płukania uzdatnioną wodą umożliwia zastosowanie wymagające wody bardzo wysokiej jakości
Pro 400C-HF		✓	
Pro 400C-HR		✓	
Pro 400BC-HR	✓	✓	
Pro 400CV-HR		✓	✓
Pro 400BCV-HR	✓	✓	✓
Pro 600C-HF		✓	
Pro 600CV-HR		✓	✓

Pro - widok zewnętrzny

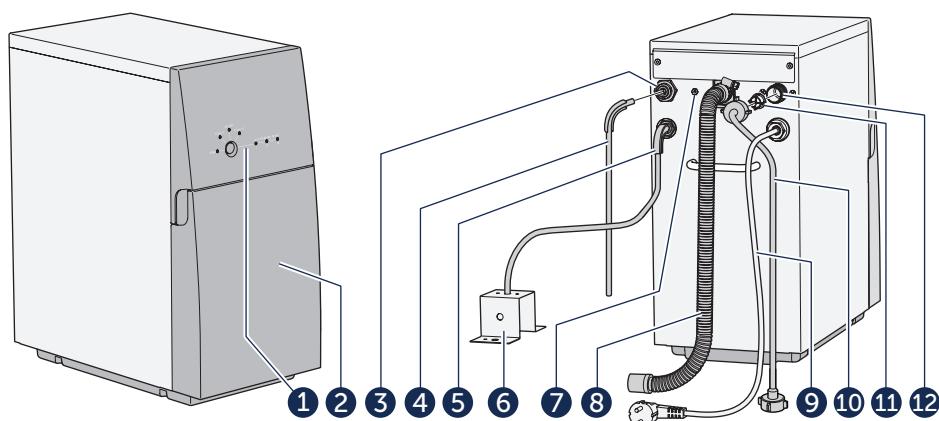

PL

Rysunek 1. Pro – widok zewnętrzny

Poz.	Opis	Poz.	Opis
1	Panel kontrolny.	7	Złącze elektryczne do kranu (opcjonalnie).
2	Pokrywa przednia.	8	Wąż wody odpadowej.
3	Przyłącze wody uzdatnionej.	9	Przewód zasilania.
4	Przewód wody uzdatnionej.	10	Przewód wody zasilającej.
5	Przewód wody do płukania (tylko w modelach CV).	11	Wlotowy filtr siatkowy.
6	Wspornik przerwy powietrznej (tylko w modelach CV).	12	Przyłącze wody zasilającej.

Pro – widok wewnętrzny vi elementy zamienne

Poz.	Opis	Numer części
1	Płyta podstawy	150706401-SP
2	FILTR WSTĘPNY I, Pro 600: Filtr węglowy	919240005
	FILTR WSTĘPNY I, Pro 400: Filtr osadowy	919240002
3	FILTR WSTĘPNY II, Pro 600: Filtr węglowy	919240005
	FILTR WSTĘPNY II, Pro 400: Granulowany węgiel aktywny (GAC)	919240003
4	Membrana odwróconej osmozy.	
	Zestaw serwisowy membrany typu HR (wsoki wskaźnik nieprzepuszczalności).	150718900-SP
	Zestaw serwisowy membrany, typ HF (szybki przepływ).	150718901-SP
	Membrane service kit PRO-series, Brackish (B)	150718902-SP

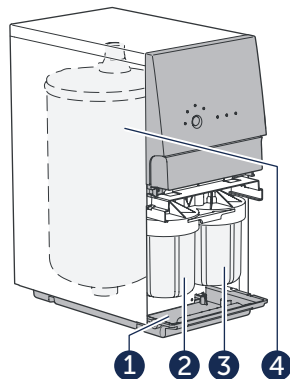

Rysunek 2.
Pro – widok wewnętrzny

Panel kontrolny



Więcej informacji o kombinacjach kontroltek (światło migające lub stałe) podano w części „Rozwiązywanie problemów”.

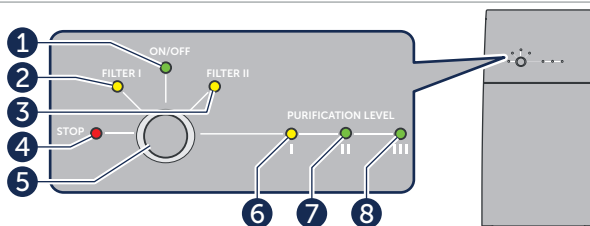

Rysunek 3. Panel kontrolny

Poz.	Kontrolka/Przycisk	Opis
1	Wł./Wyt.	Wł.: Urządzenie jest podłączone do zasilania. Wyt.: Urządzenie nie jest podłączone do zasilania. Miga: Urządzenie wykonuje cykl płukania.
2	FILTR WSTĘPNY I	Wł.: Pro 400: Wymień FILTR WSTĘPNY I. Pro 600: Wymień FILTRY WSTĘPNE I i II.
3	FILTR WSTĘPNY II	Wł.: Pro 400: Wymień FILTR WSTĘPNY II. Pro 600: Wymień FILTRY WSTĘPNE I i II.
4	STOP	Miga/ wł.: Pojawił się problem, zobacz „Rozwiązywanie problemów”.
5	Przycisk	Wielofunkcyjny.
6	POZIOM OCZYSZCZENIA I	Wł.: Niepełne oczyszczenie: WODA NIE NADAJE SIĘ DO PICIA.
7	POZIOM OCZYSZCZENIA II	Wł.: Średnie oczyszczenie: Woda nadaje się do picia.
8	POZIOM OCZYSZCZENIA III	Wł.: Najwyższy poziom oczyszczenia: Woda nadaje się do picia.

WIDOK OGÓLNY SYSTEMU

Opis systemu

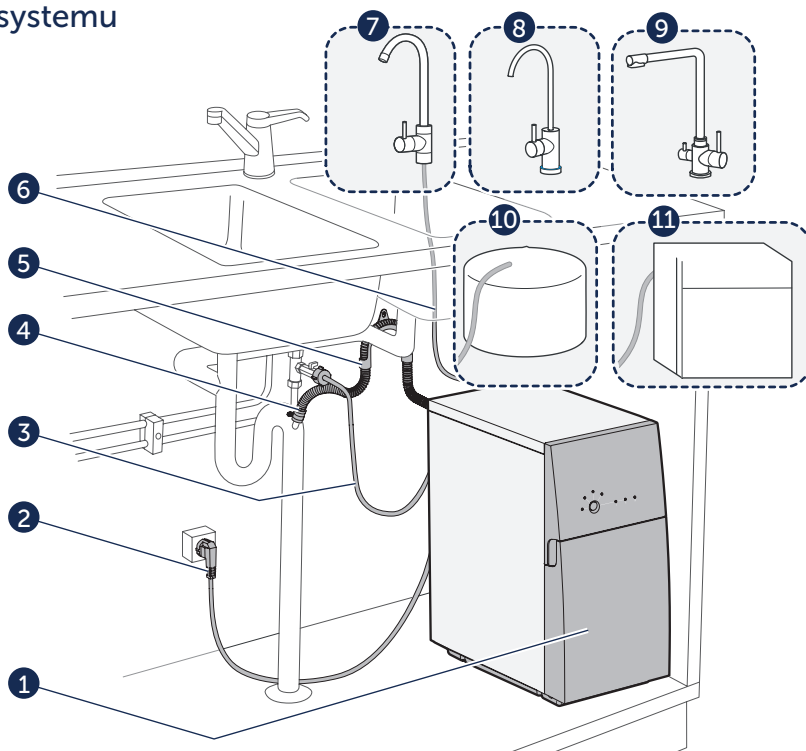

PL

Rysunek 4. Widok ogólny systemu, przykład instalacji urządzenia Pro

Poz.	Opis	Poz.	Opis
1	Urządzenie do oczyszczania wody.	4	Wąż wody odpadowej z przerwą powietrzną.
2	Przewód zasilania.	5	Wspornik węża wody odpadowej.
3	Przewód wody zasilającej.	6	Przewód wody uzdatnionej.
Poz.	Akcesoria Opis	Poz.	Opis
7	Standardowa bateria OO: Zatwierdzona do stosowania z wodą uzdatnioną procesem odwróconej osmozy.	10	Zbiornik: Należy używać wyłącznie zbiorników zatwierdzonych do użytku z wodą uzdatnioną procesem odwróconej osmozy.
8	Bateria LED Bluewater: Dioda LED sygnalizuje działanie i jakość uzdatnionej wody.	11	Urządzenie: Zmywarka, ekspres do kawy, kostkarka do lodu, lodówka itp. Urządzenia muszą być zatwierdzone do użytku z wodą uzdatnioną procesem odwróconej osmozy.
9	Bateria Bluewater Triflow: Dostarcza wodę uzdatnioną przez filtr oraz gorącą i zimną wodę z sieci.		

Montaż

 Urządzenie Pro dostarcza uzdatnioną wodę bezpośrednio do kranu lub zbiornika wody uzdatnionej procesem odwróconej osmozy. Uzdatniona woda nie może przepływać przez nieatestowane rury ani krany, ponieważ może to spowodować korozję.

 Montaż musi być zgodny z odpowiednimi lokalnymi przepisami i wymogami dotyczącymi instalacji hydraulicznych.

 Urządzenie można podłączyć tylko do źródła zimnej wody. Woda musi być odpowiedniej jakości i spełniać wymagania opisane w części „WYMAGANIA DOTYCZĄCE WODY ZASILAJĄCEJ”. Jeśli urządzenie Pro nie zostanie poprawnie ZAMONTOWANE, gwarancja nie będzie ważna.

Przy pierwszym podłączeniu urządzenia Pro do sieci i zasilania INSTALATOR MUSI wykonać płukanie rozruchowe.

 Ten 60-minutowy proces jest BARDZO WAŻNY i musi być przeprowadzony do końca. Przez cały czas urządzenie Pro powinno być podłączone do zasilania i mieć otwarty kran wody uzdatnionej. Płukania nie wolno przerywać. Dopóki płukanie nie zostanie zakończone, woda nie będzie zdatna do picia. Instrukcje dotyczące płukania rozruchowego znajdują się w Pełnym podręczniku użytkownika.

 Zalecamy, aby urządzenie było instalowane przez dystrybutora Bluewater. Instrukcję montażu można znaleźć w Pełnym podręczniku użytkownika i na stronie www.bluewatergroup.com.

System przeciwprzeciekowy

Czujnik u dołu urządzenia wykrywa wycieki wody. W przypadku wycieku doptyw wody zasilającej zostaje zamknięty. Urządzenia nie można uruchomić do czasu dokonania naprawy.

Ochrona w przypadku niskiego ciśnienia

 Jeśli urządzenie Pro przestanie działać z powodu niskiego ciśnienia wody zasilającej, to należy usunąć przyczynę takiego spadku ciśnienia.

Funkcja ponownego uruchomienia po wystąpieniu niskiego ciśnienia

 Ponowne uruchomienie po wyłączeniu z powodu niskiego ciśnienia to funkcja zapewniająca maksymalną dostępność wody.

Jeśli urządzenie Pro wstrzymało pracę z powodu niskiego ciśnienia (wody zasilającej), można wznowić jego pracę ręcznie, naciskając przycisk „filtr” przez 5 sekund.

Po zatrzymaniu z powodu niskiego ciśnienia wody zasilającej, urządzenie Pro automatycznie próbuje się uruchomić i ponawia próbę 10 razy, w odstępach 5-minutowych. Jeśli ciśnienie wody zasilającej nie wzrośnie dostatecznie, Pro wyłącza się po 10. próbie.

Po przywróceniu normalnego ciśnienia wody zasilającej, Pro można uruchomić ręcznie, naciskając i przytrzymując przycisk przez 3 sekundy.

Uzdatnianie wody

Pamiętaj! Nie używaj ani nie pij wody dopóki kontrolka „POZIOM OCZYSZCZENIA II lub III” nie zaświeci się na zielono. Może upłynąć 60 sekund, zanim urządzenie zasygnalizuje dobrą jakość wody.

W modelach przeznaczonych do użytku komercyjnego kran można zastąpić na przykład zaworem lub zbiornikiem.

Rysunek 5. Uzdatnianie wody włączone/wyłączone

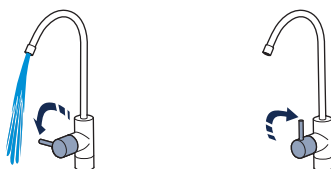

Automatyczne płukanie

Czas płukania wynosi od 5 do 120 sekund, w zależności od ilości uzdatnionej wody.

PL ●

Automatyczne płukanie zostanie wykonane, jeśli będzie spełniony jeden z poniższych warunków:

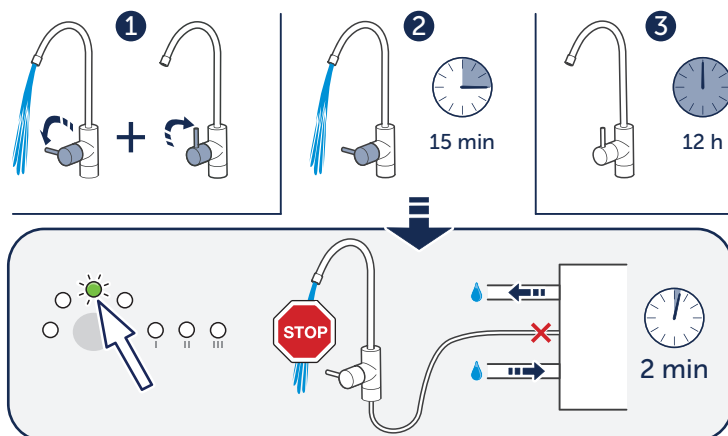

Rysunek 6. Automatyczne przepłukiwanie

Poz.	Opis
1	Automatyczne płukanie odbywa się po każdym użyciu.
2	Automatyczne płukanie następuje po 15 minutach całkowitego czasu pracy filtra. Podczas płukania trwającego 2 minuty, uzdatniona woda nie jest dostępna.
3	Automatyczne płukanie konserwacyjne odbywa się co 12 godzin, gdy urządzenie Pro jest podłączone do wody i zasilania oraz znajduje się w trybie gotowości.

KONSERWACJA

Konserwacja codzienna

Sprawdzić kontrolki

Krok	Postępowanie
1	Upewnij się, że w trybie gotowości świeci się tylko kontrolka ON/OFF (Wł./Wyt.) i żadna inna. Jeśli jakkolwiek inna kontrolka świeci się lub miga, zobacz „Rozwiązywanie problemów”.

Wyczyść urządzenie

 Nie używaj środków chemicznych do czyszczenia powierzchni urządzenia. Alkohol, benzyna, kwasy organiczne i nieorganiczne, silne chemikalia (np. skoncentrowany płyn do mycia naczyń) spowodują uszkodzenie powierzchni.

 Nie używaj twardych, ostrych ani ściernych przyborów do czyszczenia urządzenia.

Krok	Postępowanie
1	Oczyść zewnętrzną powierzchnię miękką wilgotną ściereczką ze słabym roztworem detergentu, aby usunąć kurz, plamy i brud.
2	Osusz miękką, suchą ściereczką.

Konserwacja okresowa

 Regularna konserwacja jest ważna dla zapewnienia prawidłowego funkcjonowania i długiego okresu eksploatacji urządzenia. Zalecamy, aby konserwację i naprawy wykonywał tylko personel techniczny autoryzowany przez Bluewater.

 Instrukcję konserwacji podaje Pełny podręcznik użytkownika na stronie www.bluewatergroup.com.





Częstotliwość	Postępowanie
Co 1 miesiąc	Sprawdź połączenia.
	Zetrzyj skropliny z płyty podstawy.
Co 4-6 miesięcy*	Wymieniaj filtry wstępne co 4-6 miesięcy lub zgodnie ze wskazaniami diod FILTR WSTĘPNY I i FILTR WSTĘPNY II.
Co 6 miesięcy*	Odkamienianie.
co 1 rok	Co rok przetestuj uzdatnioną wodę. Jeśli woda z filtra nie jest czysta, nie używaj jej do picia. Skontaktuj się z dystrybutorem Bluewater.
co 4-6 lat*	Wymień membranę odwróconej osmozy. Skontaktuj się z dystrybutorem Bluewater.

*Częstotliwość zależy od jakości wody z sieci i użytkowania.

INFORMACJE TECHNICZNE

Model		Wymiary Szer.xWys.xGł.	Masa	Zasilanie	Zasilanie z uziemieniem
Pro 400C-HF Pro 400C-HR Pro 400BC-HR Pro 400CV-HR Pro 400BCV-HR	220-240 V	225x466x460 mm	29 kg	530 W	220-240 V, 50-60 Hz
	120-240 V	8,9 x 18,3 x 18,1 cali	64 funtów	6 A	120V, 60 Hz
Pro 600C-HF Pro 600CV-HR	220-240 V	225x466x460 mm	29 kg	720 W	220-240 V, 50-60 Hz

WYMAGANIA DOTYCZĄCE WODY ZASILAJĄCEJ

-  Nie wolno filtrować wody, która jest niebezpieczna mikrobiologicznie lub o nieznannej jakości bez odpowiedniej dezynfekcji przed lub za systemem.
-  Urządzenie należy podłączać tylko do dopływu zimnej wody. Granice temperatury podano w tabeli poniżej.
-  Jeśli jakość wody znacznie się zmieni, należy skontaktować się z dystrybutorem Bluewater w celu uzyskania porady.
-  Więcej szczegółowych informacji znajduje się na stronie www.bluewatergroup.com.

PL





	Pro 400BC-HR Pro 400BCV-HR		Pro 400C-HF Pro 400C-HR Pro 400CV-HR		Pro 600C-HF Pro 600CV-HR
	230 V	120 V	230 V	120 V	230 V
Temperatura	2-30°C	36-86°F	2-35°C	36-95°F	2-35°C
Ciśnienie wody zasilającej	3-10 bar	29-145 psi	2-10 bar 0,2-1 MPa	29-145 psi	2,5-10 bar 0,25-1 MPa
TDS/PPM (Rozpuszczone ciała stałe łącznie)	< 7500 ppm		< 1500 ppm		< 1500 ppm
Przepływ wody zasilającej	> 8 l/min	> 2,1 gal/min	> 8 l/min	> 2,1 gal/min	> 10 l/min
Przewodność µS/ cm przy 25°C (77°F)	< 13 000		< 2000		< 2000
Twardość	< 20°dH	< 20,9 gpg	< 20°dH	< 20,9 gpg	< 20°dH
Mętność (FNU)	< 0,5		< 0,5		< 0,5
Żelazo Fe(II)/Fe(III)	<1,5 / <0,3 mg/l	<1,5 / <0,3 ppm	<1,5 / <0,3 mg/l	<1,5 / <0,3 ppm	<1,0 / <0,3 mg/l
pH	4-10	4-10	4-10	4-10	4-10
Mangan (Mn2+)	<0.3 mg/l	<0.3 mg/l	<0.3 mg/l	<0.3 mg/l	<0.3 mg/l
Chlor (Cl2)	<1.0 mg/l	<1.0 mg/l	<1.0 mg/l	<1.0 mg/l	<1.0 mg/l
Zalecany rozmiar przewodu wlotowego: ½ cala Przewody OD ½ cala Zawór wlotowy NPT lub BSSP.					

ROZWIĄZYWANIE PROBLEMÓW

Rozwiązywanie prostych problemów

 Jeśli urządzenie Pro zatrzyma się z powodu wystąpienia sytuacji awaryjnej, należy odłączyć je od zasilania i podłączyć ponownie lub nacisnąć i przytrzymać przez 3 sekundy przycisk uruchamiający, aby je zresetować.

 Rozwiązywanie poważniejszych problemów opisano w Pełnym podręczniku użytkownika na stronie www.bluewatergroup.com.

Objaw	Przyczyna	Rozwiązanie
	Kontrolka ON/OFF (Wt./Wyt.) miga.	Urządzenie wykonuje cykl płukania. Urządzenie jest gotowe do pracy po zakończeniu płukania.
	Pro 400: Wymień FILTR WSTĘPNY I. Pro 600: Wymień FILTR WSTĘPNY I i II.	Zobacz Pełny podręcznik użytkownika.
	iatka wlotowa jest zatkana.	Zobacz Pełny podręcznik użytkownika.
	Ciśnienie wody zasilającej jest zbyt niskie.	Upewnij się, że przewód wody zasilającej ma odpowiednie wymiary, zobacz część „WYMAGANIA DOTYCZĄCE WODY ZASILAJĄCEJ”.
	Pro 400: Wymień FILTR WSTĘPNY II. Pro 600: Wymień FILTR WSTĘPNY I i II.	Zobacz Kompletny podręcznik użytkownika.
	Ciśnienie wody zasilającej jest zbyt niskie. Urządzenie zatrzymało się.	Urządzenie automatycznie próbuje ponownie się uruchomić. Zapewnij, aby ciśnienie wody zasilającej było odpowiednie. W razie potrzeby wymień filtry wstępne. Zobacz Pełny podręcznik użytkownika.
		Naciśnij i przytrzymaj przycisk, aby ponownie uruchomić urządzenie. Zwolnij przycisk, gdy zgasną kontrolki FILTR WSTĘPNY I i STOP.
	FILTR WSTĘPNY I lub FILTR WSTĘPNY II jest zatkany.	Upewnij się, że w filtrach wstępnych nie ma niczego, co blokowałoby przepływ wody. Zobacz Kompletny podręcznik użytkownika.
	Wlotowy filtr siatkowy jest zablokowany.	Zobacz Kompletny podręcznik użytkownika.
	Ciśnienie wody zasilającej jest zbyt niskie.	Zainstaluj pompę wspomagającą, aby zwiększyć ciśnienie wody zasilającej. Sprawdź części, które mogą wpłynąć na ciśnienie wody zasilającej. Na przykład przewód wody z sieci, wlotowy filtr siatkowy, FILTR WSTĘPNY I lub wszelkie filtry zewnętrzne umieszczone przed urządzeniem Pro. Upewnij się, że przewód wody zasilającej ma odpowiednie wymiary, określone w części „WYMAGANIA DOTYCZĄCE WODY ZASILAJĄCEJ”.

Objaw	Przyczyna	Rozwiązanie
	Urządzenie zatrzymało się. Jakość uzdatnionej wody jest zbyt niska.	Odcłącz urządzenie od zasilania. Podłącz je ponownie, aby rozpocząć automatyczne płukanie. Wykonaj to 2 razy. Jeśli problem nie ustąpi, woda z filtra nie nadaje się do użycia. Skontaktuj się z dystrybutorem Bluewater.
	Wartość TDS/przewodność wody zasilającej wzrosła powyżej zalecanych parametrów. Diody świecą się, ale urządzenie Pro się nie zatrzymuje.	Odcłącz urządzenie od zasilania. Podłącz je ponownie, aby rozpocząć automatyczne płukanie. Jeśli problem nie ustąpi, woda z filtra nie nadaje się do użycia. Skontaktuj się z dystrybutorem Bluewater.
	Czujnik jakości wody zasilającej nie działa prawidłowo. Diody świecą się, ale urządzenie Pro się nie zatrzymuje.	Odcłącz urządzenie od zasilania. Podłącz je ponownie, aby rozpocząć automatyczne płukanie. Jeśli problem nie ustąpi, woda z filtra nie nadaje się do użycia. Skontaktuj się z dystrybutorem Bluewater.
	System przeciwprzeciekowy zadziałał.	Odcłącz urządzenie Pro od zasilania i osusz płytę podstawy. Ponownie podłącz urządzenie do zasilania i obserwuj, czy nie ma wycieków wody. Jeśli problem nie ustąpi, skontaktuj się z dystrybutorem Bluewater.
	Trwa procedura pierwszego czyszczenia.	Odczekaj, aż urządzenie Pro zakończy płukanie rozruchowe, nie odcłączaj go od zasilania, nie naciskaj przycisku ani nie zamykaj kranu uzdatnionej wody. Płukanie może potrwać do 60 minut.
	Procedura pierwszego czyszczenia została przerwana.	Zapewnij, aby ciśnienie wody zasilającej było odpowiednie. Naciśnij i przytrzymaj przycisk, aby urządzenie ponownie uruchomić.
	Procedura płukania rozruchowego została przerwana.	Otwórz kran uzdatnionej wody i sprawdź, czy funkcja płukania CV jest włączona (o ile dany model ją posiada).
Natężenie przepływu uzdatnionej wody z baterii jest niskie.	Przewód uzdatnionej wody został mocno zgięty lub zablokowany.	Upewnij się, że przewód uzdatnionej wody nie jest zgięty ani zakleszczony.
	Urządzenie wymaga odkamienienia.	Zobacz Pełny podręcznik użytkownika.
Urządzenie do oczyszczania wody uruchamia się i po krótkim czasie znów zatrzymuje.	Filtr w trybie gotowości może wykonywać płukanie co 12 godzin. Płukanie trwa 30 sekund. Mogły wystąpić nieszczelności między filtrem a baterią wody uzdatnionej, zaworem, zbiornikiem lub atestowanym urządzeniem do wody uzdatnionej odwróconą osmozą.	Sprawdź wszystkie połączenia przewodów i złączek pod kątem ewentualnych wycieków.
		Upewnij się, że końce przewodów wody są okrągłe, prosto przycięte i nie mają zadziorów ani popęknięć.
		Upewnij się, że kran wody uzdatnionej jest szczelny i nie przecieka. Jeśli są zamontowane zawory, upewnij się, że po zamknięciu są one szczelne.
Z urządzenia wydobywa się nieprzyjemny zapach.	Możliwy rozwój drobnoustrojów (bakterii) w filtrze po długim okresie nieużywania.	Urządzenie Pro może wymagać dezynfekcji. Zobacz Pełny podręcznik użytkownika.

Efektywność produktu

СОДЕРЖАНИЕ

БЕЗОПАСНОСТЬ	96
Инструкции по технике безопасности	96
Информация по технике безопасности	96
ОБЩЕЕ ОПИСАНИЕ ИЗДЕЛИЯ	98
Модели	98
Внешний вид Pro	98
Внутренние и запасные компоненты системы Pro	99
Панель управления	99
ОБЗОР СИСТЕМЫ	100
Описание системы	100
Установка	101
Система защиты от утечки воды	101
Защита от снижения давления	101
Водоподготовка	102
ОБСЛУЖИВАНИЕ	103
Ежедневное обслуживание	103
Регулярное техническое обслуживание	103
ТЕХНИЧЕСКАЯ ИНФОРМАЦИЯ	104
УСТРАНЕНИЕ НЕИСПРАВНОСТЕЙ	105
Решение простых проблем	105
Рабочие характеристики изделия	107

RU ●

Отдел обслуживания клиентов

Для устранения мелких неисправностей, прежде чем обращаться за технической поддержкой, обратитесь к разделу «Устранение неисправностей».

При обращении к дилеру Bluewater будьте готовы сообщить следующие данные (см. паспортную табличку):

- Модели
- Номер изделия
- Серийный номер

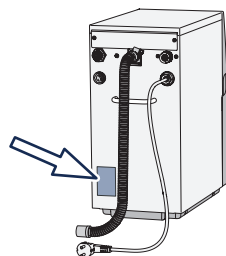

Информация по охране окружающей среды



Очиститель воды работает более эффективно, если он очищает воду в течение более длительного периода. Пример: Очистка в пересчете на литр эффективнее, если набрать за раз несколько литров, а не один литр.



80% компонентов очистителя воды и его упаковка снабжены этикетками с рекомендациями по их надлежащей утилизации.





Устройства, имеющие данную маркировку, подлежат утилизации через местные специализированные приемные пункты утилизации электрического и электронного оборудования. Запрещается утилизация данного изделия вместе с обычными бытовыми отходами.

БЕЗОПАСНОСТЬ

Инструкции по технике безопасности

Прежде чем устанавливать устройство или пользоваться им, прочтите информацию о технике безопасности. Соблюдайте инструкции из настоящего руководства, чтобы не допустить травм или повреждения оборудования. Настоящее руководство содержит значки «ВНИМАНИЕ» и «ПРИМЕЧАНИЕ», которые необходимо учитывать для безопасной эксплуатации устройства.

 Значок «ВНИМАНИЕ» указывает на условия, которые могут привести к травме или повреждению оборудования. Не используйте очиститель Pro, пока не усвоите и не выполните все перечисленные здесь условия.

 Значком ПРИМЕЧАНИЕ отмечена информация, важная для обеспечения безотказной работы и оптимального использования очистителя воды.

Информация по технике безопасности

Обратите внимание! Не используйте и не пейте воду до тех пор, пока индикатор «СТЕПЕНЬ ОЧИСТКИ II или III» не загорится зеленым. Если система находилась в режиме ожидания, то прежде чем использовать или пить очищенную воду, поверните кран и дайте воде стечь, пока не загорится зеленым индикатор «СТЕПЕНЬ ОЧИСТКИ II или III». Не пейте воду, пока горит только индикатор «СТЕПЕНЬ ОЧИСТКИ I».

 Это устройство может использоваться детьми старше 8 лет. Данное устройство разрешается использовать лицам с ограниченными физическими, сенсорными и умственными возможностями, а также лицам с низким уровнем знаний и опыта, при условии, что они находятся под присмотром или прошли инструктаж по правилам безопасного использования данного устройства и уяснили степень сопряженных с ним опасностей.

 Запрещается ремонтировать или модифицировать детали очистителя воды. Это может привести к нарушению его нормальной работы и причинить материальный ущерб или травмы, не покрываемые гарантией.

 Мы рекомендуем, чтобы установку, обслуживание и ремонт очистителя воды проводили только квалифицированные техники, дистрибьюторы или обслуживающий персонал Bluewater. Неправильная установка, обслуживание или ремонт могут привести к нарушению нормальной работы очистителя и причинить материальный ущерб или травмы, не покрываемые гарантией.

Система Pro работает по принципу обратного осмоса. Система содержит сменную мембрану, которая играет важную роль в эффективном снижении общего количества растворенных твердых веществ (TDS). Эту мембрану необходимо регулярно менять. Периодически, как минимум раз в год, проверяйте очищенную воду с помощью тестера концентрации растворенных твердых веществ/проводимости, чтобы обеспечить надлежащую работу очистителя воды Pro. Информацию об опциях вы можете узнать у вашего дилера Bluewater. Не пейте очищенную воду при любых признаках ее непригодности для питья – таких, как плохой запах, привкус, помутнение или наличие твердых частиц.



Используйте только оригинальные запасные картриджи и детали Bluewater. Каталог запасных частей см. на сайте www.bluewatergroup.com. Информацию о покупке вы можете получить у вашего дилера Bluewater.



Подаваемая вода должна соответствовать требованиям, указанным в разделе «ТРЕБОВАНИЯ К ВОДЕ, подаваемой к очистителю воды».



Установка должна соответствовать действующим местным санитарным нормам и правилам.

RU



Подсоедините очиститель воды к заземленному источнику электропитания. Используйте сетевую розетку, к которой легко получить доступ после установки. Стационарное подключение системы к электросети следует поручать только квалифицированному электрику. Неправильная установка может привести к повреждению оборудования или сделать очиститель воды опасным для использования.



Не используйте электрический шнур с видимыми признаками повреждения. Во избежание опасности поврежденный электрический шнур должен быть заменен квалифицированным электриком.



Не используйте систему Pro без фильтров. Это может привести к повреждению системы. Перед очисткой или консервацией системы Pro фильтры можно извлечь.



В случае отключения очистителя воды от водопровода и электросети на период >5 дней соблюдайте правила консервации устройства, описанные в разделе «Подготовка к хранению» полного руководства пользователя.



Прежде чем перемещать очиститель воды из одного места в другое, обратитесь за советом к дилеру Bluewater.

ОБЩЕЕ ОПИСАНИЕ ИЗДЕЛИЯ

Модели

Модель	Способен очищать воду с большим количеством растворенных твердых веществ, включая соленоватую воду	Пригоден для коммерческого использования	Клапан для промывки чистой водой предназначен для условий, где требуется вода более высокого качества
Pro 400C-HF		✓	
Pro 400C-HR		✓	
Pro 400BC-HR	✓	✓	
Pro 400CV-HR		✓	✓
Pro 400BCV-HR	✓	✓	✓
Pro 600C-HF		✓	
Pro 600CV-HR		✓	✓

Внешний вид Pro



Рисунок 1. Внешний вид Pro

Поз.	Описание	Поз.	Описание
1	Панель управления	7	Электрический разъем для подключения крана (дополнительно)
2	Передняя крышка	8	Шланг сточной воды
3	Штуцер чистой воды	9	Электрический шнур
4	Шланг чистой воды	10	Шланг подачи воды
5	Шланг промывочной воды (только в модели CV)	11	Входной сетчатый фильтр
6	Кронштейн с зазором (только в модели CV)	12	Штуцер подачи воды

Внутренние и запасные компоненты системы Pro

Поз	Описание	Артикул
1	Основание	150706401-SP
2	Фильтр предварительной очистки I, Pro 600: угольный блок	919240005
	Фильтр предварительной очистки I, Pro 400: осадочный фильтр	919240002
3	Фильтр предварительной очистки II, Pro 600: угольный блок	919240005
	Фильтр предварительной очистки II, Pro 400: угольный фильтр, гранулированный	919240003
4	Обратноосмотическая мембрана	
	Комплект для обслуживания мембран, тип HR (высокая степень очистки)	150718900-SP
	Комплект для обслуживания мембран, тип HF (высокий расход)	150718901-SP
	Membrane service kit PRO-series, Brackish (B)	150718902-SP

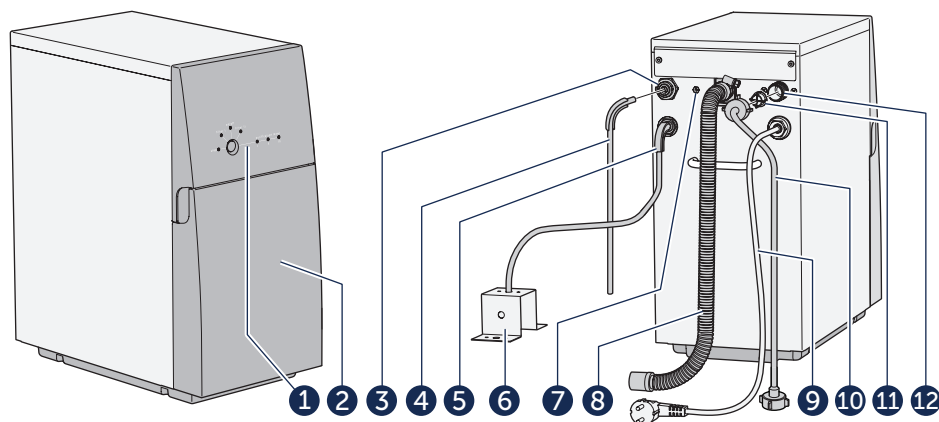

Рисунок 2. Внутреннее устройство Pro

анель управления



Информацию о значении мигающих или горящих индикаторов см. в разделе «Устранение неисправностей».

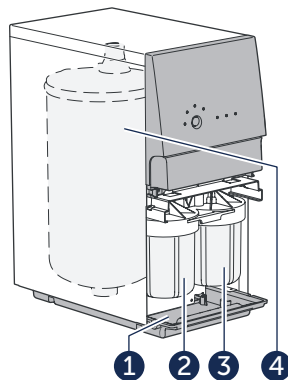
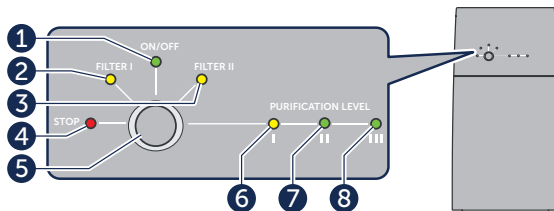

RU

Рисунок 3. Панель управления

Поз.	Лампа/кнопка	Описание
1	ON/OFF	Горит: Очиститель воды подключен к питанию. Не горит: Очиститель воды не подключен к питанию. Мигает: Идет промывка очистителя воды.
2	FILTER I	Горит: Pro 400: Замените ФИЛЬТР I. Pro 600: Замените ФИЛЬТРЫ I и II.
3	FILTER II	Горит: Pro 400: Замените ФИЛЬТР II. Pro 600: Замените ФИЛЬТРЫ I и II.
4	STOP	Мигает/горит: Неисправность, см. «Устранение неисправностей»
5	Кнопка	Различные функции.
6	PURIFICATION LEVEL I	Горит: Неполная очистка. НЕ ПИТЬ!
7	PURIFICATION LEVEL II	Горит: Средняя очистка: Вода готова для питья.
8	PURIFICATION LEVEL III	Горит: Высшая степень очистки: Вода готова для питья.

ОБЗОР СИСТЕМЫ

писание системы







Рисунок 4. Обзор и пример установки системы Pro

Поз.	Описание	Поз.	Описание
1	Очиститель воды.	4	Шланг сточной воды, установленный с воздушным зазором.
2	Электрический шнур.	5	Кронштейн для шланга сточной воды.
3	Шланг для подачи воды на очистку.	6	Шланг чистой воды.
Поз.	Принадлежности	Поз.	Описание
	Описание		
7	Стандартный кран обратного осмоса: Рассчитан на воду, очищенной методом обратного осмоса.	10	Резервуар для хранения: Используйте только резервуары, рассчитанные на воду, очищенной методом обратного осмоса.
8	Кран Bluewater со светодиодом: Светодиод указывает работоспособность и сообщает о качестве очищенной воды.	11	Бытовая техника: Посудомоечная машина, кофемашина, льдогенератор, холодильник и т.п. Техника должна быть рассчитана на воду, очищенную методом обратного осмоса.
9	Кран Bluewater Triflow: Дает очищенную воду в дополнение к холодной и горячей неочищенной воде.		

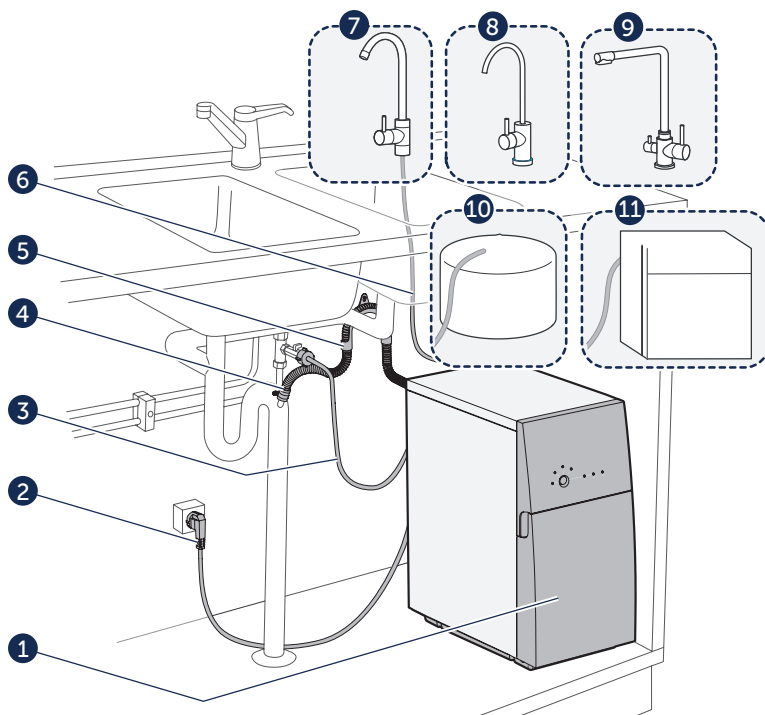
Установка

 Система Pro должна подавать очищенную воду прямо в кран или в резервуар, предназначенный для воды, очищенной методом обратного осмоса. Очищенная вода не должна идти по любым не предназначенным для нее трубам или кранам, так как это может вызвать коррозионные повреждения.

 Установка должна соответствовать действующим местным санитарным нормам и правилам.

 Подключайте очиститель воды только к холодному водоснабжению. Качество воды должно соответствовать условиям, указанным в разделе «ТРЕБОВАНИЯ К ВОДЕ, подаваемой к очистителю воды». Неправильная установка очистителя Pro аннулирует гарантию.

 При первом подключении очистителя воды Pro к водопроводу и источнику МОНТАЖНИК ДОЛЖЕН запустить процедуру промывки. Эта 60-минутная промывка ОЧЕНЬ ВАЖНА и должна быть выполнена до конца. При промывке очиститель Pro должен быть все время подключен к сети питания, а кран должен быть открыт. Не прерывайте эту промывку. Не пейте воду до завершения этой промывки. Инструкция по первой промывке приведена в полном руководстве пользователя.

 Мы рекомендуем доверять установку очистителя воды только дилеру Bluewater. Инструкции по установке приводятся в полном руководстве пользователя и на сайте www.bluewatergroup.com.

RU 

Система защиты от утечки воды

Датчик в нижней части очистителя воды обнаруживает утечку воды. Если обнаружена утечка, подача воды останавливается. Пока утечка не будет устранена, запустить очиститель воды не удастся.

Защита от снижения давления

 Если очиститель воды Pro остановил работу из-за низкого давления подачи воды, подлежащей очистке, необходимо устранить причину низкого давления на входе.

Функция перезапуска после остановки из-за снижения давления

 Функция перезапуска после остановки из-за снижения давления обеспечивает максимальную доступность воды.

Если очиститель воды Pro остановил работу из-за низкого давления подачи воды, он попытается перезапуститься автоматически и продолжит попытки автоматического перезапуска через каждые 5 минут, вплоть до 10 попыток. Если проблема с низким давлением на входе не будет устранена к 10-й попытке, очиститель Pro останавливается.

После устранения проблемы с низким давлением на входе очиститель Pro можно запустить вручную, удерживая кнопку нажатой в течение 3 секунд.

Водоподготовка

 Обратите внимание! Не используйте и не пейте воду до тех пор, пока индикатор «СТЕПЕНЬ ОЧИСТКИ II или III» не загорится зеленым. На достижение высокого качества очищенной воды может уйти до 60 секунд.

 Для моделей, пригодных для коммерческого использования, вместо крана можно установить клапан или резервуар.



Рисунок 5. Водоподготовка включена/отключена

Автоматическая промывка

 Процесс промывки занимает от 5 до 120 секунд в зависимости от того, какой объем воды был очищен.

Автоматическая промывка осуществляется, если выполнено одно из перечисленных ниже условий:

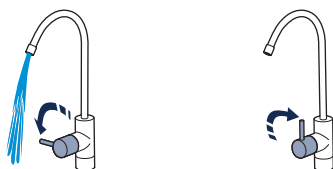

Рисунок 6. Автоматическая промывка

Поз.	Описание
1	Автоматическая промывка происходит после каждого использования.
2	Автоматическая промывка включается, когда общее время работы достигнет 15 минут. Во время 2-минутной промывки нельзя набирать очищенную воду.
3	Автоматическая профилактическая промывка через каждые 12 часов, если очиститель Pro подключен к питанию и водопроводу, а также в режиме ожидания.

ОБСЛУЖИВАНИЕ

Ежедневное обслуживание

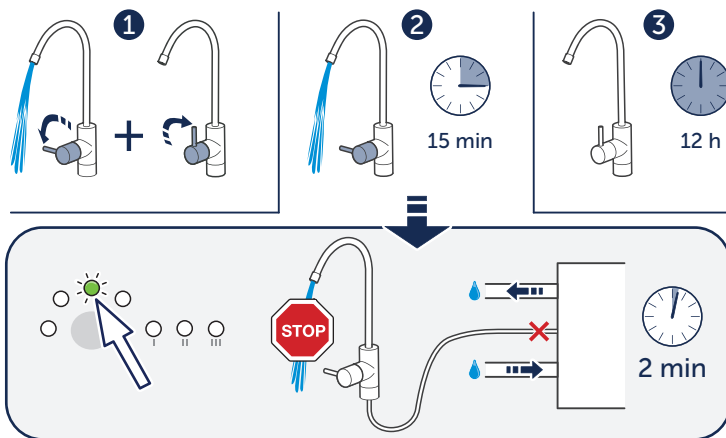
Проверьте световые индикаторы

Этап	Действие
1	Убедитесь, что горит только лампа ON/OFF, а другие индикаторы не горят и не мигают, когда очиститель Pro находится в режиме ожидания. Если любые другие индикаторы горят или мигают, обратитесь к разделу «Устранение неисправностей».

произведите очистку очистителя воды

 Не используйте химические средства для очистки поверхностей. Спирт, бензин, органические и неорганические кислоты, сильные щелочи (например, концентрированные средства для мытья посуды) могут повредить поверхность.

 Не используйте при чистке очистителя воды твердые, острые или абразивные инструменты.

Этап	Действие
1	С помощью мягкой влажной ткани и слабого мыльного раствора очистите внешнюю поверхность, чтобы удалить пыль, пятна и грязь.
2	Удалите остатки влаги мягкой сухой тканью.

RU 

гулярное обслуживание

 Регулярное техническое обслуживание имеет важное значение для правильного функционирования и обеспечения длительного срока службы устройства. Мы рекомендуем, чтобы обслуживание и ремонт проводил только одобренный компанией Bluewater сервисный персонал.

 Инструкции по проведению технического обслуживания см. в полном руководстве пользователя на сайте www.bluewatergroup.com.





Периодичность	Действие
1 месяц	Проверьте соединения.
	Вытрите конденсат с основания.
4-6 месяцев*	Заменяйте фильтры каждые 4-6 месяцев или по сигналу светодиодов FILTER I и FILTER II.
6 месяцев*	Удалите накипь.
1 год	Проверяйте очищенную воду каждый год. Если очищенная вода не является чистой, не пейте ее. Обратитесь к дилеру Bluewater.
4-6 лет*	Замените обратноосмотическую мембрану. Обратитесь к вашему дилеру Bluewater.

*Периодичность обслуживания зависит от качества воды и интенсивности использования очистителя.

ТЕХНИЧЕСКАЯ ИНФОРМАЦИЯ

Модель	Размер ШхВхГ	Масса	Мощность	Заземленный источник питания	
Pro 400C-HF Pro 400C-HR Pro 400BC-HR Pro 400CV-HR Pro 400BCV-HR	220-240 В 120 В	225x466x460 мм 8,9x18,3x18,1 дюймов	29 кг 64 фунта	530 Вт 6 А	220-240 В, 50-60 Гц 120 В, 60 Гц
Pro 600C-HF Pro 600CV-HR	220-240 В	225x466x460 мм	29 кг	720 Вт	220-240 В, 50-60 Гц

ТРЕБОВАНИЯ К ВОДЕ, подаваемой к очистителю воды

-  Не используйте с микробиологически небезопасной водой или водой неизвестного качества без надлежащей дезинфекции до или после системы.
-  Разрешено подключение только к холодному водоснабжению. Предельные температуры указаны в таблице внизу.
-  Если качество воды значительно меняется, обратитесь за консультацией к дилеру Bluewater.
-  Более подробные сведения можно найти на сайте www.bluewatergroup.com.

	Pro 400BC-HR Pro 400BCV-HR		Pro 400C-HF, Pro 400C-HR Pro 400CV-HR		Pro 600C-HF Pro 600CV-HR
	230 В	120 В	230 В	120 В	230 В
Температура	2-30°C		36-86°F		2-35°C
Давление подачи воды	3-10 бар 0,3-1 МПа	43-145 фунт/ кв.дюйм.	3-10 бар 0,3-1 МПа	3-10 бар 0,3-1 МПа 43-145 фунт/кв.дюйм.	3-10 бар 0,3-1 МПа
Общая концентрация растворенных твердых веществ, промилле	< 7500 промилле		< 1500 промилле		< 1500 промилле
Скорость подачи воды	> 8 л/мин	> 2,1 галлона/мин	> 8 л/мин	> 2,1 галлона/мин	> 10 л/мин
Проводимость, мкСм/см при 25°C (77 °F)	< 13 000		< 2000		< 2000
Жесткость	< 20 °dH	<20.9 gpg	< 20 °dH	<20.9 gpg	< 20 °dH
Мутность, формазинные единицы мутности	< 0,5		< 0,5		< 0,5
Железо Fe (II) / Fe (III)	<1,5 / <0,3 мг/л	<1,5 / <0,3 промилле	<1,5 / <0,3 мг/л	<1,5 / <0,3 промилле	<1,0 / <0,3 мг/л
pH	4-10	4-10	4-10	4-10	4-10
Марганец (Mn2+)	<0,3 мг/л	<0,3 мг/л	<0,3 мг/л	<0,3 мг/л	<0,3 мг/л
Хлор (Cl2)	<1,0 мг/л	<1,0 мг/л	<1,0 мг/л	<1,0 мг/л	<1,0 мг/л
Рекомендованный размер подающего трубопровода: ½" дюйма. наруж. диаметр трубы ½" дюйма. подающий вентиль NPT или BSSP.					

УСТРАНЕНИЕ НЕИСПРАВНОСТЕЙ

Решение простых проблем







Если очиститель Pro остановил работу из-за аварии, отсоедините его от источника питания, затем вновь подключите, или нажмите и 3 секунды удерживайте кнопку, чтобы сбросить состояние аварийной остановки.



В случае более серьезных проблем см. полное руководство пользователя на сайте www.bluewatergroup.com.

Проблема	Причина	Решение
	Мигает индикатор ON/OFF.	Идет промывка очистителя воды. Дождитесь завершения промывки, прежде чем использовать очиститель.
	Pro 400: Замените ФИЛЬТР I. Pro 600: Замените ФИЛЬТРЫ I и II.	См. полное руководство пользователя.
	Засорен входной сетчатый фильтр.	См. полное руководство пользователя.
	Слишком низкое давление подачи воды.	Убедитесь, что размер подающего трубопровода соответствует размерам, указанным в разделе «ТРЕБОВАНИЯ К ВОДЕ, подаваемой к очистителю воды».
	Pro 400: Замените ФИЛЬТР II. Pro 600: Замените ФИЛЬТРЫ I и II.	См. полное руководство пользователя.
	Слишком низкое давление подачи воды. Очиститель воды остановился.	Очиститель воды попытается перезапуститься автоматически. Убедитесь, что давление подачи воды достаточно. Если необходимо, замените фильтры. См. полное руководство пользователя.
		Нажмите и удерживайте кнопку, чтобы перезапустить очиститель. Отпустите кнопку, когда погаснут индикаторы FILTER I и STOP.
	Засорен ФИЛЬТР I или ФИЛЬТР II.	Убедитесь, что в фильтрах ничего не блокирует поток воды. Если нужно, замените фильтры. См. полное руководство пользователя.
	Засорен входной сетчатый фильтр.	См. полное руководство пользователя.
	Слишком низкое давление подачи воды.	Установите насос для повышения давления подачи воды. Проверьте детали, которые могут повлиять на давление подачи воды. Это подающий трубопровод, входной сетчатый фильтр, ФИЛЬТР I и любые внешние фильтры перед очистителем Pro. Убедитесь, что размер подающего трубопровода соответствует размерам, указанным в разделе ТРЕБОВАНИЯ К ВОДЕ, подаваемой к очистителю воды».
	Очиститель воды остановился. Слишком низкое качество очищенной воды.	Отключите электропитание очистителя воды. Снова включите питание, чтобы запустить автоматическую промывку. Проведите эту операцию 2 раза. Если проблема не исчезнет, не используйте воду. Обратитесь к вашему дилеру Bluewater.

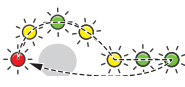
RU

Проблема	Причина	Решение
	Концентрация растворенных твердых веществ/проводимость превышает требования к подаваемой воде. Светодиоды горят, но очиститель Pro не останавливается.	Отключите электропитание очистителя воды. Снова включите питание, чтобы запустить автоматическую промывку. Если проблема не исчезнет, не используйте воду. Обратитесь к вашему дилеру Bluewater.
	Неправильно работает датчик качества подаваемой воды. Светодиоды горят, но очиститель Pro не останавливается.	Отключите электропитание очистителя воды. Снова включите питание, чтобы запустить автоматическую промывку. Если проблема не исчезнет, не используйте воду. Обратитесь к вашему дилеру Bluewater.
	Включилась система защиты от утечки воды.	Отключите питание очистителя и уберите воду с основания очистителя Pro. Подключите питание очистителя и следите за появлением утечек. Если проблема не исчезнет, обратитесь к своему дилеру Bluewater.
	Идет процедура первичной промывки.	Дождитесь, чтобы очиститель Pro завершил первичную промывку, не нажимайте кнопку и не закрывайте кран очищенной воды. Промывка может занять до 60 минут.
	Процедура первичной промывки прервана из-за низкого давления подачи воды.	Убедитесь, что давление подачи воды достаточно. Нажмите кнопку, чтобы перезапустить очиститель.
	Прервана процедура первичной промывки.	Откройте кран очищенной воды и убедитесь, что функция промывки CV открыта (если в вашей модели есть такая функция).
Слабый напор очищенной воды из крана.	Трубопровод очищенной воды засорен или изогнут под острым углом.	Убедитесь, что труба очищенной воды не изогнута под острым углом, и что она свободно движется.
	Очистителю воды требуется очистка от накипи.	См. полное руководство пользователя.
Очиститель воды постоянно или периодически запускается и останавливается.	Очиститель воды может выполнять промывку через каждые 12 часов. Такая промывка длится 30 секунд. Возможны утечки между очистителем воды и краном очищенной воды, клапаном, резервуаром или устройством, рассчитанным на воду, очищенную методом обратного осмоса.	Осмотрите все трубки и соединения на предмет утечки.
		Убедитесь, что концы водяных трубок имеют круглое сечение, обрезаны под прямым углом, и на них нет неровностей или царапин.
		Убедитесь, что краны очищенной воды герметичны и не текут. Если есть клапаны, убедитесь, что они герметичны в закрытом положении.
Из очистителя воды исходит неприятный запах.	Рост микробов (бактерий) в очистителе воды из-за того, что очистителем долго не пользовались.	Может потребоваться дезинфекция очистителя Pro. См. полное руководство пользователя.

Рабочие характеристики изделия

RU ●

INNEHÅLL

SÄKERHET	109
Säkerhetsanvisningar	109
Säkerhetsinformation	109
PRODUKTÖVERSIKT	111
Modeller	111
Pros utsida	111
Pros insida samt utbytesdelar	112
Manöverpanel	112
SYSTEMÖVERSIKT	113
Systembeskrivning	113
Installation	114
Läckskyddssystem	114
Skydd mot lågt tryck	114
Vattenproduktion	115
UNDERHÅLL	116
Dagligt underhåll	116
Regelbundet underhåll	116
TEKNISKA DATA	117
FELSÖKNING	118
Att lösa mindre problem	118
Produktprestanda	120

KUNDTJÄNST

Se "Felsökning" för att lösa mindre problem innan du ringer kundtjänst.

Om du behöver service, se till att ha följande data (finns på märkskylten) tillgängliga när du ringer din Bluewater-återförsäljare:

- Modell
- Produktnummer
- Serienummer

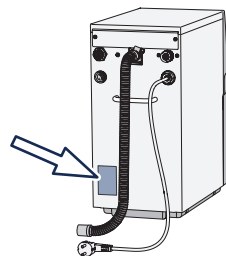

Miljöinformation



Vattenrenaren är effektivare om den får rena vatten under längre perioder. Exempel: Att behandla flera liter kostar mindre per liter än att behandla bara en liter i taget.



80 % av vattenrenarens komponenter och förpackningsmaterial är märkta för att hjälpa dig att bortskaffa och återvinna material korrekt.





Apparater med denna symbol måste lämnas till en lokal återvinningscentral för bortskaffande av elektrisk och elektronisk utrustning. Denna produkt får inte bortskaffas som normalt hushållsavfall.

SÄKERHET

Säkerhetsanvisningar

Innan du installerar eller använder enheten, måste du läsa säkerhetsinformationen. Följ instruktionerna i denna handbok för att förhindra skador på utrustningen. Denna handbok innehåller symboler för FÖRSIKTIGHET och OBS som ska respekteras för säker drift av enheten.

 En FÖRSIKTIGHET-symbol identifierar förhållanden som kan medföra personskador samt utrustningsskador.
ANVÄND INTE Pro om inte alla försiktighetsvillkor som anges nedan har förståtts och uppfyllts.

 En Obs-symbol identifierar viktig information för problemfri och effektiv användning av vattenrenaren.

Säkerhetsinformation

Tänk på! Använd eller drick inte vattnet innan lampan "PURIFICATION LEVEL II eller LEVEL III" blir grön.

 När systemet har varit i standby, öppna kranen och låt vattnet rinna tills lampan "PURIFICATION LEVEL II eller LEVEL III" blir grön innan du använder eller dricker det reade vattnet. – Drick inte vattnet under "PURIFICATION LEVEL I".

Denna apparat kan användas av barn som är äldre än 8 år.

 Denna enhet kan även användas av personer med nedsatt fysisk, sensorisk eller mental förmåga eller brist på erfarenhet och kunskap, förutsatt att de övervakas eller får instruktioner angående säker användning av enheten och förstår aktuella risker.

SE ●

 Reparera eller modifiera inga delar av vattenrenaren. Detta kan få den att fungera felaktigt och leda till personskador och skador som inte omfattas av garantin.

 Pro är ett system som baseras på omvänd osmos. Den innehåller ett utbytbart membran som är mycket viktigt för effektiv minskning av den totala halten upplösta fasta ämnen (TDS). Byt detta membran regelbundet. Testa det reade vattnet regelbundet med hjälp av en TDS/konduktivitetstestare. Testa minst en gång varje år, för att säkerställa att Pro fungerar korrekt. För alternativ, kontakta din Bluewater-återförsäljare. Om det reade vattnet smakar eller luktar illa, är grumligt eller innehåller partiklar, drick det inte.

Vi rekommenderar att endast godkända tekniker, distributörer eller Bluewater-servicepersonal utför installationer, service och reparationer på vattenrenaren. Om dessa åtgärder inte utförs korrekt kan enheten fungera felaktigt och ge upphov till personskador och skador som inte omfattas av garantin.



Använd endast originalersättningspatroner och delar från Bluewater. För en reservdelskatalog, se www.bluewatergroup.com. För köpinformation, kontakta din Bluewater-återförsäljare.



Inloppsvattnet ska uppfylla de krav som anges i "KRAV PÅ INLOPPSVATTEN till vattenrenare".



Installationen måste följa tillämpliga föreskrifter för vatteninstallation.



Anslut vattenrenaren till ett jordat eluttag. Välj ett eluttag som är lätt att komma åt efter installationen. Endast en behörig elektriker får utföra fast installation av systemet. Felaktig installation kan leda till skador eller göra vattenrenaren farlig att använda.



Använd inte matningskabeln om den har synliga skador. Om matningskabeln är skadad måste en behörig elektriker byta ut den för att förhindra fara.



Använd inte Pro utan filter. Detta kan orsaka skador på systemet. Filtren kan tas bort när Pro rengörs eller placeras i förvaring.



Om vattenrenaren är frånkopplad från vatten och el i mer än 5 dagar, förvara den enligt beskrivningen i den fullständiga handboken "Förvaring".



Kontakta din Bluewater-återförsäljare för råd innan du flyttar vattenrenaren från en plats till en annan.

PRODUKTÖVERSIKT

Modeller

Modell	Kan hantera högre TDS, inklusive bräckt inloppsvatten	Lämplig för kommersiell användning	Sköljventil för renvatten, lämplig för miljöer där extra hög vattenkvalitet krävs
Pro 400C-HF		✓	
Pro 400C-HR		✓	
Pro 400BC-HR	✓	✓	
Pro 400CV-HR		✓	✓
Pro 400BCV-HR	✓	✓	✓
Pro 600C-HF		✓	
Pro 600CV-HR		✓	✓

Pros utsida

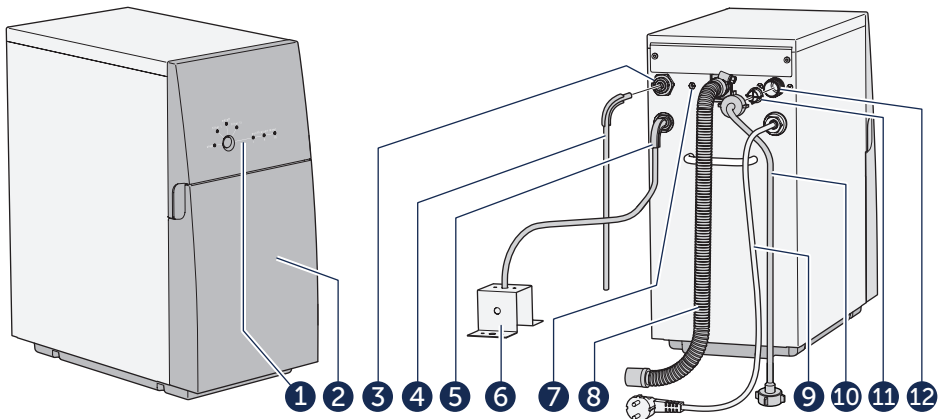

SE ●

Figur 1. Pros utsida

Pos	Beskrivning	Pos	Beskrivning
1	Manöverpanel	7	Elektrisk anslutning för kran (tillval)
2	Frontkåpa	8	Utloppsslang
3	Anslutning för renat vatten	9	Matningskabel
4	Slang för renat vatten	10	Slang för inloppsvatten
5	Slang för sköljvatten (endast för CV-modeller)	11	Inloppssilt
6	Konsol för luftgap (endast för CV-modeller)	12	Anslutning för inloppsvatten

Pros insida samt utbytesdelar

Pos	Beskrivning	Artikelnummer
1	Bottenplatta	150706401-SP
2	FILTER I, Pro 600: Kolblock	919240005
	FILTER I, Pro 400: Sedimentfilter	919240002
3	FILTER II, Pro 600: Kolblock	919240005
	FILTER II, Pro 400: Kol GAC	919240003
4	Omvänd osmos-membran	
	Membranservicesats, typ HR (High Rejection)	150718900-SP
	Membranservicesats, typ HF (High Flow)	150718901-SP
	Membrane service kit PRO-series, Brackish (B)	150718902-SP

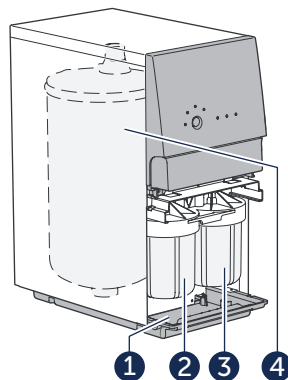

Figur 2. Pros insida

Manöverpanel



Den information som kan utläsas ur kombinationerna av blinkande eller tända indikeringslampor listas i "Felsökning".

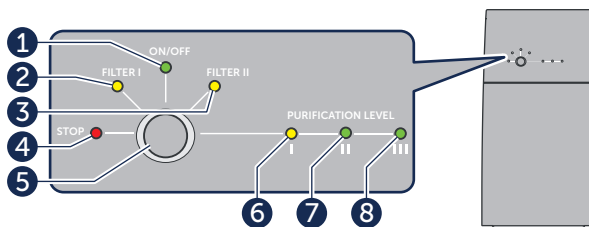

Figur 3. Kontrollpanel

Pos	Lampa/knapp	Beskrivning
1	ON/OFF	Tänd: Vattenrenaren är ansluten till matningen. Släckt: Vattenrenaren är inte ansluten till matningen. Blinkar: Vattenrenaren spolás.
2	FILTER I	Tänd: Pro 400: Byt FILTER I. Pro 600: Byt både FILTER I och II
3	FILTER II	Tänd: Pro 400: Byt FILTER II. Pro 600: Byt både FILTER I och II.
4	STOP	Blinkar/ tänd: Något är fel, se "Felsökning"
5	Knapp	Diverse funktioner.
6	PURIFICATION LEVEL I	Tänd: Ofullständig rening: DRICK INTE.
7	PURIFICATION LEVEL II	Tänd: Normal rening: Klart att dricka.
8	PURIFICATION LEVEL III	Tänd: Maximal rening: Klart att dricka.

SYSTEMÖVERSIKT

Systembeskrivning

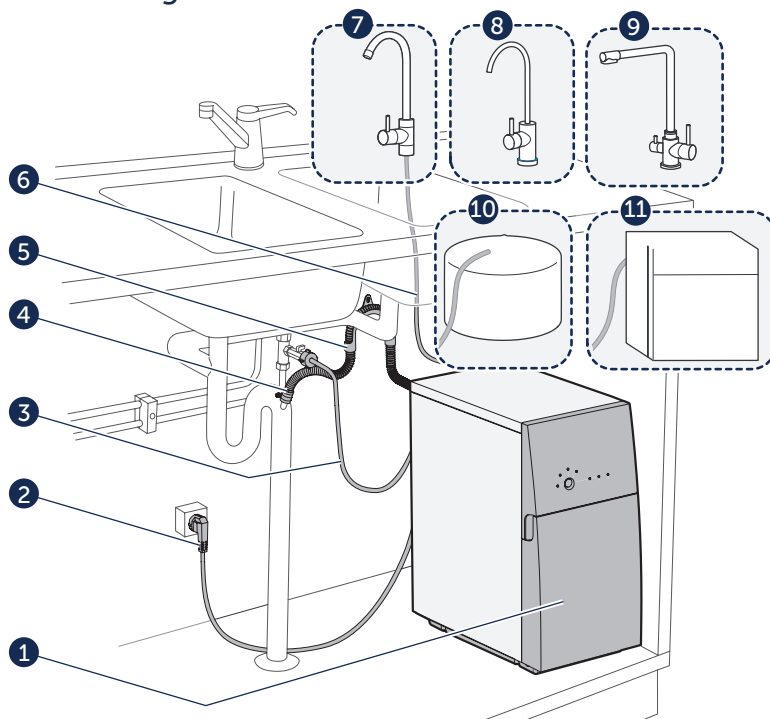

Figur 4. Systemöversikt, ett exempel på en Pro-installation

SE

Pos	Beskrivning	Pos	Beskrivning
1	Vattenrenare.	4	Utloppssläng, installerad med luftgap.
2	Matningskabel.	5	Konsol för dräneringssläng.
3	Slang för inloppsvatten.	6	Renvattenslang.
Pos	Tillbehör Beskrivning	Pos	Beskrivning
7	Standard RO-kran: Godkänd för användning med vatten som renats med omvänd osmos.	10	Lagringstank: Använd endast tankar som är godkända för användning med vatten som renats med omvänd osmos.
8	Bluewater LED-kran: LED indikerar funktion samt kvalitet hos det renade vattnet.	11	Utrustning: Diskmaskin, kaffebryggare, ismaskin, kylskåp etc. Utrustningen måste vara godkänd för användning med vatten som renats med omvänd osmos.
9	Bluewater Triflow-kran: Levererar renat vatten, förutom varmt och kallt icke renat vatten.		

Installation

Pro måste leverera renat vatten direkt till en kran eller



lagringstank avsedd för vatten renat med omvänd osmos.

Det renade vattnet får inte passera genom några icke godkända rör eller kranar eftersom detta kan orsaka korrosionsskador.



Installationen måste följa tillämpliga föreskrifter för vatteninstallation.

Anslut vattenrenaren endast till kallvatten. Inloppsvattnet ska ha



tillräckligt hög kvalitet och uppfylla de krav som anges i "KRAV PÅ INLOPPSVATTEN till vattenrenare". Om Pro inte är korrekt installerad täcks den inte av garantin.

Första gången Pro ansluts till vatten och ström **MÅSTE**

INSTALLATÖREN initiera en idrifttagningsspolning. Denna

60-minuters spolning är en **MYCKET VIKTIG** åtgärd och måste



genomföras i sin helhet. Låt Pro vara ansluten till den elektriska matningen, med renavattenkranen öppen under hela tiden.

Avbryt inte denna spolning. Drick inte vattnet förrän spolningen är slutförd. Se den fullständiga handboken för instruktioner om idrifttagningsspolning.



Vi rekommenderar att vattenrenaren installeras av en Bluewater-återförsäljare.

Installationsanvisningar finns i den fullständiga handboken och på www.bluewatergroup.com.

Läckskyddssystem

En sensor i botten av vattenrenaren detekterar eventuellt läckage. Om det uppstår läckage stängs inloppsvattnet. Vattenrenaren kan inte startas igen förrän läckan har reparerats.

Skydd mot lågt tryck



Om Pro stoppas på grund av lågt inloppsvattentryck måste orsaken till det låga inloppstrycket åtgärdas.

Funktion för omstart vid lågt tryck



Omstart vid lågt tryck är en funktion för att säkerställa maximal tillgång till vatten.

Om Pro har stoppats på grund av lågt inloppsvattentryck försöker Pro starta om automatiskt och fortsätter att göra omstartförsök med 5 minuters intervall upp till 10 gånger. Om problemet med det låga inloppstrycket inte är löst vid det 10:e omstartförsöket stoppas Pro. Pro startar automatiskt efter att ha stoppats på grund av lågt tryck. Apparaten försöker starta tre gånger: efter tre minuter, efter 20 minuter och efter fyra timmar. Om vattentrycket inte är tillräckligt högt efter tre startförsök kommer Pro att stoppas. När det låga inloppsvattentrycket har åtgärdats kan Pro startas om manuellt genom att man håller knappen intryckt i 3 sekunder.

Vattenproduktion

Tänk på! Använd eller drick inte vattnet innan lampan "PURIFICATION LEVEL II eller LEVEL III" lyser grön.



Det kan ta upp till 60 sekunder innan vattenrenaren indikerar god vattenkvalitet.



På modeller lämpade för kommersiellt bruk kan kranen bytas ut mot till exempel en ventil eller tank.

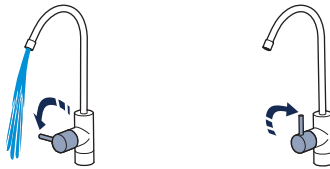

Figur 5. Vattenproduktion, på/av

Automatisk spolning



Spolningsprocessens längd varierar mellan 5 och 120 sekunder beroende på hur mycket renat vatten som har producerats.

En automatisk spolning kommer att utföras om ett av nedanstående villkor är uppfyllt:

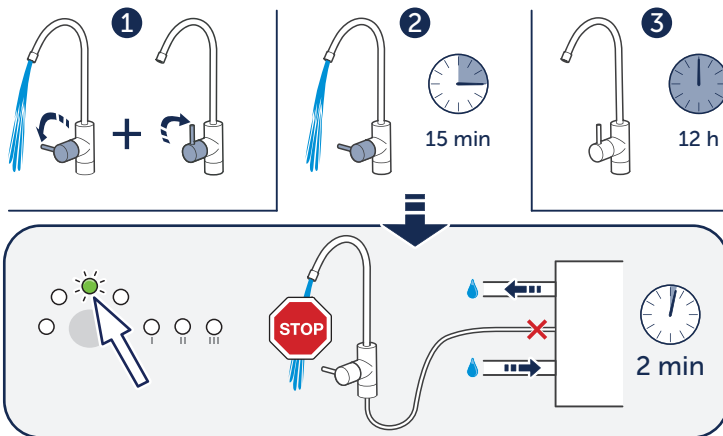

SE ●

Figur 6. Automatisk spolning

Pos	Beskrivning
1	Automatisk spolning sker efter varje användning.
2	Automatisk spolning sker efter 15 minuters total drifttid. Renat vatten är inte tillgängligt under 2 minuters spolning.
3	Automatiska underhållsspolningar sker med 12 timmars intervall när Pro är ansluten till vatten och el och befinner sig i standby-läge.

UNDERHÅLL

Dagligt underhåll

Kontrollera indikeringslampor

Steg	Åtgärd
1	Kontrollera att endast ON/OFF-lampan lyser och att inga andra lampor lyser eller blinkar när Pro är i standby-läge. Om andra lampor lyser eller blinkar, se avsnittet "Felsökning".

Rengör vattenrenaren

 Använd inte kemikalier för att rengöra ytan. Alkohol, bensin, organiska och oorganiska syror, starka basiska kemikalier (som koncentrerat diskmedel) skadar ytan.

 Använd inte hårda, vassa eller slipande verktyg för att rengöra vattenrenaren.

Steg	Åtgärd
1	Rengör utsidan med en mjuk fuktig trasa och en svag diskmedelslösning för att avlägsna damm, fläckar och smuts.
2	Torka med en mjuk, torr trasa.

Regelbundet underhåll

 Regelbundet underhåll är viktigt för korrekt funktion och långvarig problemfri drift. Vi rekommenderar att endast Bluewater-godkänd servicepersonal utför underhåll och reparationer.

 För instruktioner om hur man utför underhåll, se den fullständiga handboken på www.bluewatergroup.com.





Intervall	Åtgärd
1 månad	Kontrollera anslutningarna.
	Torka bort kondens från bottenplattan.
4–6 månader*	Byt filtren med 4–6 månaders intervall, eller enligt indikeringslamporna för FILTER I och FILTER II.
6 månader*	Avkalka.
1 år	Testa det renade vattnet varje år. Om det renade vattnet inte är rent, drick det inte. Kontakta en Bluewater-återförsäljare.
4–6 år*	Byt membran för omvänd osmos. Kontakta din Bluewater-återförsäljare.

*Frekvens beroende på inloppsvattnets kvalitet samt användningsintensitet

TEKNISK INFORMATION

Model	Storlek B x H x D	Vikt	Elektrisk matning	Spänningsmatning jordad	
Pro 400C-HF Pro 400C-HR Pro 400BC-HR Pro 400CV-HR Pro 400BCV-HR	220–240 V 120 V	225 x 466 x 460 mm 8,9 x 18,3 x 18,1 tum	29 kg 64 lbs	530 W 6 A	220-240V, 50-60 Hz 120V, 60 Hz
Pro 600C-HF Pro 600CV-HR	220–240 V	225 x 466 x 460 mm	29 kg	720 W	220-240V, 50-60 Hz

”KRAV PÅ INLOPPSVATTEN till vattenrenare”

-  Använd inte med vatten som är mikrobiologiskt osäkert eller av okänd kvalitet utan adekvat desinfektion före eller efter systemet.
-  Anslut vattenrenaren endast till kallvatten. Temperaturgränserna anges i tabellen nedan.
-  Om vattenkvaliteten förändras kraftigt, kontakta din Bluewater-återförsäljare för råd.
-  För mer detaljerad information, se www.bluewatergroup.com.

	Pro 400BC-HR Pro 400BCV-HR		Pro 400C-HF Pro 400C-HR Pro 400CV-HR		Pro 600C-HF Pro 600CV-HR
	230 V	120 V	230 V	120 V	230 V
Temperatur	2–30 °C	36–86 °F	2–35 °C	36–95 °F	2–35 °C
Flödestryck inloppsvatten	3–10 bar 0,3–1 MPa	43–145 psi	3–10 bar 0,3–1 MPa	43–145 psi	3–10 bar 0,3–1 MPa
TDS/PPM (Total Dissolved Solids)	< 7500 ppm		< 1 500 ppm		< 1500 ppm
Inloppsvattenflöde	> 8 l/min	> 2,1 gal/min	> 8 l/min	> 2,1 gal/min	> 10 l/min
Konduktivitet $\mu\text{S}/\text{cm}$ @ 25 °C (77 °F)	< 13 000		< 2000		< 2000
Hårdhet	< 20 °dH	< 20,9 gpg	< 20 °dH	< 20,9 gpg	< 20 °dH
Turbiditet (FNU)	< 0,5		< 0,5		< 0,5
Järn Fe (II) / Fe (III)	< 1,5 / < 0,3 mg/l	< 1,5 / < 0,3 ppm	< 1,5 / < 0,3 mg/l	< 1,5 / < 0,3 ppm	< 1,0 / < 0,3 mg/l
pH	4–10	4–10	4–10	4–10	4–10
Mangan (Mn2+)	< 0,3 mg/l	< 0,3 mg/l	< 0,3 mg/l	< 0,3 mg/l	< 0,3 mg/l
Klor (Cl2)	< 1,0 mg/l	< 1,0 mg/l	< 1,0 mg/l	< 1,0 mg/l	< 1,0 mg/l
Rekommenderad inloppsanslutning: ½". OD-slang: ½" NPT- eller BSSP-matningsventil.					

FELSÖKNING

Att lösa mindre problem







Om Pro stoppas på grund av en nödsituation, skilj enheten från den elektriska matningen och anslut den igen, eller håll knappen intryckt i 3 sekunder för att återställa nödstoppet.

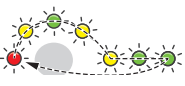

För svårare problem, se den fullständiga handboken på www.bluewatergroup.com.

Symtom	Orsak	Lösning
	ON/OFF-lampan blinkar.	Vattenrenaren spolras. Låt spolningen avslutas innan du använder vattenrenaren.
	Pro 400: Byt FILTER I. Pro 600: Byt FILTER I och II.	Se den fullständiga handboken.
	Inloppssilen är igensatt.	Se den fullständiga handboken.
	Inloppsvattentrycket är för lågt.	Säkerställ att inloppsvattenslangen har den dimension som anges i "KRAV PÅ INLOPPSVATTEN till vattenrenare".
	Pro 400: Byt FILTER II. Pro 600: Byt FILTER I och II.	Se den fullständiga handboken.
	Inloppsvattentrycket är för lågt. Vattenrenaren har stängts av.	Vattenrenaren försöker starta om automatiskt. Säkerställ att inloppsvattentrycket är tillräckligt. Byt filtren vid behov. Se den fullständiga handboken.
Tryck på knappen och håll den intryckt för att starta om vattenrenaren. Släpp knappen när lampan FILTER I tänds och lampan STOP släcks.		
	FILTER I eller FILTER II är igensatt.	Säkerställ att det inte finns något i filtren som kan blockera vattenflödet. Byt filtren vid behov. Se den fullständiga handboken.
	Nätfiltret är igensatt.	Se den fullständiga handboken
	Inloppsvattentrycket är för lågt.	Installera en tryckförstärkningspump för att öka inloppsvattentrycket. Kontrollera de delar som kan påverka inloppsvattentrycket. Dessa är bland annat inloppsvattenledningen, inloppssilen, FILTER I och eventuella externa filter placerade uppströms Pro. Säkerställ att inloppsvattenslangen har den dimension som anges i "KRAV PÅ INLOPPSVATTEN till vattenrenare".
	Vattenrenaren har stängts av. Det reade vattnet har för låg kvalitet.	Skilj vattenrenaren från den elektriska matningen. Anslut den igen för att starta den automatiska spolningen. Gör detta 2 gånger. Om problemet kvarstår, använd inte vattnet. Kontakta din Bluewater-återförsäljare.

Symtom	Orsak	Lösning
	Inloppsvattnets TDS/konduktivitet har ökat över de rekommenderade inloppsvattenkraven. Lysdioderna lyser, men Pro stoppas inte.	Skilj vattenrenaren från den elektriska matningen. Anslut den igen för att starta den automatiska spolningen. Om problemet kvarstår, använd inte vattnet. Kontakta din Bluewater-återförsäljare.
	Kvalitetssensorn för inloppsvatten fungerar inte korrekt. Lysdioderna lyser, men Pro stoppas inte.	Skilj vattenrenaren från den elektriska matningen. Anslut den igen för att starta den automatiska spolningen. Om problemet kvarstår, använd inte vattnet. Kontakta din Bluewater-återförsäljare.
	Läckskyddssystemet har aktiverats.	Skilj vattenrenaren från den elektriska matningen och avlägsna eventuellt vatten från bottenplattan på Pro. Anslut enheten till den elektriska matningen igen och kontrollera om den läcker vatten. Om problemet kvarstår, kontakta din Bluewater-återförsäljare.
	Proceduren för idrifttagningsspolning pågår.	Låt Pro slutföra idrifttagningsspolningen, bryt inte den elektriska matningen, tryck inte på knappen och stäng inte renvattenkranen. Spolningen kan ta upp till 60 minuter.
	Proceduren för idrifttagningsspolning har avbrutits på grund av lågt inloppsvattentryck.	Säkerställ att inloppsvattentrycket är tillräckligt. Tryck på knappen för att starta om vattenrenaren.
	Proceduren för idrifttagningsspolning har avbrutits.	Öppna renvattenkranen och kontrollera att CV-sköljfunktionen är öppen om din modell är utrustad med denna funktion.
Flödet från renvattenkranen är lågt.	Renvattenslangen har blivit kraftigt böjd eller blockerad.	Säkerställ att det inte finns några skarpa böjar i renvattenslangen och att den inte kläms någonstans.
	Vattenrenaren måste avkalkas.	Se den fullständiga handboken.
Vattenrenaren startar och stannar upprepade gånger (korta starter).	Vattenrenaren kan utföra sin standby-spolning med 12 timmars intervall. Denna spolning varar i 30 sekunder. Det kan finnas läckor mellan vattenrenaren och renvattenkranen, ventilen, tanken eller apparaten som är godkänd för vatten renat med omvänd osmos.	Undersök alla slangar och kopplingar med avseende på läckor. Säkerställ att ändarna på vattenslangarna är cirkulära, rakt kapade och fria från grader och hack. Säkerställ att renvattenkranarna inte läcker. Om det finns några ventiler, säkerställ att de tätar när de är stängda.
Det luktar illa från vattenrenaren.	Möjlig mikrobiell (bakteriell) tillväxt i vattenrenaren på grund av att den inte har använts på lång tid.	Pro kan behöva desinficeras. Se den fullständiga handboken.

SE ●

Produktprestanda

SISÄLTÖ

TURVALLISUUS	122
Turvallisuusohjeet	122
Turvallisuustiedot	122
TUOTEKATSAUS	124
Mallit	124
Pro ulkopuolelta	124
Pro sisäpuolelta ja vaihdettavat osat	125
Käyttöpaneeli	125
JÄRJESTELMÄKATSAUS	126
Järjestelmän kuvaus	126
Asennus	127
Vuotosuojajärjestelmä	127
Alhaisen vedenpaineen suojaus	127
Vedentuotanto	128
HUOLTO	129
Päivittäinen huolto	129
Säännöllinen huolto	129
TEKNISET TIEDOT	130
VIANMÄÄRITYS	131
Yksinkertaisten ongelmien ratkaiseminen	131
Tuotteen suorituskyky	133

Asiakaspalvelu

Katso kohdasta "Vianmääritys" apua pienten ongelmien ratkaisemiseen, ennen kuin otat yhteyttä huoltoon.

Jos tarvitset huoltoa, pidä seuraavat tiedot ulottuvillasi, kun otat yhteyttä Bluewater-jälleenmyyjään (tiedot ovat tyypikkilvessä):

- Malli
- Tuotenumero
- Sarjanumero

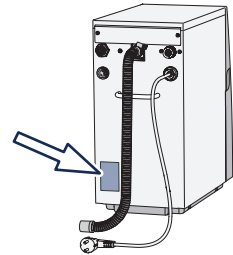

FI ●

Ympäristötiedot



Vedenpuhdistin toimii tehokkaimmin, kun se puhdistaa vettä pitkään. Esimerkki: Useiden litrojen täyttämisen on litrakohtaisesti tehokkaampaa kuin vain yhden litran täyttäminen kerrallaan.



80 %:ssa vedenpuhdistuslaitteen osista ja sen pakkauksessa on merkintä, joka auttaa kierrättämään ja hävittämään materiaalit oikein.



Tällä symbolilla merkityt laitteet on toimitettava paikalliseen sähkö- ja elektroniikkalaitteiden kierrätyspisteeseen. Tätä tuotetta ei pidä hävittää normaalin kotitalousjätteen mukana.

TURVALLISUUS

Turvallisuusohjeet

Lue turvallisuustiedot ennen kuin asennat laitteen tai käytät sitä. Noudattamalla tämän käsikirjan ohjeita vältät loukkaantumiset sekä laitteen vaurioitumisen. Tämä käsikirja sisältää laitteen turvallista käyttöä koskevia VAROITUKSIA ja HUOMAUTUKSIA.

VAROITUS-merkki viittaa tilanteisiin, joista voi aiheutua



vammoja käyttäjälle tai vahinkoa laitteelle.

ÄLÄ KÄYTÄ Pro-laitetta, ellei kaikkia alla mainittuja varoituksia ole huomioitu ja niihin liittyviä ehtoja noudatettu.



Huomautus-merkillä on merkitty tärkeitä tietoja, joiden avulla voit käyttää vedenpuhdistinta huoletta ja parhaalla mahdollisella tavalla.

Turvallisuustiedot

Huomaa! Älä käytä tai juo vettä, ennen kuin "PURIFICATION LEVEL II"- tai "LEVEL III" -valo on vihreä. Kun järjestelmä on ollut valmiustilassa, käynnä hana päälle ja anna veden virrata, kunnes "PURIFICATION LEVEL II"- tai "PURIFICATION LEVEL III" -valo muuttuu vihreäksi, ennen kun käytät tai juot puhdistettua vettä. Älä juo vettä, kun "PURIFICATION LEVEL I" -valo palaa.



Tätä laitetta saavat käyttää 8 vuotta täyttäneet henkilöt. Sitä saavat käyttää myös sellaiset henkilöt, joiden fyysiset, aistilliset tai henkiset kyvyt ovat heikentyneet tai jotka eivät ole käyttäneet laitetta tai tunne sitä, jos heidät opastetaan laitteen turvalliseen käyttöön ja jos he ymmärtävät laitteen käyttöön liittyvät vaarat.



Älä korjaa tai muuta vedenpuhdistuslaitteen osia. Tämä saattaa johtaa laitteen virheelliseen toimintaan ja aiheuttaa loukkaantumisia tai vaurioita, joita takuu ei korvaa.



Pro on käänteisosmoosijärjestelmä. Siinä on vaihdettava kalvo, joka on erittäin tärkeä liuenneiden aineiden kokonaismäärän (TDS) vähentämisessä. Vaihda tämä kalvo säännöllisesti.



Testaa puhdistettu vesi säännöllisesti TDS-/johtavuusmittarilla vähintään kerran vuodessa, jotta voit varmistaa, että Pro toimii oikein. Lisätietoja asiasta saa Bluewater-jälleenmyyjältä. Jos puhdistettu vesi millään tavalla maistuu tai tuoksuu pahalta, on sameaa tai sisältää hiukkasia, älä juo sitä.

Suosittellemme käyttämään vedenpuhdistimen asennukseen, huoltoon ja korjauksiin vain hyväksytyjä Bluewaterin teknikkoja tai jakelijoita taikka Bluewaterin henkilökohtaista palvelua.



Jos toimenpiteitä ei suoriteta oikein, seurauksena saattaa olla laitteen virheellistä toimintaa sekä loukkaantumisia tai vaurioita, joita takuu ei korvaa.

Käytä vain Bluewaterin alkuperäisiä vaihtopatrunoita ja osia.



Varaosaluettelo on saatavilla osoitteessa www.bluewatergroup.com. Ostotiedot ovat saatavilla Bluewater-jälleenmyyjältä.

Tuloveden on täytettävä vaatimukset, jotka mainitaan kohdassa "Vedenpuhdistimen TULOVEDEN VAATIMUKSET".



Asennus on tehtävä sovellettavien paikallisten LVI-sääntöjen ja -määräysten mukaisesti.



Liitä vedenpuhdistuslaite maadoitettuun pistorasiaan. Käytä pistoketta, johon pääsee helposti käsiksi asennuksen jälkeen.



Ainoastaan hyväksytty sähköasentaja saa asentaa järjestelmään pysyvän johdotuksen. Virheellisestä asennuksesta voi seurata vaurioita tai se voi tehdä vedenpuhdistuslaitteesta vaarallisen käyttä.

Älä käytä virtajohtoa, jos siinä on näkyviä merkkejä vaurioista.



Jos virtajohto on vaurioitunut, pätevän sähköasentajan on vaihdettava se vaaratilanteiden välttämiseksi.

Älä käytä Pro-laitetta ilman suodattimia, sillä se voi vaurioittaa järjestelmää. Suodattimet voidaan poistaa, kun Pro-laite puhdistetaan tai laitetaan säilytykseen.



Jos vedenpuhdistuslaite irrotetaan vesi- ja sähköliitännöistä yli 5 päivän ajaksi, säilytä se täysimittaisen käyttöohjeen "Laita säilytykseen" -luvussa kuvatulla tavalla.



Ota yhteyttä Bluewaterin jälleenmyyjään ja pyydä ohjeita, ennen kuin vedenpuhdistinta siirretään paikasta toiseen.



FI



TUOTEKATSAUS

Mallit

Malli	Pystyy käsittelemään suuremman liuenneiden aineiden kokonaismäärän (TDS), myös hanasta tulevan murtoveden	Soveltuu kaupalliseen käyttöön	Erittäin korkealaatuista vettä vaativiin tiloihin soveltuva puhdistetun veden huuhteluventtiili
Pro 400C-HF		✓	
Pro 400C-HR		✓	
Pro 400BC-HR	✓	✓	
Pro 400CV-HR		✓	✓
Pro 400BCV-HR	✓	✓	✓
Pro 600C-HF		✓	
Pro 600CV-HR		✓	✓

Pro ulkopuolelta

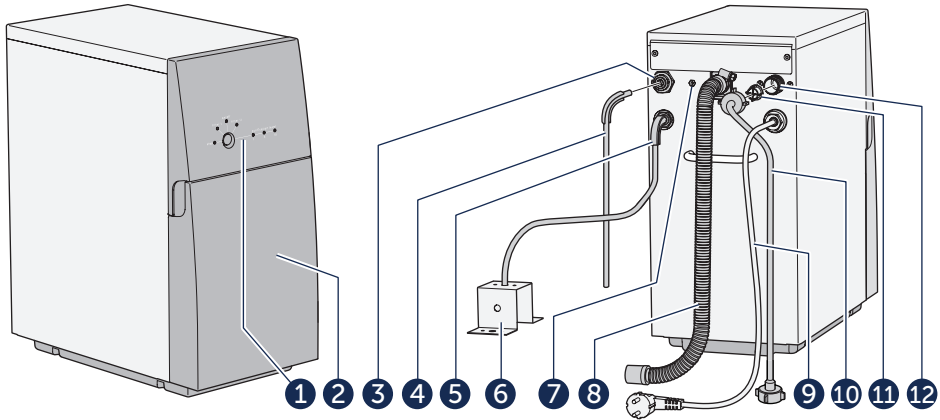

Kuva 1. Pro ulkopuolelta

Nro	Kuvaus	Nro	Kuvaus
1	Käyttöpaneeli	7	Sähköliitäntä hanalle (valinnainen)
2	Etusuoja	8	Poistovesiletku
3	Puhdistetun veden liitäntä	9	Virtajohto
4	Puhdistetun veden letku	10	Tulovesiletku
5	Huuhteluvesiletku (vain CV-mallit)	11	Sisääntulon ritiläsuodatin
6	Ilmavälin kiinnitin (vain CV-mallit)	12	Tulovesiliitäntä

Pro sisäpuolelta ja vaihdettavat osat

Nro	Kuvaus	Tuotenro
1	Aluslevy	150706401-SP
2	Esisuodatin I, Pro 600: Hiililohko	919240005
	Esisuodatin I, Pro 400: Sedimenttisuodatin	919240002
3	Esisuodatin II, Pro 600: Hiililohko	919240005
	Esisuodatin II, Pro 400: Rakeinen aktiivihili	919240003
4	Käänteisosmoosikalvo	
	Kalvon huoltosarja, tyyppi HR (High Rejection)	150718900-SP
	Kalvon huoltosarja, tyyppi HF (High Flow)	150718901-SP
	Membrane service kit PRO-series, Brackish (B)	150718902-SP

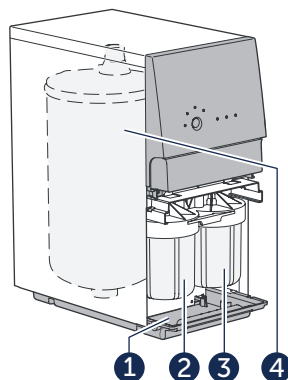

Kuva 2. Pro sisäpuolelta

Käyttöpaneeli



Lisätietoja vilkkuvien tai palavien valojen yhdistelmästä on kohdassa "Vianmääritys".

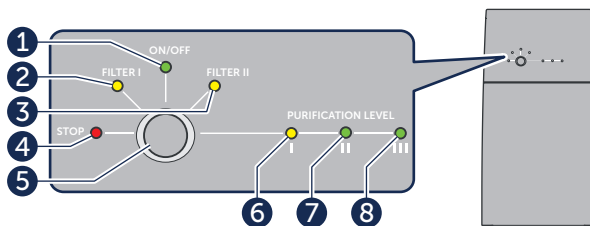

Kuva 3. Käyttöpaneeli

FI

Nro	Valo/painike	Kuvaus
1	ON/OFF	Päällä: Vedenpuhdistuslaite on kytketty virtalähteeseen. Pois: Vedenpuhdistuslaite ei ole kytketty virtalähteeseen. Vilkkuu: Vedenpuhdistuslaite huuhtelee.
2	FILTER I	Päällä: Pro 400: Vaihda esisuodatin I. Pro 600: Vaihda sekä esisuodatin I että esisuodatin II.
3	FILTER II	Päällä: Pro 400: Vaihda esisuodatin II. Pro 600: Vaihda sekä esisuodatin I että esisuodatin II.
4	STOP	Vilkkuu/päällä: Jokin on vialla. Katso kohtaa "Vianmääritys"
5	Painike	Useita toimintoja.
6	PURIFICATION LEVEL I	Päällä: Pudistus on kesken: ÄLÄ JUO.
7	PURIFICATION LEVEL II	Päällä: Keskitason pudistus: Valmis juotavaksi.
8	PURIFICATION LEVEL III	Päällä: Paras puhdistus: Valmis juotavaksi.

JÄRJESTELMÄKATSAUS

Järjestelmän kuvaus

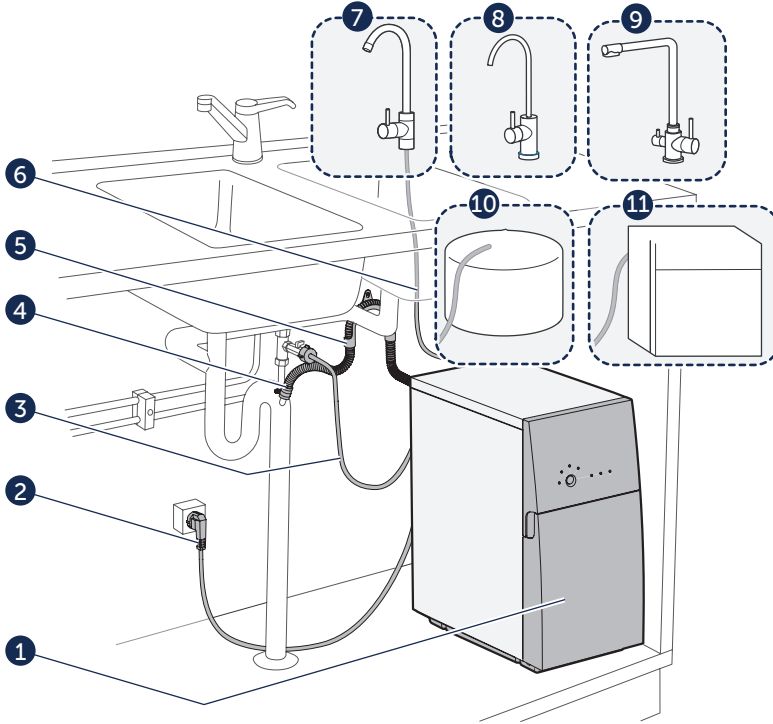

Kuva 4. Järjestelmäkatsaus, esimerkki Pro-asennuksesta.

Nro	Kuvaus	Nro	Kuvaus
1	Vedenpuhdistin.	4	Huuhteluviesiletku, asennuksessa ilmajäli.
2	Virtajohto.	5	Poistovesiletkun kiinnitin.
3	Tulovesiletku.	6	Puhdistetun veden letku.
Nro	Lisävarusteet Kuvaus	Nro	Kuvaus
7	Normaali käänteisosmoosi-hana: Hyväksytty käytettäväksi käänteisosmoosilla puhdistetun veden kanssa.	10	Säilytystankki: Käytä vain tankkeja, jotka on hyväksytty käytettäväksi käänteisosmoosilla puhdistetun veden kanssa.
8	Bluewater-LED-hana: LED-valo ilmoittaa huoltotarpeesta sekä puhdistetun veden laadusta.	11	Kodinkone: Astianpesukone, kahvinkeitin, jääkone, jääkaappi jne. Kodinkoneiden tulee olla hyväksytyt käytettäväksi käänteisosmoosilla puhdistetun veden kanssa.
9	Bluewater Triflow -hana: Antaa puhdistettua vettä sekä kuumaa ja kylmää puhdistamatonta vettä.		

Asennus

 Pron tulee syöttää puhdistettu vesi suoraan hanaan tai säilytystankkiin, joka on suunniteltu käänteisosmoosilla puhdistettua vettä varten. Puhdistettu vesi ei saa kulkea hyväksymättömien putkien tai hanojen läpi, koska tämä saattaa aiheuttaa korroosiovaurioita.

 Asennus on tehtävä sovellettavien paikallisten LVI-sääntöjen ja -määräysten mukaisesti.

Liitä vedenpuhdistin vain kylmän veden syöttöön.

 Veden on oltava riittävän laadukasta ja täytettävä "Vedenpuhdistimen TULOVEDEN VAATIMUKSET". Jos Pro-laitetta ei asenneta oikein, takuu ei ole voimassa.

Kun Pro kytetään ensimmäistä kertaa vesi- ja virtalähteeseen, ASENTAJAN TÄYTYY suorittaa aloitushuuhtelu. Tämä 60 minuutin huuhtelu on HYVIN TÄRKEÄ huuhtelu, joka täytyy suorittaa loppuun asti. Varmista, että Pro on koko ajan yhteydessä virtalähteeseen ja että puhdistetun veden hana on koko ajan auki. Älä keskeytä tätä huuhtelua. Älä juo vettä, ennen kuin tämä huuhtelu on päättynyt. Aloitushuuhtelun ohjeet ovat täysimittaisessa käyttöohjeessa.

 Suosittelemme vedenpuhdistuslaitteen asennuksen teettämistä valtuutetun Bluewater-jälleenmyyjän suosittelemalla ammattilaisella. Asennusohjeet ovat täysimittaisessa käyttöohjeessa sekä osoitteessa www.bluewatergroup.com.

FI

Vuotosuojajärjestelmä

Vedenpuhdistuslaitteen pohjassa oleva anturi havaitsee vesivuodot. Vuodon sattuessa tuloveden syöttö keskeytyy. Vedenpuhdistuslaitetta ei voi käynnistää uudelleen, ennen kuin vuoto on korjattu.

Alhaisen vedenpaineen suojaus

 Jos Pro pysähtyy tuloveden alhaisen vedenpaineen vuoksi, alhaisen vedenpaineen syy pitää selvittää.

Alhaisesta vedenpaineesta johtuva uudelleenkäynnistys

 Alhaisen vedenpaineen uudelleenkäynnistyksellä varmistetaan veden mahd. hyvä saatavuus.

Jos Pro pysähtyy tuloveden alhaisen vedenpaineen vuoksi, Pro yrittää autom. käynnistyä uudelleen ja jatkaa yrityksiä 5 minuutin välein (enintään 10 kertaa). Jos tuloveden alhainen vedenpaine ei ole korjaantunut 10. uudelleenkäynnistysyrityksen jälkeen, Pro pysähtyy.

Kun alhainen vedenpaine on korjattu, Pro voidaan käynnistää manuaalisesti uudelleen painamalla painiketta 3 sekunnin ajan.

Vedentuotanto

 Huomaa! Älä käytä tai juo vettä, ennen kuin "PURIFICATION LEVEL II"- tai "LEVEL III" -valo on vihreä. Voi kestää 60 sekuntia, ennen kuin vedenpuhdistin ilmoittaa vedenlaadun olevan hyvä.

 Kaupalliseen käyttöön soveltuviissa malleissa hanan voi korvata esimerkiksi venttiilillä tai säiliöllä.

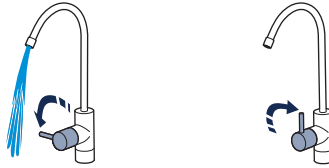

Kuva 5. Vedentuotanto päälle/pois

Automaattinen huuhtelu

 Huuhteluprosessi kestää 5–120 sekuntia sen mukaan, kuinka paljon puhdistettua vettä on tuotettu.

Automaattinen huuhtelu suoritetaan, jos jokin alla mainituista ehtoista täyttyy:

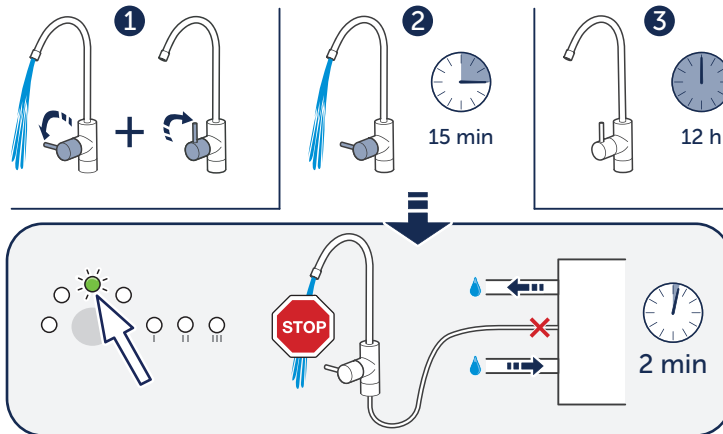

Kuva 6. Automaattinen huuhtelu.

Nro	Kuvaus
1	Automaattinen huuhtelu suoritetaan joka käyttökerran jälkeen.
2	Automaattinen huuhtelu suoritetaan 15 minuutin kokonaiskäyttöajan jälkeen. Puhdistettua vettä ei ole saatavilla 2 minuuttia kestävä huuhtelun aikana.
3	Automaattiset huoltohuuhtelut suoritetaan 12 tunnin välein, kun Pro on kytketty vesi- ja virtalähteeseen ja on valmiutilassa.

HUOLTO

Päivittäinen huolto

Merkkivalojen tarkistaminen

Vaihe	Toiminto
1	Tarkista, että vain ON/OFF-valo palaa ja että mitkään muut valot eivät pala eivätkä vilku, kun Pro on valmiustilassa. Jos mikään muu valo palaa tai vilkkuu, katso kohtaa "Vianmääritys".

Vedenpuhdistimen puhdistaminen

 Älä käytä pinnan puhdistamiseen kemikaaleja. Alkoholi, bensiini, orgaaniset ja epäorgaaniset hapot sekä vahvat peruskemikaalit (kuten tiivistetty astianpesuaine) vaurioittavat pintaa.

 Älä käytä vedenpuhdistimen puhdistamiseen kovia, teräviä tai hioivia työkaluja

Vaihe	Toiminto
1	Puhdista pöly, tahrat ja lika ulkopinnalta pehmeällä ja kostealla liinalla ja miedolla saippualliuoksella.
2	Kuivaa pehmeällä ja kuivalla liinalla.

Säännöllinen huolto ja kunnossapito

 Säännöllinen huolto ja kunnossapito on tärkeää oikean ja pitkäaikaisen toiminnan varmistamiseksi. Suosittelemme, että ainoastaan Bluewaterin hyväksymä huoltohenkilöstö suorittaa kunnossapito- ja korjaustoimia.

 Kunnossapitotöiden ohjeet ovat täysimittaisessa käyttöohjeessa osoitteessa www.bluewatergroup.com.

FI ●

Kunnossapitoväli	Toimenpide
1 kuukausi	Tarkista liitännät.
	Pyyhi tiivistynyt kosteus pois aluslevystä.
4-6 kuukautta*	Vaihda suodattimet 4–6 kuukauden välein tai FILTER I- ja FILTER II merkkivalon mukaisesti.
6 kuukautta*	Poista saostumat.
1 vuosi	Testaa puhdistettu vesi vuosittain. Jos puhdistettu vesi ei ole puhdasta, älä juo sitä. Ota yhteyttä Bluewater-jälleenmyyjään.
4–6 vuotta*	Vaihda käänteisosmoosikalvo. Ota yhteyttä Bluewater-jälleenmyyjään.

*Kunnossapitoväli määräytyy tuloveden laadun ja käytön mukaan.

TEKNISET TIEDOT

Malli	Koko L x K x S	Paino	Teho	Sähkösyöttö, maadoitettu	
Pro 400C-HF Pro 400C-HR Pro 400BC-HR Pro 400CV-HR Pro 400BCV-HR	220–240 V 120 V	225 x 466 x 460 mm 8,9 x 18,3 x 18,1 tuumaa	29 kg 64 lb	530 W 6 A	220–240 V, 50–60 Hz 120 V, 60 Hz
Pro 600C-HF Pro 600CV-HR	220–240 V	225 x 466 x 460 mm	29 kg	720 W	220–240 V, 50–60 Hz

Vedenpuhdistimen TULOVEDEN VAATIMUKSET

⚠ Älä käytä vettä, joka on mikrobiologisesti juomakelvotonta tai laadultaan tuntematonta, ilman riittävää desinfiointia ennen järjestelmän käyttöä tai sen jälkeen.

⚠ Liitä vedenpuhdistin vain kylmän veden syöttöön. Lämpötilarajoitukset ovat alla olevassa taulukossa.

⚠ Jos veden laatu muuttuu huomattavasti, ota yhteyttä Bluewaterin jälleenmyyjään ja pyydä ohjeita.

📄 Tarkempia tietoja on osoitteessa www.bluewatergroup.com.

	Pro 400BC-HR Pro 400BCV-HR		Pro 400C-HF Pro 400C-HR Pro 400CV-HR		Pro 600C-HF Pro 600CV-HR
	230 V	120 V	230 V	120 V	230 V
Lämpötila	2–30 °C	36–86 °F	2–35 °C	36–95 °F	2–35 °C
Tuloveden virtauspaine	2–10 bar 0,2–1 MPa	29–145 psi	2–10 bar 0,2–1 MPa	29–145 psi	2,5–10 bar 0,25–1 MPa
TDS/PPM (Liuenneita aineita yhteensä)	< 7500 ppm		< 1500 ppm		< 1500 ppm
Tuloveden virtaus	> 10 l/min	> 2,6 gal/min	> 10 l/min	> 2,6 gal/min	> 10 l/min
Johtavuus µS/cm @ 25 °C (77 °F)	< 13 000		< 2000		< 2000
Kovuus	< 20 °dH	<20,9 gpg	< 20 °dH	<20,9 gpg	< 20 °dH
Sameus (FNU)	< 0,5		< 0,5		< 0,5
Rauta Fe (II) / Fe (III)	<1,5 / <0,3 mg/l	<1,5 / <0,3 ppm	<1,5 / <0,3 mg/l	<1,5 / <0,3 ppm	<1,0 / <0,3 mg/l
pH	4–10	4–10	4–10	4–10	4–10
Mangaani (Mn ²⁺)	<0,3 mg/l	<0,3 mg/l	<0,3 mg/l	<0,3 mg/l	<0,3 mg/l
Kloori (Cl ₂)	<1,0 mg/l	<1,0 mg/l	<1,0 mg/l	<1,0 mg/l	<1,0 mg/l
Suositeltu sisääntulosityötön koko: ½" in (1,3 cm). Putken ulkohalkaisija ½" in. (1,3 cm) NPT- tai BSSP-syöttöventtiili					

VIANMÄÄRITYS

Yksinkertaisten ongelmien ratkaiseminen









Jos Pro pysähtyy vikatilanteen vuoksi, irrota se virtalähteestä ja liitä takaisin, tai nollaa vikapysäytys painamalla painiketta.



Hae apua vakavampiin ongelmiin täydellisestä käyttöohjeesta osoitteesta www.bluewatergroup.com.

Oire	Syy	Ratkaisu
	ON/OFF-valo vilkkuu.	Vedenpuhdistuslaitte huuhtelee. Anna huuhdelun tulla valmiiksi, ennen kuin käytät puhdistinta.
	Pro 400: Vaihda esisuodatin I. Pro 600: Vaihda esisuodattimet I ja II.	Lue lisätietoja täysimittaisesta käyttöohjeesta.
	Sisääntulon ritiläsuodatin on tukossa.	Lue lisätietoja täysimittaisesta käyttöohjeesta.
	Tuloveden vedenpaine on liian matala.	Varmista, että tulovesiletku on oikeaa kokoa, joka on ilmoitettu kohdassa "Vedenpuhdistimen TULOVEDEN VAATIMUKSET".
	Pro 400: Vaihda esisuodatin II. Pro 600: Vaihda esisuodattimet I ja II.	Lue lisätietoja täysimittaisesta käyttöohjeesta.
	Tuloveden vedenpaine on liian matala. Vedenpuhdistin on pysähtynyt.	Vedenpuhdistin yrittää automaattisesti käynnistyä uudelleen. Varmista, että tuloveden vedenpaine on riittävä. Vaihda tarvittaessa suodattimet. Lue lisätietoja täysimittaisesta käyttöohjeesta.
		Vedenpuhdistuslaitte yrittää käynnistyä automaattisesti. Varmista, että syöttöveden paine on alhainen. Vaihda tarvittaessa suodattimet. Katso Complete User manual.
	Esisuodatin I tai esisuodatin II on tukossa.	Varmista, ettei suodattimessa ole mitään, minkä saattaisi estää veden virtaamisen. Vaihda tarvittaessa suodattimet. Lue lisätietoja täysimittaisesta käyttöohjeesta.
	Sisääntulon ritiläsuodatin on tukossa.	Lue lisätietoja täysimittaisesta käyttöohjeesta.
	Tuloveden vedenpaine on liian matala.	Asenna paineenkorotuspumppu, joka kasvattaa tuloveden vedenpainetta. Tarkista osat, jotka saattavat vaikuttaa tuloveden vedenpaineeseen. Näitä osia ovat tuloveden putki, sisääntulon ritiläsuodatin, esisuodatin 1 ja mahdolliset Pro-laitteen eteen asetetut ulkoiset suodattimet. Varmista, että tulovesiletku on oikeaa kokoa, joka on ilmoitettu kohdassa "Vedenpuhdistimen TULOVEDEN VAATIMUKSET".

FI

Oire	Syy	Ratkaisu
	Vedenpuhdistin on pysähtynyt. Puhdistetun veden laatu ei ole riittävän hyvä.	Irrota vedenpuhdistuslaite pistorasiasta. Kytke se uudelleen, niin että automaattinen huuhtelu käynnistyy. Toista tämä 2 kertaa. Jos ongelma jatkuu, älä käytä vettä. Ota yhteyttä Bluewater-jälleenmyyjään.
	Tuloveden TDS/johtavuus on kasvanut tuloveden suositusarvojen yli. LED-valot palavat, mutta Pro ei pysähdy.	Irrota vedenpuhdistuslaite pistorasiasta. Kytke se uudelleen, niin että automaattinen huuhtelu käynnistyy. Jos ongelma jatkuu, älä käytä vettä. Ota yhteyttä Bluewater-jälleenmyyjään.
	Tuloveden laatuilmalmais ei toimi oikein. LED-valot palavat, mutta Pro ei pysähdy.	Irrota vedenpuhdistuslaite pistorasiasta. Kytke se uudelleen, niin että automaattinen huuhtelu käynnistyy. Jos ongelma jatkuu, älä käytä vettä. Ota yhteyttä Bluewater-jälleenmyyjään.
	Vuotosuojajärjestelmä on käynnistynyt.	Irrota vedenpuhdistuslaite pistorasiasta ja poista Pro-laitteen aluslevyllä mahdollisesti oleva vesi. Kytke yksikkö taas pistorasiaan ja tarkista, vuotaako mistään vettä. Jos ongelma jatkuu, ota yhteyttä Bluewater-jälleenmyyjään.
	Aloitushuuhtelu on käynnissä.	Anna Pro-laitteen suorittaa aloitushuuhtelu loppuun; älä katkaise virtaa, älä paina painiketta äläkä sulje puhtaana veden hanaa. Huuhtelu saattaa kestää 60 minuuttia.
	Aloitushuuhtelu on keskeytynyt tuloveden alhaisen vedenpaineen vuoksi.	Varmista, että tuloveden vedenpaine on riittävä. Käynnistä vedenpuhdistin uudelleen pitämällä painike painettuna.
	Aloitushuuhtelu on keskeytynyt.	Avaa puhdistetun veden hana ja varmista, että CV-huuhtelutoiminto on avoinna, jos toiminto on käytössä mallissa.
Virtausnopeus puhdistetun veden hanasta on alhainen.	Puhdistetun veden letku on taipunut jyrkästi tai letku on tukkeutunut.	Varmista, ettei puhdistetun veden letkussa ole jyrkkiä mutkia ja että vesi voi liikkua vapaasti.
	Vedenpuhdistimesta täytyy poistaa saostumat.	Lue lisätietoja täysimittaisesta käyttöohjeesta.
Vedenpuhdistin käynnistyy ja sammuu epäsäännöllisesti tai toistuvasti. Käynnistyy ja pysähtyy uudelleen (lyhyet käynnistykset).	Vedenpuhdistin saattaa suorittaa 12 tunnin valmiushuuhtelua. Tämä huuhtelu kestää 30 sekuntia. Järjestelmässä voi olla mahdollisia vuotoja vedenpuhdistimen sekä puhdistetun veden hanan, venttiilin, säiliön tai käänteisosmoosilla puhdistetun veden kanssa sallitun kodinkoneen välillä.	Tutki kaikki letkut ja letkukytkennät vuotojen varalta.
		Varmista, että vesiletkujen päät ovat pyöreitä ja suoraan katkaistuja ja että niissä ei ole särmiä eikä naarmuja.
		Varmista, että puhdistetun veden hanat ovat vesitiiviitä ja että ne eivät vuoda. Varmista, että mahdolliset venttiilit ovat suljettuina vesitiiviitä.
Vedenpuhdistin haisee pahalta. Vedenpuhdistuslaitteesta tulee pahaa hajua.	Mahdollista mikrobikasvua (bakteereita) vedenpuhdistimessa, jos puhdistinta ei ole käytetty pitkään aikaan.	Pro täytyy ehkä desinfioida. Lue lisätietoja täysimittaisesta käyttöohjeesta.

Tuotteen suorituskyky

INNHold

SIKKERHET	135
Sikkerhetsanvisninger	135
Sikkerhetsinformasjon	135
PRODUKTOVERSIKT	137
Modeller	137
Pro utvendig	137
Innsiden av Pro-enheten og utskiftbare deler	138
Kontrollpanel	138
SYSTEMOVERSIKT	139
Systembeskrivelse	139
Installasjon	140
System for lekkasjebeskyttelse	140
Lavtrykksbeskyttelse	140
Vannproduksjon	141
VEDLIKEHOLD	142
Daglig vedlikehold	142
Regelmessig vedlikehold	142
TEKNISK INFORMASJON	143
FEILSØKING	144
Løse enkle problemer	144
Produktets funksjon	146

Kundeservice

Se «Feilsøking» for å løse mindre problemer før du kontakter brukerstøtten.

Hvis du trenger brukerstøtte, må du passe på at du har følgende opplysninger (finnes på spesifikasjonsskiltet) for hånden når du ringer Bluewater-forhandleren din:

- modell
- produktnummer
- serienummer

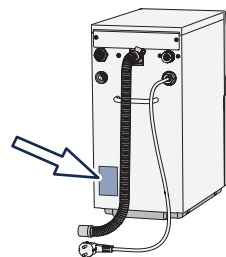

Miljøinformasjon



Vannrenseren er mer effektiv når den renser vann i lengre perioder. For eksempel: Fylling av flere liter er mer effektivt per liter enn å bare fylle én liter av gangen.



80 % av komponentene i vannrenseren og emballasjen er merket for å hjelpe deg med å resirkulere og avhende produktene på riktig måte.



Apparater som er merket med dette symbolet, må leveres til godkjente returpunkter for avhending av elektrisk og elektronisk utstyr. Dette produktet skal ikke avhendes som vanlig husholdningsavfall.

SIKKERHET

Sikkerhetsanvisninger

Les sikkerhetsinformasjonen før du installerer eller bruker apparatet. Følg instruksjonene i denne håndboken for å forhindre personskade og skade på utstyret. I denne håndboken er FORSIKTIG og MERKNAD brukt til å markere punkter som angår sikker bruk av apparatet.

 Symbolet FORSIKTIG identifiserer forhold som kan forårsake personskade eller skade på utstyret. IKKE BRUK Pro-enheten med mindre alle forholdsreglene nedenfor har blitt forstått og oppfylt.

 Et MERKNAD-symbol identifiserer viktig informasjon for problemfri og optimal bruk av vannrenseren.

Sikkerhetsinformasjon

OBS! Vannet skal ikke brukes eller drikkes før lampen «PURIFICATION LEVEL II or LEVEL III» lyser grønt.

 Når systemet har vært i standby-modus, må kranen skrues på og vannet renne til lampen «PURIFICATION LEVEL II or LEVEL III» lyser grønt, før vannet brukes eller drikkes. Drikk ikke vannet under «PURIFICATION LEVEL I».

 Dette apparatet kan brukes av barn over 8 år. Det kan også brukes av personer med reduserte fysiske, sensoriske eller mentale evner eller mangel på erfaring eller kunnskap, hvis de er under tilsyn eller har fått instruksjoner om sikker bruk av apparatet og forstår farene som bruken medfører.

 Ikke reparer eller utfør endringer på deler av vannrenseren. Dette kan føre til at den ikke fungerer som den skal, og kan føre til personskade og skade som ikke dekkes av garantien. **NO**

Pro er et omvendt osmose-system. Det inneholder en utskiftbar membran som er svært viktig for effektiv reduksjon av totalt oppløste faste stoffer (TDS). Membranen må skiftes regelmessig.

 Test det rensede vannet regelmessig med en tester av TDS/ledeevne minst én gang hvert år, for å sikre at Pro-enheten fungerer som den skal. Kontakt Bluewater-forhandleren din for valgmuligheter. Hvis det rensede vannet smaker eller lukter ubehagelig, er grumset eller inneholder partikler, skal det ikke drikkes.

Vi anbefaler at kun godkjente teknikere, distributører eller Bluewaters servicepersonale utfører installasjoner, service og reparasjoner på vannrenseren. Hvis dette ikke utføres på riktig måte, kan det føre til feilfunksjoner i enheten samt personskade og skade som ikke dekkes av garantien.



Bruk kun originale reservepatroner og -deler fra Bluewater. Du finner reservedelskatalogen på www.bluewatergroup.com. For kjøpsinformasjon, kontakt Bluewater-forhandleren din.



Tilførselsvannet må oppfylle kravene som er angitt i «KRAV TIL TILFØRSELSVANNET til vannrenseren».



Installasjonen må utføres i henhold til gjeldende praksis og bestemmelser for rørleggerarbeid.



Koble vannrenseren til en jordet strømforsyning. Bruk et støpsel som er lett tilgjengelig etter installasjon. Permanent ledningsarbeid på systemet skal kun utføres av autoriserte elektrikere. Feil installasjon kan føre til skade eller til at det blir farlig å bruke vannrenseren.



Bruk ikke strømledningen hvis den har synlige tegn på skader. Hvis strømledningen er skadet, må den skiftes av en autorisert elektriker for å unngå fare.



Pro-enheten må ikke brukes uten filtre. Dette kan føre til skade på systemet. Filtrene kan fjernes når Pro-enheten skal rengjøres eller legges bort.



Hvis vannrenseren kobles fra vann- og strømforsyningen i mer enn fem dager, må den lagres som beskrevet under «Sette til lagring» i den fullstendige brukermanualen.



Kontakt Bluewater-forhandleren for å få råd før vannrenseren flyttes fra ett sted til et annet.

PRODUKTOVERSIKT

Modeller

Modell	Kan håndtere høyere TDS-verdier, inkludert inntak av brakkvann	Egnet for kommersiell bruk	Skylleventil for rensset vann, egnet for miljøer der det kreves ekstra høy vannkvalitet
Pro 400C-HF		✓	
Pro 400C-HR		✓	
Pro 400BC-HR	✓	✓	
Pro 400CV-HR		✓	✓
Pro 400BCV-HR	✓	✓	✓
Pro 600C-HF		✓	
Pro 600CV-HR		✓	✓

Pro utvendig

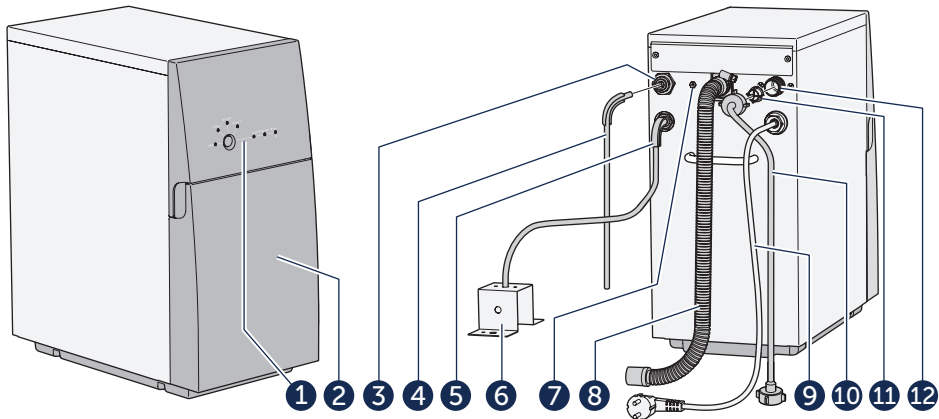

Figur 1. Pro utvendig

Pos	Beskrivning	Pos	Beskrivning
1	Kontrollpanel	7	Elektrisk tilkobling for vannkran (tillegg)
2	Frontdeksel	8	Tappevannslange
3	Tilkobling for rent vann	9	Strømledning
4	Slange for rensset vann	10	Tilførselsvannslange
5	Skyllevannslange (kun CV-modeller)	11	Tilførselsvannfilter
6	Brakett med luftspalte (kun CV-modeller)	12	Tilførselsvanntilkobling

NO ●

Innsiden av Pro-enheten og utskiftbare deler

Pos	Beskrivelse	Delenummer
1	Bunnplate	150706401-SP
2	FILTER I, Pro 600: Carbon Block	919240005
	FILTER I, Pro 400: Sedimentfilter	919240002
3	FILTER II, Pro 600: Carbon Block	919240005
	FILTER II, Pro 400: Carbon GAC	919240003
4	Omvendt osmose-membran	
	Membranservicesett, type HR (High Rejection)	150718900-SP
	Membranservicesett, type HF (High Flow)	150718901-SP
	Membrane service kit PRO-series, Brackish (B)	150718902-SP

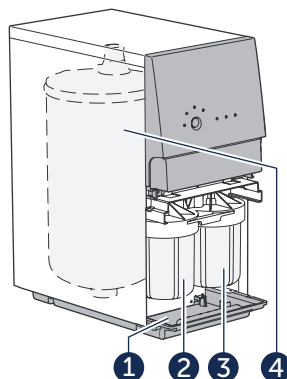

Figur 2. Pro innvendig

Kontrollpanel



Se informasjon om kombinasjoner av lysende/blinkende lys i «Feilsøking».

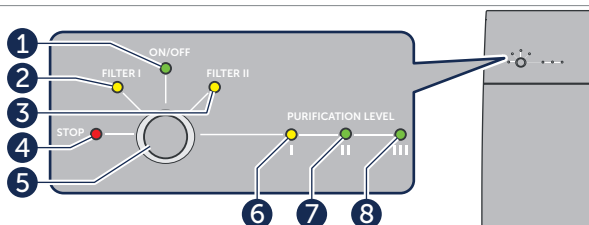

Figur 3. Kontrollpanel

Pos	Lys/knapp	Beskrivelse
1	ON/OFF	Tent: Vannrenseren er tilkoblet strøm. Slukket: Vannrenseren er ikke tilkoblet strøm. Blinker: Vannrenseren spylar vann.
2	FILTER I	Tent: Pro 400: Skift ut FILTER I. Pro 600: Skift ut både FILTER I og II.
3	FILTER II	Tent: Pro 400: Skift ut FILTER II. Pro 600: Skift ut både FILTER I og II.
4	STOP	Blinker/ lyser: Noe er galt, se «Feilsøking»..
5	Knapp	Ulike funksjoner.
6	PURIFICATION LEVEL I	Tent: Ufullstendig rensenivå. SKAL IKKE DRIKkes.
7	PURIFICATION LEVEL II	Tent: Middels rensenivå: Klart til å drikkes.
8	PURIFICATION LEVEL III	Tent: Høyeste rensenivå: Klart til å drikkes.

SYSTEMOVERSIKT

Systembeskrivelse

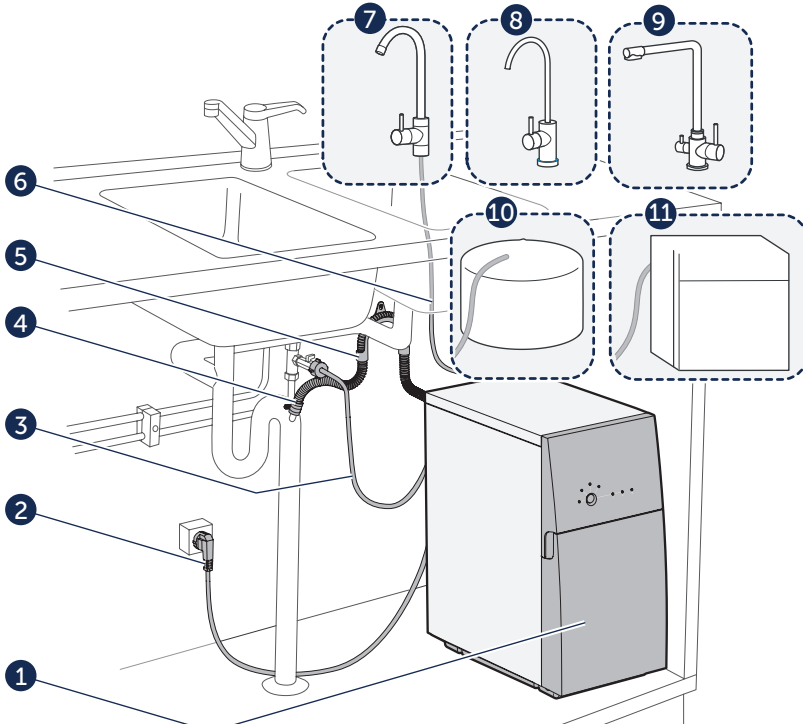



Figur 4. Systemoversikt, et eksempel på en Pro-installasjon

Pkt.	Beskrivelse	Pkt.	Beskrivelse
1	Vannrensner.	4	Tappevannslange, installert med luftspalte.
2	Strømlledning.	5	Brakett for tappevannslange.
3	Tilførselsvannslange.	6	Slange for renset vann.
Pkt.	Ekstrautstyr Beskrivelse	Pkt.	Beskrivelse
7	Standard omvendt osmose-kran: Godkjent for bruk med vann renset med omvendt osmose.	10	Lagringstank: Bruk kun tanker som er godkjent for bruk med vann renset med omvendt osmose.
8	Bluewater LED-kran: LED angir varsler om service og kvaliteten på det rensede vannet.	11	Apparat: Oppvaskmaskin, kaffemaskin, ismaskin, kjøleskap osv. Apparatene må være godkjent for bruk med vann renset med omvendt osmose.
9	Bluewater Triflow-kran: Gir renset vann i tillegg til varmt og kaldt urensset vann.		

NO

Installasjon

 Pro må forsyne rensset vann direkte til en kran eller lagringstank designet for vann rensset med omvendt osmose. Det rensede vannet må ikke gå gjennom slanger eller kraner som ikke er godkjente, da dette kan føre til korrosjonsskader.

 Installasjonen må utføres i henhold til gjeldende praksis og bestemmelser for rørleggerarbeid.

Vannrenseren skal kun kobles til kaldvannsforsyningen.

 Vannet må være av tilstrekkelig kvalitet og oppfylle «KRAV TIL TILFØRSELSVANNET til vannrenseren». Hvis Pro-enheten ikke er riktig installert, er den ikke dekket av garantien.

Første gangen Pro-enheten kobles til vann og strøm, MÅ INSTALLATØREN starte en prøvespyling. Denne 60 minutter lange spylingen er SVÆRT VIKTIG og må fullføres. La Pro-enheten forbli tilkoblet til strøm, med kranen for rensset vann åpen hele tiden. Ikke avbryt denne spylingen. Ikke drikk vannet før denne spylingen er fullført. Se den komplette brukerhåndboken for instruksjoner om prøvespylingen.

 Vi anbefaler at vannrenseren installeres av en Bluewater-forhandler. Installasjonsinstruksjoner er tilgjengelig i den komplette brukerhåndboken og på www.bluewatergroup.com.

System for lekkasjebeskyttelse

En sensor nederst på vannrenseren registrerer eventuell vannlekkasje. Hvis en lekkasje oppstår, stoppes vanntilførselen. Vannrenseren kan ikke startes igjen før lekkasjen er reparert.

Lavtrykksbeskyttelse

 Hvis Pro-enheten stopper på grunn av lavt trykk i tilførselsvannet, må årsaken til det lave trykket fjernes.

Funksjon for lavtrykksomstart

 Lavtrykksomstart er en funksjon som sikrer maksimal tilgjengelighet av vann.

Hvis Pro har stoppet på grunn av lavt trykk i tilførselsvannet, forsøker Pro å starte på nytt automatisk, og fortsetter å forsøke hvert 5. minutt, i opptil 10 timer. Hvis problemet med lavt tilførselstrykk ikke løses på det 10. forsøket på ny oppstart, stanser Pro-enheten.

Når problemet med lavt tilførselstrykk er løst, kan Pro-enheten startes igjen manuelt ved trykke inn knappen i 3 sekunder.

Vannproduksjon

⚠ OBS! Vannet må ikke brukes eller drikkes før lampen «PURIFICATION LEVEL II or LEVEL III» lyser grønt. Det kan ta opptil 60 sekunder før vannrenseren indikerer god vannkvalitet.

📄 For modeller som er egnet for kommersiell bruk, kan kranen erstattes med f.eks. en ventil eller en tank.

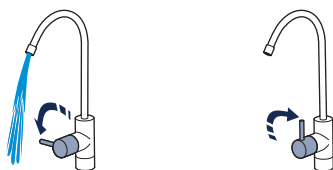

Figur 5. Vannproduksjon på/av

Automatisk spyling

📄 Spyleprosessens varighet varierer mellom 5 og 120 sekunder, avhengig av hvor mye rensset vann som har blitt produsert.

En automatisk spyling utføres hvis én av betingelsene nedenfor er oppfylt:

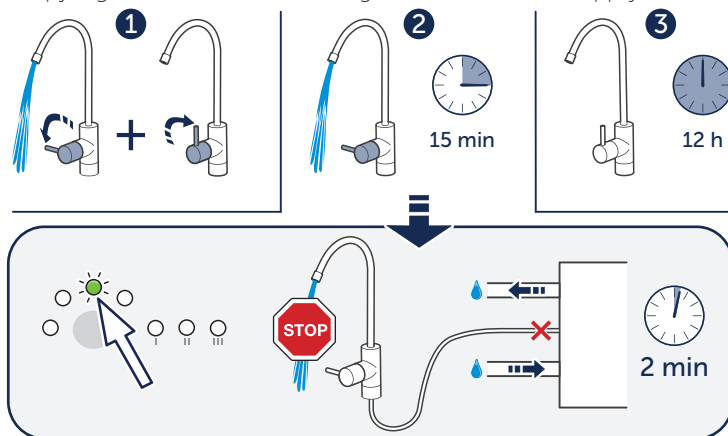

Figur 6. Automatisk spyling

Pkt.	Beskrivelse
1	Automatisk spyling finner sted etter hver bruk.
2	Automatisk spyling finner sted etter 15 minutters total driftstid. Rensset vann er ikke tilgjengelig under den 2 minutter lange spylingen.
3	Automatiske vedlikeholdsspylinger finner sted hver 12. time når Pro-enheten er koblet til vann og strøm og i standby-modus.

VEDLIKEHOLD

Daglig vedlikehold

Kontroller indikatorlampene

Trinn	Tiltak
1	Kontroller at kun ON/OFF-lampen er på, og at ingen andre lamper er tent eller blinker, mens Pro-enheten er i standby-modus. Hvis andre lamper er tent eller blinker, se delen for «Feilsøking».

Rengjøre vannrenseren

 Bruk ikke kjemikalier til å rengjøre overflaten. Alkohol, bensin, organisk eller uorganisk syre og sterkt basiske kjemikalier (for eksempel konsentrert oppvaskmiddel) forårsaker skade på overflaten.

 Bruk ikke harde, skarpe eller slpende redskaper til å rengjøre vannrenseren.

Trinn	Tiltak
1	Rengjør den utvendige overflaten med en myk, fuktig klut og en mild såpeopløsning for å fjerne støv, flekker og smuss.
2	Tørk med en myk, tørr klut.

Regelmessig vedlikehold

 Regelmessig vedlikehold er viktig for at apparatet skal fungere som det skal og for lang levetid. Vi anbefaler at vedlikehold og reparasjoner kun utføres av Bluewater-godkjent servicepersonale.

 For instruksjoner om å utføre vedlikehold, se den komplette brukerhåndboken på www.bluewatergroup.com.

Hyppighet	Tiltak
1 måned	Kontroller tilkoblinger. Tørk kondens bort fra bunnplaten.
4–6 måneder*	Skift ut filtrene hver 4. til 6. måned, eller som angitt av indikatorlampene FILTER I og FILTER II LED.
6 måneder*	Avkalking.
1 år	Test det rensede vannet årlig. Ikke drikk det rensede vannet hvis det ikke er rent. Kontakt en Bluewater-forhandler.
4–6 år*	Skift omvendt osmose-membranen. Kontakt Bluewater-forhandleren.

*Hyppighet avhenger av tilførselsvannets kvalitet og bruk

TEKNISK INFORMASJON

Model	Størrelse BxHxD	Vekt	Effekt	Strømforsyning, jordet	
Pro 400C-HF Pro 400C-HR Pro 400BC-HR Pro 400CV-HR Pro 400BCV-HR	220-240 V 120 V	225x466x460 mm 8,9x18,3x18,1 tommer	29 kg 64 lbs	530 W 6 Amp	220-240 V, 50-60 Hz 120 V, 60 Hz
Pro 600C-HF Pro 600CV-HR	220-240 V	225x466x460 mm	29 kg	720 W	220-240 V, 50-60 Hz

KRAV TIL TILFØRSELSVANNET til vannrenseren

 Må ikke brukes med vann som er mikrobiologisk usikkert eller av ukjent kvalitet, uten tilstrekkelig desinfeksjon før eller etter systemet.

 Skal bare kobles til kaldtvann. Temperaturgrensene er angitt i tabellen under.

 Kontakt Bluewater-forhandleren for å få råd hvis vannkvaliteten endres betydelig.

 For mer detaljert informasjon, se www.bluewatergroup.com.

	Pro 400BC-HR Pro 400BCV-HR		Pro 400C-HF Pro 400C-HR Pro 400CV-HR		Pro 600C-HF Pro 600CV-HR
	230 V	120 V	230 V	120 V	230 V
Temperatur	2-30 °C	36-86 °F	2-35 °C	36-95 °F	2-35 °C
Trykk i vanntilførselen	2-10 bar 0,2-1 MPa	29-145 psi	2-10 bar 0,2-1 MPa	29-145 psi	2,5-10 bar 0,25-1 MPa
TDS/PPM (Total Dissolved Solids)	< 7500 ppm		< 1500 ppm		< 1500 ppm
Tilførselsvannmengde	> 10 l/min	> 2,6 gal/min	> 10 l/min	> 2,6 gal/min	> 10 l/min
Ledeevne $\mu\text{S}/\text{cm}$ @ 25 °C (77 °F)	< 13 000		< 2000		< 2000
Hardhet	< 20 °dH	<20,9 gpg	< 20 °dH	<20,9 gpg	< 20 °dH
Turbiditet (FNU)	< 0.5		< 0.5		< 0.5
Jern Fe (II) / Fe (III)	<1,5 / <0,3 mg/l	<1,5 / <0,3 ppm	<1,5 / <0,3 mg/l	<1,5 / <0,3 ppm	<1,0 / <0,3 mg/l
pH	4-10	4-10	4-10	4-10	4-10
Mangan (Mn2+)	<0,3 mg/l	<0,3 mg/l	<0,3 mg/l	<0,3 mg/l	<0,3 mg/l
Klor (Cl2)	<1,0 mg/l	<1,0 mg/l	<1,0 mg/l	<1,0 mg/l	<1,0 mg/l
Anbefalt tilførselsstørrelse: ½" OD-slange ½" NPT- eller BSSP-tilførselsventil.					

NO 

FEILSØKING

Løse enkle problemer







Hvis Pro-enheten stopper på grunn av en nødssituasjon, kobler du fra strømmen og kobler den til igjen, eller trykker og holder inne knappen i 3 sekunder for å tilbakestille nødstoppen.

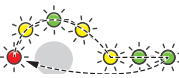

Hvis det oppstår mer alvorlige problemer, kan du gå til den komplette brukerhåndboken på www.bluewatergroup.com.

Symptom	Årsak	Løsning
	ON/OFF-lampen blinker.	Vannrenseren spyler vann. La spylingen gjøre seg ferdig før du bruker renseren.
	Pro 400: Skift ut FILTER I. Pro 600: Skift FILTER I og II.	Se den komplette brukerhåndboken.
	Tilførselsfilteret er tett. For lavt trykk i vanntilførselen.	Se den komplette brukerhåndboken. Påse at tilførselsvannslangen er av riktig størrelse, som spesifisert under «KRAV TIL TILFØRSELSVANNET til vannrenseren».
	Pro 400: Skift ut FILTER II. Pro 600: Skift ut FILTER I og II.	Se den komplette brukerhåndboken.
	For lavt trykk i vanntilførselen. Vannrenseren har stoppet.	Vannrenseren prøver å starte på nytt automatisk. Sørg for tilstrekkelig trykk i vanntilførselen. Skift om nødvendig filtrene. Se den komplette brukerhåndboken.
		Trykk og hold nede knappen for å starte vannrenseren på nytt. Slipp knappen når lampene FILTER I og STOP slukkes.
	FILTER I eller FILTER II er tett.	Påse at det ikke er noe i filtrene som hindrer vannstrømmen. Skift filtrene hvis det er nødvendig. Se den komplette brukerhåndboken.
	Tilførselsfilteret er tett.	Se den komplette brukerhåndboken.
	For lavt trykk i vanntilførselen.	Installer en trykkøkende pumpe for å øke trykket av vanntilførselen. Kontroller delene som har innvirkning på tilførselstrykket. Dette inkluderer tilførselsvannledningen, tilførselsfilteret, FILTER I og eventuelle eksterne filtre som er plassert foran Pro-enheten. Påse at tilførselsvannslangen er av riktig størrelse, som spesifisert under «KRAV TIL TILFØRSELSVANNET til vannrenseren».

Symptom	Årsak	Løsning
	Vannrenseren har stoppet. Kvaliteten på det rensede vannet er for lav.	Koble vannrenseren fra strømforsyningen. Koble den til igjen for å starte den automatiske spylingen. Gjør dette to ganger. Hvis problemet vedvarer, skal du ikke bruke vannet.
	TDS/ledeevnen for tilførselsvann har økt til over de anbefalte kravene til tilførselsvann. LED-lampene er tent, men Pro-enheten stopper ikke.	Koble vannrenseren fra strømforsyningen. Koble den til igjen for å starte den automatiske spylingen. Hvis problemet vedvarer, skal du ikke bruke vannet. Kontakt Bluewater-forhandleren.
	Sensoren for tilførselsvannkvalitet fungerer ikke som den skal. LED-lampene er tent, men Pro-enheten stopper ikke.	Koble vannrenseren fra strømforsyningen. Koble den til på nytt for å starte den automatiske spylingen. Hvis problemet vedvarer, skal du ikke bruke vannet. Kontakt Bluewater-forhandleren.
	Systemet for lekkasjebeskyttelse er aktivert	Koble vannrenseren fra strømforsyningen og fjern eventuelt vann fra bunnplaten av Pro-enheten. Koble enheten til strømforsyningen igjen og se etter mulige vannlekkasjer. Hvis problemet vedvarer, må du kontakte Bluewater-forhandleren din.
	Prøvespylingsprosedyren pågår.	La Pro-enheten fullføre prøvespylingen, ikke koble fra strømforsyningen, ikke trykk på knappen, og ikke lukk kranen for rent vann. Spylingen kan ta opptil 60 minutter.
	Prøvespylingsprosedyren er avbrutt grunnet lavt tilførselsvanntrykk.	Sørg for tilstrekkelig trykk i vanntilførselen. Trykk på knappen for å starte vannrenseren på nytt.
	Prøvespylingsprosedyren er avbrutt.	Åpne kranen for rensed vann og bekreft at CV-skyllingsfunksjonen er åpen, dersom modellen din er utstyrt med denne funksjonen.
Vannmengden fra kranen for rensed vann er lav.	Det er en knekk i slangen for rensed vann, eller den ligger i klem.	Kontroller at det ikke er en knekk i slangen for rensed vann, og at den kan beveges fritt.
	Vannrenseren må avkalkes.	Se den komplette brukerhåndboken.
Vannrenseren starter og stopper med jevne mellomrom, eller gjentatte ganger.	Det kan hende at vannrenseren utfører standby-spylingen etter 12 timer. Denne spylingen varer i 30 sekunder. Det kan ha oppstått lekkasjer mellom vannrenseren og kranen for rensed vann, ventilen, tanken eller apparatet godkjent for vann rensed med omvendt osmose.	Undersøk alle slangene og koblingene for mulige lekkasjer.
		Påse at enden av vannslangene er sirkelformede, kuttet rett av og ikke har ujevne kanter eller riper.
		Påse at kranene for rensed vann er vanntette og ikke lekket. Hvis det finnes ventiler, påse at de er vanntette når de er lukket.
Det kommer ubehagelig lukt fra vannrenseren.	Mulig mikrobevekst (bakterier) i vannrenseren på grunn av at vannrenseren ikke har blitt brukt på lengre tid.	Det kan hende at Pro-enheten må desinfiseres. Se den komplette brukerhåndboken.



Produktets funksjon

INDHOLD

SIKKERHED	148
Sikkerhedsforskrifter	148
Sikkerhedsoplysninger	148
PRODUKTOVERSIGT	150
Modeller	150
Pro, udvendigt	150
Pro set indefra og udskiftningskomponenter	151
Kontrolpanel	151
SYSTEMOVERSIGT	152
Systembeskrivelse	152
Installation	153
Lækagebeskyttelsessystem	153
Lavtryksbeskyttelse	153
Vandproduktion	154
VEDLIGEHOLDELSE	155
Daglig vedligeholdelse	155
Regelmæssig vedligeholdelse	155
TEKNISKE OPLYSNINGER	156
FEJLFINDING	157
Sådan løses ukomplicerede problemer	157
Produktydeevne	159

Kundeservice

Se "Fejlfinding" for at løse mindre problemer, før du ringer til kundeservice.

Hvis du har behov for ekstern service, skal du have følgende data (som du finder på datapladen) klar, når du ringer til din Bluewater-forhandler:

- Model
- Varenr.
- Serienr.

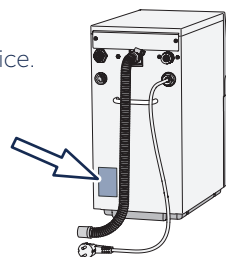

Miljøoplysninger



Vandrenseren er mere effektiv, når den rens vand i længere perioder. Eksempel: Det er mere effektivt pr. liter, hvis der fyldes flere liter på i stedet for bare en liter ad gangen.



80 % af vandrenserens komponenter og emballagen er mærket, så du nemmere kan genanvende eller bortskaffe korrekt.



Apparater, der er udstyret med dette symbol, skal bortskaffes på det angivne lokale modtagelsessted til bortskaffelse af elektrisk og elektronisk udstyr. Dette produkt må ikke bortskaffes sammen med normalt husholdningsaffald.

DK 

SIKKERHED

Sikkerhedsforskrifter

Før du installerer eller bruger enheden, skal du læse sikkerhedsoplysningerne. Følg instruktionerne i denne vejledning for at forhindre personskade eller skader på udstyret. Denne vejledning indeholder FORSIGTIG-symboler og BEMÆRKNINGER, der gælder sikker drift af enheden.

 Et FORSIGTIG-symbol angiver forhold, der kan forårsage personskade eller skader på udstyret. BRUG IKKE Pro, medmindre alle nedenstående sikkerhedsoplysninger er forstået og opfyldt.

 Et Bemærk-symbol angiver oplysninger, der er vigtige i forhold til problemfri og optimal brug af vandrenseren.

Sikkerhedsoplysninger

 OBS! Undlad at bruge eller drikke vandet, før lampen "PURIFICATION LEVEL II eller LEVEL III" lyser grønt. Når systemet har været på standby, skal du tænde for hanen og lade vandet løbe, indtil lampen "PURIFICATION LEVEL II eller LEVEL III" lyser grønt, inden du bruger eller drikker det rensede vand. Drik ikke vandet under "PURIFICATION LEVEL I".

 Dette apparat kan anvendes af børn over 8 år. Det kan også anvendes af personer med nedsatte fysiske, sansemæssige eller mentale evner eller manglende erfaring og viden, hvis de er under opsyn eller er blevet instrueret i sikker brug af apparatet og forstår de farer, det indebærer.

 Undlad at reparere eller ændre dele af vandrenseren. Det kan bevirke, at den ikke fungerer korrekt, og kan medføre personskade eller skader, der ikke er dækket af garantien.

 Pro er et omvendt osmose-system. Det indeholder en udskiftelig membran, som er meget vigtig for en effektiv reduktion af TDS (renhedsgraden). Udskift denne membran med jævne mellemrum. Test det rensede vand med jævne mellemrum med en TDS-/ledningsevnetester mindst en gang årligt for at sikre, at Pro virker, som den skal. Kontakt din Bluewater-forhandler for at høre nærmere. Undlad at drikke vandet, hvis det rensede vand smager eller lugter dårligt, hvis det er grumset, eller hvis der ses partikler i vandet.

Vi anbefaler, at installation, service og reparationer på vandrenseren kun udføres af godkendte teknikere, forhandlere eller Bluewater-serivcemedarbejdere. Hvis dette ikke udføres korrekt, kan det bevirke, at den ikke fungerer korrekt, og det kan medføre personskade eller skader, der ikke er dækket af garantien.



Anvend kun originale patroner og reservedele fra Bluewater. For reservedelskataloget kan du se www.bluewatergroup.com. Kontakt din Bluewater-forhandler for købsoplysninger.



Fødevandet skal overholde kravene i "KRAV TIL FØDEVAND til vandrenser".



Installationen skal overholde de gældende lokale regler og forskrifter for VVS-installationer.



Slut vandrenseren til en jordforbundet elforsyning. Brug et stik, der er nem adgang til efter installationen. Permanent ledningsføring af systemet må kun udføres af en autoriseret elektriker. Forkert installation kan resultere i skader, eller at vandrenseren bliver farlig at bruge.



Anvend ikke strømledningen, hvis den har synlige tegn på skader. Hvis strømledningen er beskadiget, skal en autoriseret elektriker udskifte den for at undgå fare.



Anvend ikke Pro uden filtre. Det kan medføre skader på systemet. Filtrene kan fjernes, når Pro rengøres eller sættes til opmagasinering.



Hvis vandrenseren frakobles vand og el i mere end 5 dage, skal den opbevares som beskrevet under "Sæt til opbevaring" i vores Complete User Manual.



Kontakt din Bluewater-forhandler for at få rådgivning, før vandrenseren flyttes fra et sted til et andet.

PRODUKTOVERSIGT

Modeller

Model	Kan håndtere højere TDS, inklusive brakvand, som indløbsvand	Velegnet til kommerciel brug	Renseventilen til rent vand er velegnet til miljøer, hvor der kræves ekstra høj vandkvalitet
Pro 400C-HF		✓	
Pro 400C-HR		✓	
Pro 400BC-HR	✓	✓	
Pro 400CV-HR		✓	✓
Pro 400BCV-HR	✓	✓	✓
Pro 600C-HF		✓	
Pro 600CV-HR		✓	✓

Pro, udvendigt

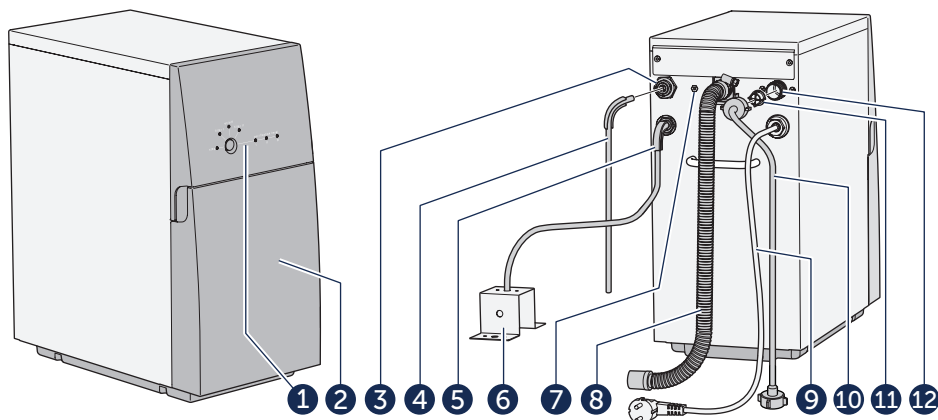

Figur 1. Pro, udvendigt

Pos	Beskrivelse	Pos	Beskrivelse
1	Kontrolpanel	7	Ettilslutning til hane (tilvalg)
2	Frontdæksel	8	Afledningsvandslange
3	Tilslutning til rent vand	9	Strømledning
4	Rentvandsslange	10	Fødevandsslange
5	Rensevandsslange (CV-modellerne)	11	Fødegitterfilter
6	Luftafstandsbeslag (CV-modellerne)	12	Fødevandstilslutning

Pro set indefra og udskiftningskomponenter

Pos	Beskrivelse	Artikelnr.
1	Bundplade	150706401-SP
2	FILTER I, Pro 600: Carbon Block	919240005
	FILTER I, Pro 400: Sedimentfilter	919240002
3	FILTER II, Pro 600: Carbon Block	919240005
	FILTER II, Pro 400: Carbon GAC	919240003
4	Omvendt osmose-membran	
	Servicekit til membran, HR-type (High Rejection)	150718900-SP
	Servicekit til membran, HF-type (High Flow)	150718901-SP
	Membrane service kit PRO-series, Brackish (B)	150718902-SP

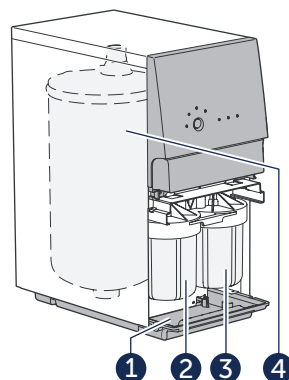

Figur 2. Pro, indvendig

Kontrolpanel



Se "Fejlfinding" for oplysninger om kombinationerne af lamper, der blinker eller lyser.

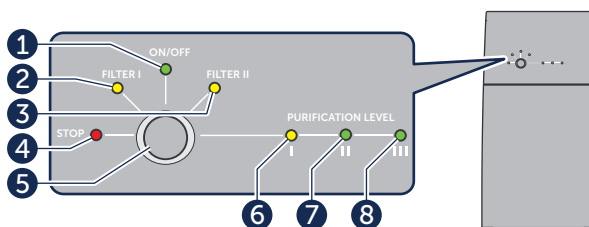

Figur 3. Kontrolpanel

Pos	Lysindikator/knap	Beskrivelse
1	ON/OFF	Tændt: Vandrenseren er tilsluttet strøm. Slukket: Vandrenseren er ikke tilsluttet strøm. Blinker: Vandrenseren skyller.
2	FILTER I	Tændt: Pro 400: FILTER I skal udskiftes. Pro 600: Både FILTER I og II skal udskiftes.
3	FILTER II	Tændt: Pro 400: FILTER II skal udskiftes. Pro 600: Både FILTER I og II skal udskiftes.
4	STOP	Blinker/lyser: Der er noget galt, se "Fejlfinding"
5	Knap	Diverse funktioner.
6	PURIFICATION LEVEL I	Tændt: Ufuldstændig rensning: DRIK IKKE VANDET.
7	PURIFICATION LEVEL II	Tændt: Medium rensning: Vand klar til at drikke.
8	PURIFICATION LEVEL III	Tændt: Højeste rensning: Vand klar til at drikke.

DK ●

SYSTEMOVERSIGT

Systembeskrivelse

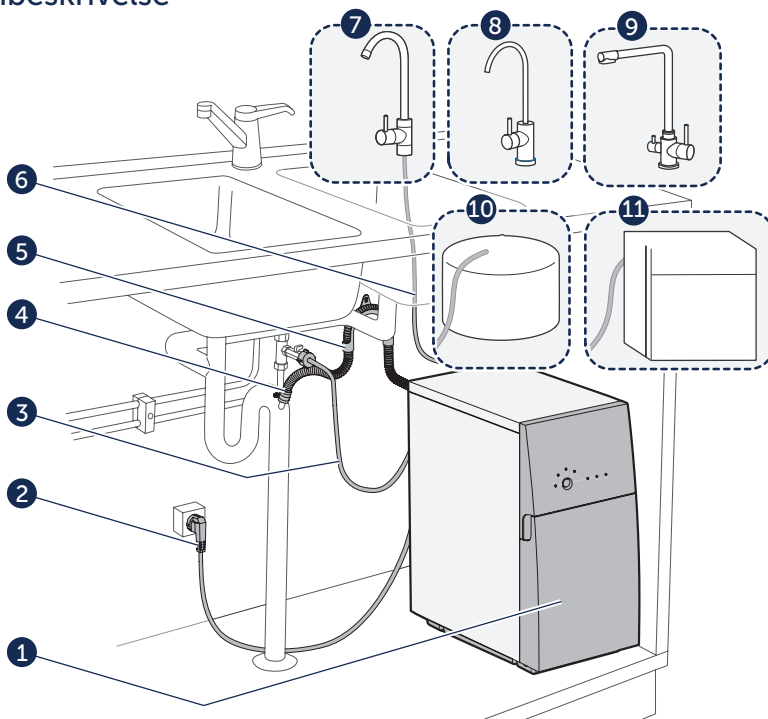

Figur 4. Systemoversigt, et eksempel på en Pro-installation

Pos	Beskrivelse	Pos	Beskrivelse
1	Vandrenser.	4	Afledningsvandsslange, installeret med en luftafstand.
2	Strømledning.	5	Beslag til afledningsvandsslange.
3	Fødevandsslange.	6	Rentvandsslange.
Pos	Tilbehør Beskrivelse	Pos	Beskrivelse
7	Standard-RO-hane: Godkendt til brug med vand rensset med omvendt osmose.	10	Opbevaringstank: Kun tanke, som er godkendt til brug med vand rensset med omvendt osmose.
8	Bluewater LED-hane: LED angiver meddelelser om service og kvaliteten af det rensende vand.	11	Apparat: Opvaskemaskine, kaffemaskine, ismaskine, køleskab osv. Apparater skal være godkendt til brug med vand rensset med omvendt osmose.
9	Bluewater Triflow-hane: Leverer rensset vand ud over varmt og koldt urensset vand.		

Installation

Pro skal levere rensset vand direkte til en hane eller

 opbevaringstank, som er beregnet til vand rensset med omvendt osmose. Det rensede vand må ikke ledes igennem ikke-godkendte rør eller haner, da det kan resultere i korrosionsskader.

 Installationen skal overholde de gældende lokale regler og forskrifter for VVS-installationer.

Slut kun vandrenseren til koldtvandsforsyningen. Vandet

 skal være af en tilstrækkelig kvalitet og leve op til "KRAV TIL FØDEVAND til vandrenser". Pro er ikke dækket af garantien, hvis den ikke installeres korrekt.

Den første gang Pro tilsluttes vand og strøm, SKAL INSTALLATØREN starte en ibrugtagningsskylning. Denne skylning varer 60 minutter og er en MEGET VIGTIG skylning, som skal køre, indtil den er færdig. Lad Pro forblive tilsluttet til strøm, og efterlad rentvandshanen åben i hele perioden. Skylningen må ikke stoppes. Drik ikke vandet, før denne skylning er afsluttet. Se Complete User Manual for nærmere oplysninger om ibrugtagningsskylning.

 Vi anbefaler, at vandrenseren installeres af en Bluewater-forhandler. Installationsanvisningen findes i vores Complete User manual og på www.bluewatergroup.com.

Lækagebeskyttelsessystem

En føler i bunden af vandrenseren registrerer vandlækager. Hvis der er en lækage, standses fødevandsforsyningen. Vandrenseren kan ikke startes igen, før lækagen er repareret.

Lavtryksbeskyttelse

 Hvis Pro stopper på grund af lavt fødevandstryk, skal årsagen til det lave fødevandstryk fjernes.

DK 

Funktionen lavtryksgenstart

 Lavtryksgenstarten er en funktion, der sikrer maksimal tilgængelighed af vand.

Hvis Pro er stoppet på grund af lavt fødevandstryk, forsøger Pro automatisk at genstarte og forsøger at genstarte hvert 5. minut op til 10 gange. Hvis problemet med det lave fødevandstryk ikke er løst ved det 10. genstartsforsøg, stopper Pro.

Når problemet med det lave fødevandstryk er løst, kan Pro genstartes manuelt ved at trykke på knappen i 3 sekunder.

Vandproduktion

 OBS! Undlad at bruge eller drikke vandet, før lampen "PURIFICATION LEVEL II eller LEVEL III" lyser grønt. Det kan tage op til 60 sekunder, før vandrenseren angiver god vandkvalitet.

 På modeller, der er velegnede til kommercielt brug, kan hanen udskiftes med eksempelvis en ventil eller en vandtank.

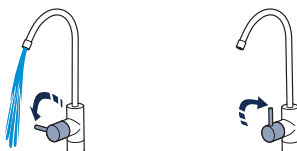

Figur 5. Vandproduktion til/fra

Automatisk skylning

 Varigheden af skylningsprocessen varierer mellem 5 og 120 sekunder, afhængigt af hvor meget rensed vand der er produceret.

Der udføres en automatisk skylning, hvis en af følgende betingelser er opfyldt:

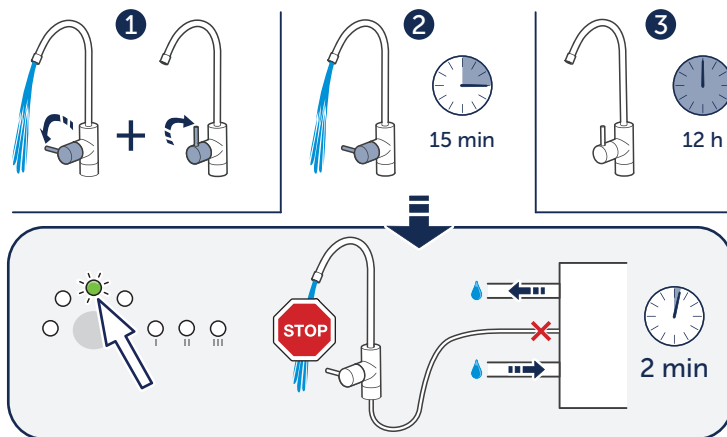

Figur 6. Automatisk skylning

Pos	Beskrivelse
1	Der udføres automatisk skylning efter hver brug.
2	Der udføres automatisk skylning efter en samlet driftstid på 15 minutter. Der er ikke adgang til rensed vand under de 2 minutters skylning.
3	Der udføres en automatisk vedligeholdelsesskylning hver 12. time, når Pro er tilsluttet vand og strøm, og når den er på standby.

VEDLIGEHOOLDELSE

Daglig vedligeholdelse

Kontrol af lysindikatorer

Trin	Handling
1	Kontrollér, at kun ON/OFF-lampen er tændt, og at ingen andre lamper lyser eller blinker, når Pro er på standby. Se "Fejlfinding", hvis der er andre lamper, som lyser eller blinker.

Rengøring af vandrenseren

 Undlad at bruge kemikalier til rengøring af overfladen. Sprint, benzin, organiske og uorganiske syrer samt stærkt basiske kemikalier (såsom koncentreret opvaskemiddel) vil forårsage skader på overfladen.

 Undlad at bruge hårde, skarpe eller slibende genstande til rengøring af vandrenseren.

Trin	Handling
1	Rengør den udvendige overflade med en blød, fugtig klud og en svag sæbeopløsning for at fjerne støv, pletter og snavs.
2	Tør med en blød, tør klud.

Regelmæssig vedligeholdelse

 Regelmæssig vedligeholdelse er vigtig for at opretholde korrekt funktion og lang levetid. Vi anbefaler, at kun Bluewater-godkendt servicepersonale udfører vedligeholdelse og reparationer.

 For anvisninger vedrørende vedligeholdelse henvises der til vores Complete User manual på www.bluewatergroup.com.

Hypighed	Handling
1 måned	Kontrollér tilslutninger.
	Tør kondens af bundpladen.
4-6 måneder*	Udskift filtrene hver 4.-6. måned eller som angivet af FILTER I- og FILTER II LED-lamperne.
6 måneder*	Afkalkning.
1 år	Test det rensede vand en gang om året. Undlad at drikke det rensede vand, hvis det ikke er rent. Kontakt en Bluewater-forhandler.
4-6 år*	Udskift osmose-membran. Kontakt din Bluewater-forhandler.





*Hypighed afhænger af fødevandskvalitet og -forbrug.

DK 

TEKNISKE OPLYSNINGER

Model		Størrelse BxHxD	Vægt	Effekt	Strømforsyning, jordet
Pro 400C-HF Pro 400C-HR Pro 400BC-HR Pro 400CV-HR Pro 400BCV-HR	220-240 V	225x466x460 mm	29 kg	530 W	220-240V, 50-60 Hz
	120 V	8,9x18,3x18,1 "	64 lbs	6 Amp	120 V, 60 Hz
Pro 600C-HF Pro 600CV-HR	220-240 V	225x466x460 mm	29 kg	720 W	220-240V, 50-60 Hz

KRAV TIL FØDEVAND til vandrenser

-  Må ikke bruges med vand, som ikke er mikrobiologisk sikkert eller er af ukendt kvalitet, uden tilstrækkelig desinficering før eller efter systemet.
-  Slut kun til koldtvandsforsyningen. Temperaturgrænserne findes i nedenstående tabel.
-  Hvis vandkvaliteten ændrer sig drastisk, skal du kontakte din Bluewater-forhandler for at få rådgivning.
-  Se mere detaljerede oplysninger på www.bluewatergroup.com.

	Pro 400BC-HR Pro 400BCV-HR		Pro 400C-HF Pro 400C-HR Pro 400CV-HR		Pro 600C-HF Pro 600CV-HR
	230 V	120 V	230 V	120 V	230 V
Temperatur	2-30 °C	36-86 °F	2-35 °C	36-95 °F	2-35 °C
Fødevandstryk	3-10 bar 0,3-1 MPa	43-145 psi	3-10 bar 0,3-1 MPa	43-145 psi	3-10 bar 0,3-1 MPa
TDS/PPM (renhedsgrad)	< 7500 ppm		< 1500 ppm		< 1500 ppm
Fødevandsflow	> 8 l/min	> 2,1 gal/min	> 8 l/min	> 2,1 gal/min	> 10 l/min
Ledningsevne µS/ cm, 25 °C (77 °F)	< 13.000		< 2.000		< 2.000
Hårdhed	< 20 °dH	< 20,9 gpg	< 20 °dH	< 20,9 gpg	< 20 °dH
Uklarhed (FNU)	< 0,5		< 0,5		< 0,5
Jern Fe (II)/Fe (III)	< 1,5 / < 0,3 mg/l	< 1,5 / < 0,3 ppm	< 1,5 / < 0,3 mg/l	< 1,5 / < 0,3 ppm	< 1,0 / < 0,3 mg/l
pH	4-10	4-10	4-10	4-10	4-10
Mangan (Mn2+)	< 0,3 mg/l	< 0,3 mg/l	< 0,3 mg/l	< 0,3 mg/l	< 0,3 mg/l
Klor (Cl2)	< 1,0 mg/l	< 1,0 mg/l	< 1,0 mg/l	< 1,0 mg/l	< 1,0 mg/l
Anbefalet fødeindløbsstørrelse:	½" in. UD, slanger		½" in. NPT- eller BSSP-forsyningsventil.		

FEJLFINDING

Sådan løses ukomplicerede problemer









Hvis Pro stopper på grund af en nødsituation, skal du frakoble strømmen og derefter tilslutte den igen eller trykke på knappen og holde den nede i 3 sekunder for at nulstille nødstopet.



Ved mere alvorlige problemer henvises der til vores Complete User manual på www.bluewatergroup.com.

Symptom	Årsag	Løsning
	ON/OFF-lyset blinker.	Vandrenseren skyller. Lad skylleproceduren køre, til den er slut, før vandrenseren anvendes.
	Pro 400: FILTER I skal udskiftes. Pro 600: FILTER I og II skal udskiftes.	Se Complete User Manual.
	Fødegitterfilteret er blokeret.	Se Complete User Manual.
	Fødevandstrykket er for lavt.	Sørg for, at fødevandstrykket er tilstrækkeligt. Øg om nødvendigt trykket.
	Fødevandstrykket er for lavt. Vandrenseren er stoppet.	Vandrenseren vil forsøge at genstarte automatisk. Sørg for, at fødevandstrykket er tilstrækkeligt. Udskift om nødvendigt filtrene. Se Complete User Manual.
		Tryk på knappen, og hold den nede for at genstarte vandrenseren. Slip knappen, når FILTER I-lampen lyser, og STOP-lampen slukker.
	FILTER I eller FILTER II er blokeret.	Kontrollér, at der ikke er noget i filteret, der blokerer vandflowet. Udskift om nødvendigt filtrene. Se Complete User Manual.
	Fødegitterfilteret er blokeret.	Se Complete User Manual.
	Fødevandstrykket er for lavt.	Installér en pumpe, der booster fødevandstrykket.
		Kontrollér de dele, der kan have indvirkning på fødevandstrykket. Det omfatter fødevandsledningen, fødevandsgitterfilteret, FILTER I eller andre eksterne filtre, som er monteret foran Pro. Kontrollér, at fødevandsslangen har den korrekte størrelse som specificeret i "KRAV TIL FØDEVAND til vandrenser".

DK

Symptom	Årsag	Løsning
	Vandrenseren er stoppet. Kvaliteten af det rensede vand er for lav.	Kobl vandrenseren fra strøm. Tilslut den igen for at starte den automatiske skylning. Gør dette to gange. Undlad at bruge vandet, hvis dette ikke løser problemet. Kontakt din Bluewater-forhandler.
	Fødevandets TDS/ledningsevne er steget til over de anbefalede værdier for fødevand. Lamperne lyser, men Pro stopper ikke.	Kobl vandrenseren fra strøm. Tilslut den igen for at starte den automatiske skylning. Undlad at bruge vandet, hvis dette ikke løser problemet. Kontakt din Bluewater-forhandler.
	Fødevandskvalitetsføleren fungerer ikke korrekt. Lamperne lyser, men Pro stopper ikke.	Kobl vandrenseren fra strøm. Tilslut den igen for at starte den automatiske skylning. Undlad at bruge vandet, hvis dette ikke løser problemet. Kontakt din Bluewater-forhandler.
	Lækagebeskyttelsessystemet er aktiveret.	Kobl vandrenseren fra strøm, og fjern eventuelt vand fra Pros bundplade. Tilslut enheden til strøm igen, og hold øje med eventuelle vandlækager. Kontakt din Bluewater-forhandler, hvis dette ikke løser problemet.
	Ibrugtagningsskylningen er stadig i gang.	Lad Pro udføre hele ibrugtagningsskylningen, lad være med at koble systemet fra strøm, tryk ikke på knappen, og luk ikke rentvandshanen. Skylningen kan tage op til 60 minutter.
	Ibrugtagningsskylnings-proceduren er blevet afbrudt på grund af lavt fødevandstryk.	Sørg for, at fødevandstrykket er tilstrækkeligt. Tryk på knappen for at genstarte vandrenseren.
	Ibrugtagningsskylnings-proceduren er blevet afbrudt.	Åbn rentvandshanen, og kontrollér, at CV-skyllefunktionen er åben, hvis din model er udstyret med denne funktion.
Flowhastigheden fra rentvandshanen er lav.	Rentvandsslangen er i klemme eller blokeret.	Sørg for, at rentvandsslangen ikke er klemt, og at den kan bevæge sig frit.
	Vandrenseren skal afkalkes.	Se Complete User Manual.
Vandrenseren starter og stopper med korte mellemrum eller flere gange.	Vandrenseren kan være i gang med sin 12-timers standby skylning. Denne skylning varer 30 sekunder. Der kan være lækager mellem vandrenser og rentvandshane, ventil, tank eller apparat, som er godkendt til vand renses med omvendt osmose.	Undersøg alle slanger og forbindelser for eventuel lækage.
		Sørg for, at vandslangernes ender er cirkulære, lige afskåret og ikke har burrer eller ridser.
		Sørg for, at rentvandshanerne er vandtætte og ikke lækker. Hvis der er nogen ventiler, skal du sørge for, at de er vandtætte, når de er lukket.
Der kommer en dårlig lugt fra vandrenseren.	Der kan være bakterievækst (mikrober) i vandrenseren, fordi vandrenseren ikke har været brugt i længere tid.	Pro skal måske desinficeres. Se Complete User Manual.

Produktydeevne

DK ●

目录

安全	161
安全说明	161
安全信息	161
产品概述	163
型号	163
Pro 外部	163
Pro 内部和替换组件	164
控制面板	164
系统概述	165
系统说明	165
安装	166
防漏系统	166
低压保护	166
产水	167
维护	168
日常维护	168
定期维护	168
技术信息	169
故障排除	170
如何解决简单问题	170
产品性能	171

客户服务

在致电联系服务支持前,请参阅“故障排除”以解决小问题。
如果您需要服务支持,则在致电联系 Bluewater 经销商时,
确保您有以下资料(位于机身资料牌上):

- 型号
- 产品编号
- 序列号

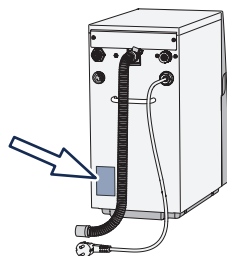

环境信息



净水时间越长,净水器效率越高。

例如:就每升净水效率而言,一次装几升比只装一升的效率更高。



80% 的净水器组件及其包装都带标签,有助于正确回收和弃置。





带有此标志的装置必须送至当地指定的电器和电子设备回收站。本品不可按照一般家庭垃圾处理流程处置。











安全

安全说明

在安装或操作设备之前，必须阅读安全信息。遵守本手册中的说明以防人身伤害或设备损坏。本手册包含“小心”和“注意”符号，适用于安全操作设备。

-  “小心”符号指示可导致人身伤害或设备损坏的情况。除非了解并符合下列所有需要小心的情况，否则不得使用 Pro。
-  “注意”符号指示有关净水器无故障运行和最佳使用条件的重要息。

安全信息

-  注意！在“PURIFICATION LEVEL II 或 LEVEL III”指示灯变绿之前，不得用水或饮水。在系统处于待机状态下，打开龙头放水，直到“PURIFICATION LEVEL II 或 LEVEL III”指示灯变绿为止，然后再使用或饮用净化水。在“PURIFICATION LEVEL I”指示灯亮时，不得饮水。
-  本装置可由 8 岁以上儿童使用。对于肢体不健全、感觉或精神有障碍或缺乏经验和知识的人，如果有人监督或指示他们安全使用本装置并让他们了解相关危险，也可使用本装置。
-  不得修理或改装净水器部件。这可导致净水器无法正常工作，造成伤害和不在保修范围内的损坏。
-  Pro 是反渗透系统。其中包含一个可更换的膜，它对有效减少总溶解固体（TDS）至关重要。定期更换反渗透膜。
-  使用 TDS/电导率测试仪定期测试净化水（至少每年一次），以确保 Pro 正常工作。有关选件，请联系 Bluewater 经销商。如有任何迹象表明净化水有异味、口感不佳、浑浊或有颗粒物，不得饮用。
-  建议仅由经过批准的技术员、经销商人员或 Bluewater 维修人员对净水器执行安装、保养和修理。
-  如果处理不当，则可能造成净水器运行错误，并可能导致受伤以及不予保修的损坏。
-  只使用 Bluewater 原装替换滤芯和零件。有关备件目录，请访问 www.bluewatergroup.com。有关购买信息，请联系 Bluewater 经销商。
-  进水必须符合“净水器进水要求”部分所述要求。
-  安装必须符合当地适用的管道规范和法规。

ZH

-
-  将净水器连接到接地电源。使用易于安装后通电的插头。只有经过批准的电工才能对系统执行永久接线。安装错误可导致净水器损坏或对其使用造成危险。

 -  将净水器连接到接地电源。使用易于安装后通电的插头。只有经过批准的电工才能对系统执行永久接线。安装错误可导致净水器损坏或对其使用造成危险。

 -  不得使用没有滤芯的 Pro。这可导致系统损坏。在清洁或存放 Pro 时,可取出滤芯。

 -  如果净水器断水断电超过 5 天,则按完整版用户手册中的“存放”部分所述存放。

 -  在转移净水器之前,请联系 Bluewater 经销商进行咨询。
-

产品概述

型号

型号	能够处理更高 TDS, 包括微咸进水	适合商用	净化水冲洗阀适用于要求超高水质的环境
Pro 400C-HF		✓	
Pro 400C-HR		✓	
Pro 400BC-HR	✓	✓	
Pro 400CV-HR		✓	✓
Pro 400BCV-HR	✓	✓	✓
Pro 600C-HF		✓	
Pro 600CV-HR		✓	✓

Pro 外部



图 1: Pro 外部

位置	说明	位置	说明
1	控制面板	7	水龙头电气接口(可选)
2	前盖	8	排水软管
3	净化水接口	9	电源线
4	净化水管	10	进水管
5	冲洗水管(仅限 CV 型号)	11	进水口滤网
6	气隙支架(仅限 CV 型号)	12	进水接口

ZH

Pro 内部和替换组件

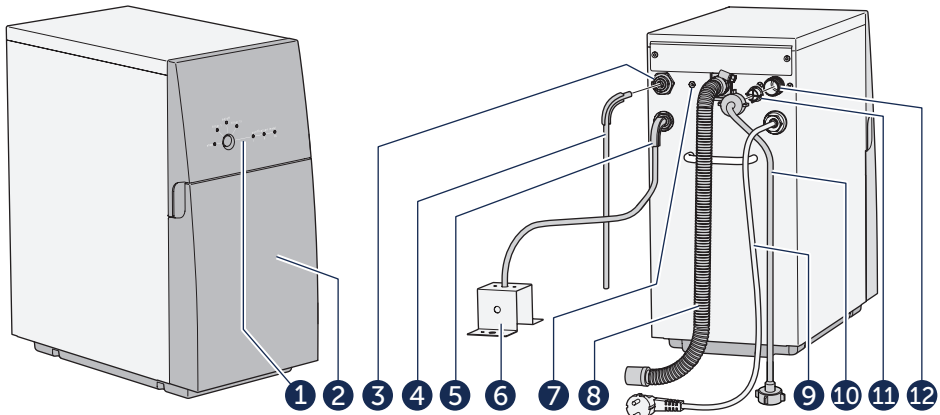
位置	说明	部件号
1	底板	150706401-SP
2	滤芯 I, Pro600: 炭棒	919240005
	滤芯 I, Pro400: 熔喷滤芯	919240002
3	滤芯 II, Pro600: 碳棒	919240005
	滤芯 II, Pro600: 颗粒活性炭	919240003
4	反渗透膜	
	膜维护套件, HR 型 (高抑制)	150718900-SP
	膜维护套件, HF 型 (高流量)	150718901-SP
	Membrane service kit PRO-series, Brackish (B)	150718902-SP



图 2: Pro 内部

控制面板

 有关指示灯闪烁与点亮组合的信息, 请参见“故障排除”。

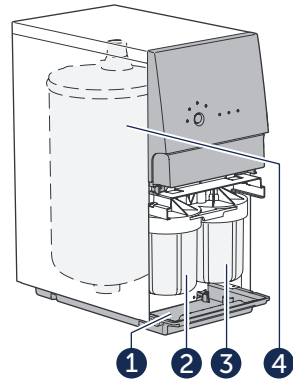

图 3: 控制面板

位置	指示灯/按钮	说明
1	ON/OFF	亮: 净水器已接通电源。 灭: 净水器未接通电源。 闪烁: 净水器正在冲洗。
2	FILTER I	亮: Pro 400: 更换滤芯 I。 Pro 600: 更换滤芯 I 和 II。
3	FILTER II	亮: Pro 400: 更换滤芯 II。 Pro 600: 更换滤芯 I 和 II。
4	STOP	闪烁/亮: 出错, 请参见“故障排除”。
5	按钮	各项功能。
6	PURIFICATION LEVEL I	亮: 未完成净化: 不得饮用。
7	PURIFICATION LEVEL II	亮: 中等净化: 可供饮用。
8	PURIFICATION LEVEL III	亮: 最高净化: 可供饮用。

系统概述

系统说明

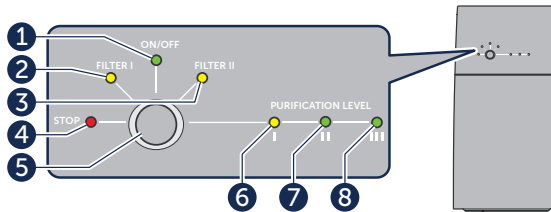



图 4: 系统概览, Pro 安装示例

位置	说明	位置	说明
1	净水器。	4	排水软管, 安装时留有气隙。
2	电源线。	5	排水软管支架。
3	进水管。	6	净化水管。
位置	配件说明	位置	说明
7	标准 RO 龙头: 适用于反渗透净化水。	10	储水罐: 只使用适用于反渗透净化水的储水罐。
8	Bluewater LED 龙头: LED 指示保养和净化水质通知。	11	家电: 洗碗机、咖啡机、制冰机和冰箱等家电必须适用于反渗透净化水。
9	Bluewater Triflow 龙头: 除了未经净化的冷水和热水之外, 还提供净化水。		

ZH

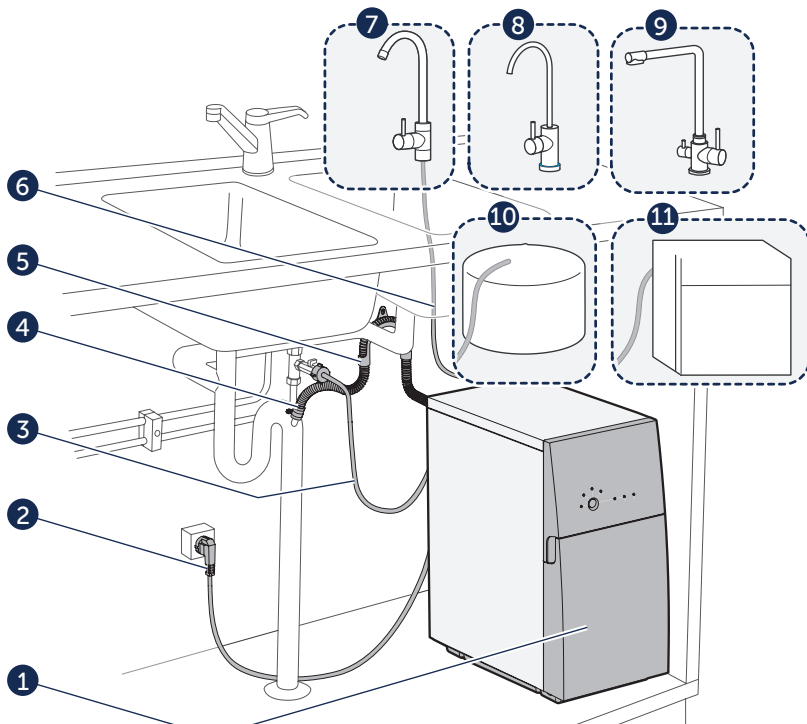
安装

 Pro 必须为反渗透净化水专用龙头或储水罐直接供应净化水。净化水不能流过任何未经批准的管道或龙头，因为这可能导致腐蚀损坏。

 安装必须符合当地适用的管道规范和法规。

 净水器供水只能连接冷水。
水质必须达标，符合“净水器进水要求”部分所述要求。
如果 Pro 安装不正确，无法享受保修。

在 Pro 首次接通水源和电源时，安装人员必须启动调试冲洗。

 这 60 分钟冲洗至关重要，必须一次性完成。在此期间，始终保持 Pro 接通电源并让净水器龙头开着。冲洗不能中断。直到冲洗完成才能饮水。

有关调试冲洗的说明，请参见完整版用户手册。

 建议由 Bluewater 经销商安装净水器。有关安装说明，请参见完整版用户手册和访问 www.bluewatergroup.com。

防漏系统

净水器底部的传感器可感应漏水。如果出现漏水，将停止给水。直到修复漏水，才能启动净水器。

低压保护

 如果 Pro 因低压进水而停止，则必须清除低压进水的原因。

低压重启功能

 低压重启是可确保水的最大可用性的功能。。

如果 Pro 因低压进水而停止，Pro 尝试自动重启，而且每 5 分钟尝试重启一次（最多 10 次）。如果在第 10 次尝试重启后，低压进水问题仍未解决，那么 Pro 将停止。

解决低压进水问题后，可按按钮 3 秒手动重启 Pro。

产水

 注意!直到“PURIFICATION LEVEL II 或 LEVEL III”指示灯变绿,才能饮水。可能需要最长 60 秒时间,净水器才会指示水质良好。

 对于适合商用的型号,可用阀门或水箱等替换水龙头。



图 5: 产水开/关

自动冲洗

 冲洗过程所需时长介于 5 至 120 秒,具体取决于产水量。

如果满足以下条件之一,则将执行自动冲洗:

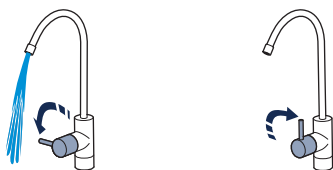

图 6: 自动冲洗

位置	说明
1	每次使用后自动冲洗。
2	工作总时间达到 15 分钟后自动冲洗。2 分钟冲洗期间,净水器不可用。
3	在 Pro 接通水源和电源并处于待机模式时,每 12 小时自动维护冲洗。

ZH

维护

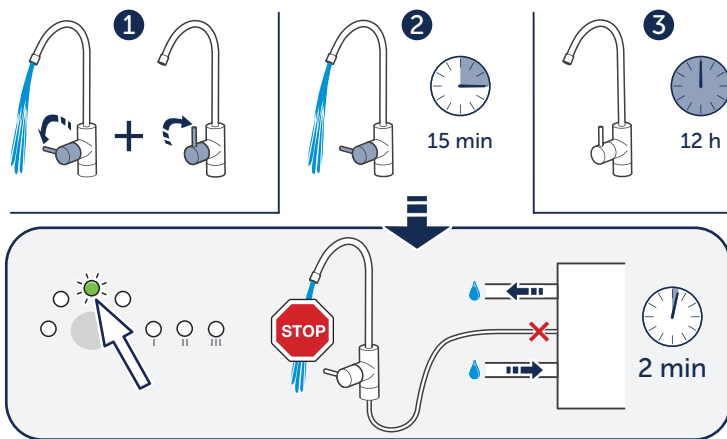
日常维护

检查指示灯

步骤	操作
1	在 Pro 处于待机模式下, 检查是否只有 ON/OFF 指示灯亮, 而所有其他指示灯都不亮或闪烁。如有任何其他指示灯亮或闪烁, 请参见“故障排除”部分。

清洁净水器

 不得使用化学品清洁表面。酒精、汽油、有机和无机酸以及强碱性化学品 (如浓缩的餐具洗涤剂) 都会造成表面损伤。

 不得使用坚硬、锐利或粗糙工具清洁净水器。

步骤	操作
1	使用湿润的软布和弱肥皂溶液清洁外表面以去除尘垢和污迹。
2	使用干燥的软布擦干。

定期维护

 定期维护对于正常工作和长期运行至关重要。建议仅由 Bluewater 批准的维修人员执行维护和修理。

 有关如何完成维护的说明, 请访问 www.bluewatergroup.com 查阅完整版用户手册。

频率	操作
1 个月	检查连接
	擦拭底板上的冷凝水。
4-6 个月*	每 4-6 个月或按 FILTER I 和 FILTER II LED 指示灯指示更换滤芯。
6 个月*	除垢。
1 年	每年测试净水器。如果净化水不干净, 不得饮用。请联系 Bluewater 经销商。
4-6 年*	更换反渗透膜。请联系 Bluewater 经销商。

*频率取决于进水的水质和使用情况

技术信息

型号	尺寸:宽×高×深	重量	功率	接地电源	
Pro 400C-HF Pro 400C-HR Pro 400BC-HR Pro 400CV-HR Pro 400BCV-HR	220-240V 120V	225×466×460mm 8.9×18.3×18.1 英寸	29kg 64lbs	530W 6Amp	220-240V, 50-60Hz 120V, 60Hz
Pro 600C-HF Pro 600CV-HR	220-240V	225×466×460mm	29kg	720W	220-240V, 50-60Hz

净水器进水要求

-  在系统进水或出水未经充分消毒的情况下,不得使用从微生物角度讲不安全或质量未知的水。
-  供水只能连接冷水。有关温度限制,请参见下表。
-  如果水质变化剧烈,请联系 Bluewater 经销商进行咨询。
-  有关详细信息,请访问 www.bluewatergroup.com。

	Pro 400BC-HR Pro 400BCV-HR		Pro 400C-HF Pro 400C-HR Pro 400CV-HR		Pro 600C-HF Pro 600CV-HR
	230V	120V	230V	120V	230V
温度	2-30°C	36-86°F	2-35°C	36-95°F	2-35°C
进水流动压力	3-10bar 0.3-1MPa	43-145psi	3-10bar 0.3-1MPa	43-145psi	3-10bar 0.3-1MPa
TDS/PPM(总溶解固体)	<7500ppm		<1500ppm		<1500ppm
进水流量	>8 升/分钟	>2.1 加仑/分钟	>8 升/分钟	>2.1 加仑/分钟	>10 升/分钟
电导率 μS/cm@25°C (77°F)	<13000		< 2000		< 2000
硬度	<20°dH	<20.9gpg	<20°dH	<20.9gpg	<20°dH
浊度 (FNU)	<0.5		<0.5		<0.5
铁 Fe (II)/Fe (III)	<1.5/<0.3 mg/l	<1.5/<0.3 ppm	<1.5/<0.3 mg/l	<1.5/<0.3 ppm	<1.0/<0.3mg/l
pH	4-10	4-10	4-10	4-10	4-10
锰 (Mn2+)	<0.3 mg/l	<0.3 mg/l	<0.3 mg/l	<0.3 mg/l	<0.3 mg/l
氯 (Cl2)	<1.0 mg/l	<1.0 mg/l	<1.0 mg/l	<1.0 mg/l	<1.0 mg/l
建议供水管径:	½ 英寸外径管道		½ 英寸NPT 或 BSSP 供水阀。		

ZH

故障排除

如何解决简单问题



如果 Pro 因紧急情况而停止,则切断电源后重新接通,或按住按钮 3 秒复位急停。



有关更严重的问题,请访问 www.bluewatergroup.com 查阅完整版用户手册。

症状	原因	解决方法
	ON/OFF 指示灯闪烁。	净水器正在冲洗。先让冲洗完成,再使用净水器。
	Pro 400:更换滤芯 I。 Pro 600:更换滤芯 I 和 II。	请参见完整版用户手册。
	进水口滤网阻塞。	请参见完整版用户手册。
	进水压力过低。	确保进水管径正确,符合“净水器进水要求”规定。
	Pro 400:更换滤芯 II。 Pro 600:更换滤芯 I 和 II。	请参见完整版用户手册。
	进水压力过低。净水器已停止。	净水器将尝试自动重启。确保进水压力足够高。如有必要则更换滤芯。请参见完整版用户手册。
		按住按钮重启净水器。在 FILTER I 指示灯和 STOP 指示灯熄灭时,松开按钮。
	滤芯 I 或滤芯 II 阻塞。	确保滤芯没有任何异物阻塞水流。如有必要则更换滤芯。请参见完整版用户手册。
	进水口滤网阻塞。	请参见完整版用户手册。
	进水压力过低。	安装增压泵,增大进水压力。 检查可能对进水压力产生影响的部件。这包括进水管、进水口滤网、滤芯 I 或任何 PRO 前置外部滤芯。 确保进水管径正确,符合“净水器进水要求”规定。
	净水器已停止。净化水质过低。	切断净水器电源。重新接通电源,开始自动冲洗。执行此操作 2 次。如果问题仍然存在,不得用水。请联系 Bluewater 经销商。

症状	原因	解决方法
	进水 TDS/电导率超出建议进水要求范围。LED 亮起,但 Pro 不停止。	切断净水器电源。重新接通电源,开始自动冲洗。如果问题仍然存在,不得用水。请联系 Bluewater 经销商。
	进水质量传感器工作不正常。LED 亮起,但 Pro 不停止。	切断净水器电源。重新接通电源,开始自动冲洗。如果问题仍然存在,不得用水。请联系 Bluewater 经销商。
	防漏系统已激活。	切断净水器电源,然后从 Pro 底板清除任何水。重新接通设备电源,观察是否有任何漏水。如果问题仍然存在,请联系 Bluewater 经销商。
	调试冲洗程序正在进行。	让 Pro 完成调试冲洗,不断电,不按按钮,也不关闭净水龙头。冲洗需要最长 60 分钟。
	由于进水压力低,调试冲洗程序已中断。	确保进水压力足够高。按按钮重启净水器。
	调试冲洗程序已中断。	打开净水器龙头,验证 CV 冲洗功能是否开启(如果型号配备此功能)。
净水龙头流速低。	净化水管大幅弯曲或堵塞。	确保净化水软管没有大幅弯曲,并可自由移动。
	净水器需要除垢。	请参见完整版用户手册。
净水器间歇或反复启停。	净水器可能在执行 12 小时待机冲洗。这种冲洗持续 30 秒。净水器与净化水龙头、阀门、储水罐或反渗透净化水适用家电之间可能有泄漏。	检查所有管道和接头连接处是否泄漏。
		确保水管末端为圆形垂直切割,而且没有毛边或刮伤。
净水器有臭味。	由于净水器长时间未使用,水中滋生微生物(细菌)。	确保净化水龙头防水密封牢固,不漏水。如果有任何阀门,确保阀门关闭时防水密封牢固。
		Pro 可能需要消毒。请参见完整版用户手册。

中国市场进入许可

卫生许可批准文号:沪卫水进字(2016)第0019号

产品性能

ZH 

المحتويات

173

السلامة

173

ارشادات السلامة

173

معلومات عن السلامة

175

لمحة عن المنتج

175

النماذج

175

البرو من الخارج

176

البرو من الداخل وعناصر الاستبدال

176

لوحة التحكم

177

نبذة عن النظام

177

وصف النظام

178

التركيب

178

نظام الحماية من التسرب

178

حماية من الضغط المنخفض

179

إنتاج الماء

180

الصيانة

180

الصيانة اليومية

180

الصيانة المنتظمة

181

المعلومات الفنية

182

حل المشاكل

182

كيفية حل المشاكل البسيطة

183

أداء المنتج

خدمة الزبائن

انظر إلى قسم "حل المشاكل" لحل المشاكل البسيطة قبل استدعاء دعم الخدمة.

إن كنت بحاجة لدعم الخدمة فتأكد من توفر البيانات الآتية (موجودة على صفحة البيانات) عند اتصالك بتاجر بلو ووتر الخاص بك:

– النموذج

– رقم المنتج

– الرقم التسلسلي

معلومات بيئية

يكون منقي المياه أكثر فعالية عندما ينقي المياه لمدة أطول. مثلاً: يكون تعبئته بالعديد من الليترات أكثر فعالية بالنسبة لليتر الواحد مقارنةً بتعبئته بليتر واحد فقط في كل مرة.

إن 80% من عناصر منقي المياه وأغلفته مسماة لمساعدتك لإعادة التدوير والتخلص منها بالشكل السليم.

يجب ترك الأجهزة الحاملة لهذا الرمز في أمكنة الاستقبال المحددة للتخلص من المعدات الكهربائية والإلكترونية. لا يُسمح بالتخلص من هذا المنتج باستخدام تدابير التخلص من النفايات المنزلية الاعتيادية.



السلامة

إرشادات السلامة

قبل أن تتركب أو تشغل هذا الجهاز، عليك قراءة معلومات السلامة. اتبع الإرشادات الموجودة في الكتيب لمنع الأذى أو تضرر الجهاز. يحتوي الكتيب على تحذيرات وملاحظات تنطبق على الاستخدام الآمن للجهاز.



يعرّف رمز التحذير حالات يمكنها أن تسبب الأذى أو أن تسبب ضرر للأدوات.
لا تستخدم جهاز البرو إلا إذا تم فهم واستيفاء كل الحالات الاحتياطية المدرجة أدناه.



يعرّف رمز الرسالة معلومات مهمة للاستخدام الأمثل والخالي من المشاكل لمنقي المياه.

معلومات السلامة

كن حذراً! لا تستخدم أو تشرب من الماء قبل تحول ضوء "PURIFICATION LEVEL II OR LEVEL III" أي ضوء مستوى التنقية من المستوى 2 أو من المستوى 3 إلى الأخضر. عندما يكون الجهاز في مرحلة التأهب، افتح الصنبور ودع الماء يجري إلى أن يتحول ضوء "PURIFICATION LEVEL II OR LEVEL III" إلى الأخضر قبل استخدام أو شرب الماء المنقى. لا تشرب الماء خلال مرحلة التنقية من المستوى الأول أي "PURIFICATION LEVEL I".



يُسمح للأطفال ما فوق سن الثامنة باستخدام هذا الجهاز. كما يمكن استخدامه من قبل أشخاص ذو نقص في القدرات البدنية والحسية أو النفسية أو ذو خبرة أو معرفة منخفضة في حال الإشراف عليهم أو إعطائهم إرشادات حول استخدام الجهاز بطريقة آمنة وبعد فهمهم للمخاطر المرتبطة به.



لا تقم بإصلاح أو تعديل أجزاء من منقي المياه فقد يؤدي ذلك إلى عمله بشكل غير صحيح مما يسبب الضرر والأذى وهما غير مشمولان في الضمان.



يعمل جهاز برو بالتناضح العكسي. ويحتوي على غشاء يمكن استبداله وهو مهم للغاية للتخفيض الفعال لإجمالي المواد الصلبة الذائبة. استبدل هذا الغشاء بانتظام. قم باختبار الماء المنقى بشكل دوري باستخدام فاحص إجمالي المواد الصلبة الذائبة أو فاحص الناقلية على الأقل مرة سنوياً للتأكد أن جهاز برو يعمل بشكل صحيح. للخيارات الرجاء الاتصال بوكيل بلو ووتر. في حال أية إشارة بأن الماء المنقى ذات نكهة أو رائحة كريهة أو شكله ضبابي أو فيه بعض الجزيئات، فلا تشرب منه.



نوصي بتركيب وخدمة وإصلاح منقي المياه من قبل فنيين أو موزعون أو طاقم خدمة من بلو ووتر المعتمدون فقط.
إن لم يتم ذلك بشكل ملائم فقد يؤدي ذلك إلى خلل في التشغيل مما يؤدي إلى ضرر وأذى غير مشمولان في الضمان.



استخدم فقط الخراطيش وقطع الغيار الأصلية من بلو ووتر للتبديل. للحصول على كاتالوج قطع الغيار، انظر في الموقع www.bluewatergroup.com. لمعلومات الشراء، اتصل بموزع بلو ووتر

AR



على الماء الداخل أن يفي بالمتطلبات المذكورة ضمن متطلبات الماء الداخل إلى منقي المياه،
أي "REQUIREMENTS FOR INLET WATER to water purifier"



عند التركيب، يجب الامتثال باللوائح والتشريعات المحلية السارية للسياسة.



قم بوصل منقي المياه بتمديدات كهربائية متصلة بالأرض أو مؤرصة. استخدم قابس سهل الوصول إليه بعد التركيب. لا يجوز إلا للكهربائي معتمد القيام بتمديد أسلاك دائمة في النظام. يمكن أن يؤدي التركيب غير الصحيح للضرر أو يجعل منقي المياه خطر الاستخدام.



لا تستخدم شريط الكهرباء في حال تواجد علامات مرئية للضرر. في حال كون شريط الكهرباء فيه عطب، فعلى كهربائي مؤهل أن يستبدله لمنع الخطر.



لا تستخدم جهاز برو بدون مراشح لأن ذلك يؤدي لضرر النظام. يمكن إزالة المراشح عند تنظيف جهاز البرو أو عند تخزينه.



في حال فصل منقي المياه عن الماء والكهرباء لأكثر من 5 أيام، فقم بتخزينه كما هو موصوف في الكتيب الكامل للمستهلك تحت "التخزين" أي "Put into Storage".



اتصل بموزع بلو ووتر الخاص بك للمشورة قبل نقل منقي المياه من مكان إلى مكان آخر.

لمحة عن المنتج

النماذج

النموذج	قادر على التعامل مع مستويات أعلى من إجمالي المواد الصلبة المذابة ومن ضمنها ماء الداخل قليل الملوحة	صالح للاستخدام التجاري	صمام غملم الماء المنقى للبيئات التي تتطلب جودة أعلى للماء
Pro 400C-HF		✓	
Pro 400C-HR		✓	
Pro 400BC-HR	✓	✓	
Pro 400CV-HR		✓	✓
Pro 400BCV-HR	✓	✓	✓
Pro 600C-HF		✓	
Pro 600CV-HR		✓	✓

البرو من الخارج

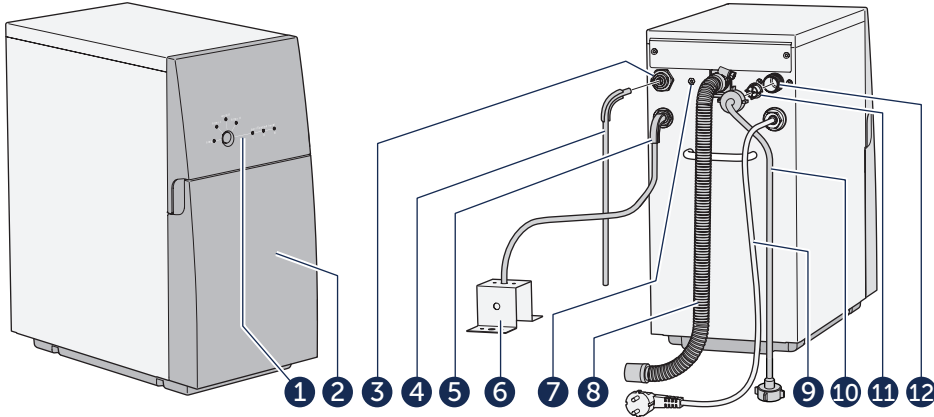

الشكل 1 البرو من الخارج

الموقع	الوصف	الموقع	الوصف
1	لوحة التحكم	7	وصلة كهربائية للصنبور (خيارى)
2	الغطاء الأمامى	8	خرطوم ماء الصرف
3	وصلة الماء المنقى	9	شريط الكهرباء
4	أنبوب الماء المنقى	10	أنبوب مدخل الماء
5	أنبوب ماء الغسل (فقط لنماذج CV)	11	مرشحة شبكة المدخل
6	كتيفة لفجوة الهواء (فقط لنماذج CV)	12	وصلة ماء المدخل

البرو من الداخل وعناصر الاستبدال

الموقع	لوصف	رقم القطعة
1	صفحة القاعدة	150706401-SP
2	مرشحة I:Pro 600 : كتلة كربون	919240005
	مرشحة I:Pro 400 : مرشحة رواسب	919240002
3	مرشحة II:Pro 600 : كتلة كربون	919240005
	مرشحة II: Pro 400 : كربون حبيبي منشط GAC	919240003
4	غشاء التناضح العكسي	
	حزمة خدمة الغشاء، من نوع (الرفض العالي) HR	150718900-SP
	حزمة خدمة الغشاء، من نوع (التدفق العالي) HF	150718901-SP
	عدة خدمة الغشاء	150718902-SP

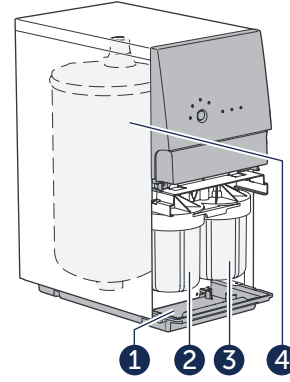

الشكل 2 . برو من الداخل

لوحة التحكم

للحصول على معلومات عن مجموعات الأضواء الوميضة أو المضاءة، انظر إلى "حل المشاكل" أي "Troubleshooting".

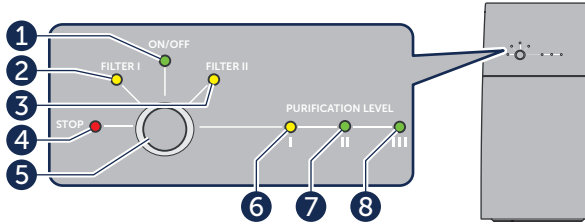

الشكل 3 لوحة التحكم.

الموقع	الضوء / الزر	الوصف	
1	ON/OFF زر التشغيل والإطفاء	On: مشعول Off: مطفي وميض ضوء	منقي المياه متصل بالكهرباء منقي المياه غير متصل بالكهرباء منقي المياه يقوم بالتنظيف.
2	FILTER I I المرشحة I	On: مفتوح	Pro 400 : استبدال المرشحة I Pro 600: استبدال كلا المرشحتين I و II
3	FILTER II II المرشحة II	On: مفتوح	Pro 400 : استبدال المرشحة II Pro 600: استبدال كلا المرشحتين I و II
4	STOP الإيقاف.	ومضات/on	توجد مشكلة، انظر في قسم "حل المشاكل"
5	زر Button		وظائف مختلفة
6	PURIFICATION LEVEL I	On: مفتوح	تنقية غير مكتملة: لا تشرب.
7	PURIFICATION LEVEL II مستوى التنقية II	On: مفتوح	تنقية متوسطة المستوى: جاهز للشرب.
8	PURIFICATION LEVEL III مستوى التنقية III	On: مفتوح	أعلى درجة تنقية: جاهز للشرب.

نبذة عن النظام

وصف النظام

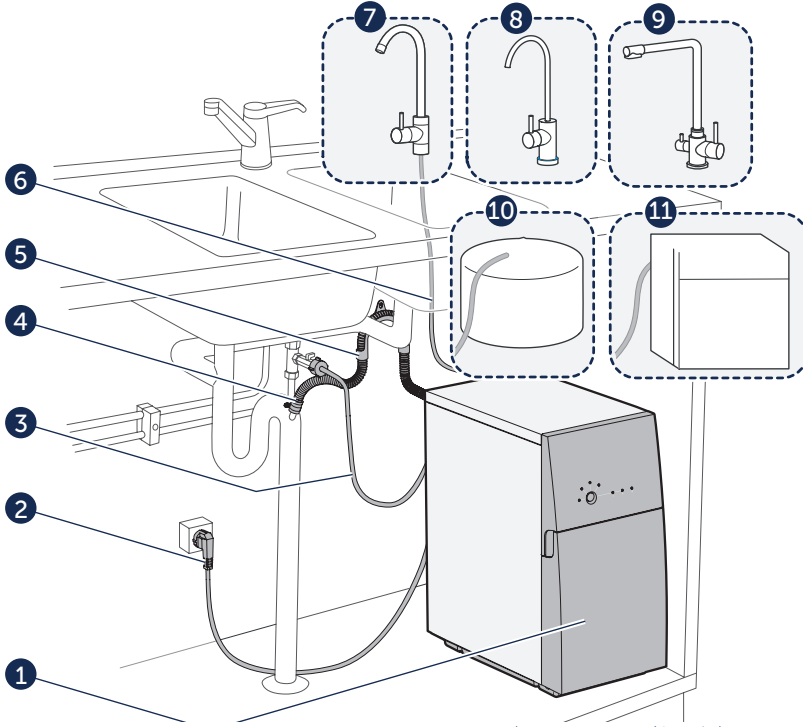

الشكل 4 نبذة عن النظام، مثال عن تركيب جهاز البرو.

الموقع	الوصف	الموقع	الوصف
1	منقي المياه	4	خرطوم ماء الصرف، مركب مع فتحة في الهواء
2	شريط الكهرباء	5	حمل لخراطوم ماء الصرف
3	أنبوب مدخل الماء	6	أنبوب الماء المنقى
الموقع	المكملات الوصف	الموقع	الوصف
7	صنوبر معياري للتناضح العكسي: معتمد للاستخدام مع الماء المنقى بالتناضح العكسي.	10	خزان التخزين: لا تستخدم إلا الخزانات المعتمدة للاستخدام مع الماء المنقى بالتناضح العكسي.
8	ضوء الليدات LED لصنوبر بلو ووتر: يشير ضوء الليد الحاجة للخدمة وكذلك إشعارات جودة الماء المنقى.	11	الأجهزة: جلاية صحون، آلة القهوة، صانعة الثلج، البراد وغيرها. ينبغي أن تكون الأجهزة معتمدة للاستخدام مع الماء المنقى بالتناضح العكسي.
9	صنوبر بلو ووتر ثلاثي التدفق: يزود الماء المنقى بالإضافة إلى الماء الساخن أو البارد غير المنقى.		

التركيب

- يتوجب تزويد الماء المنقى من جهاز برو مباشرة إلى صنوبر أو خزان تخزين مخصص للماء المنقى بالتناضح العكسي. لا ينبغي للماء المنقى أن يعبر من خلال أنابيب أو صنابير غير معتمدة لأن ذلك سيسبب الصدأ.
- عند التركيب ينبغي الامتثال باللوائح والتشريعات المحلية للسابكة.
- قم بوصل منقي المياه فقط بالماء البارد. يجب أن يكون الماء من جودة كافية ويستوفي "متطلبات الماء الداخل إلى منقي المياه".
- إن لم يتم تركيب منقي المياه بالشكل الصحيح فلن يكون مشمولاً بالضمان.
- عندما يتم وصل جهاز البرو للمرة الأولى بالماء والكهرباء، فعلى المركب المباشرة بالشطف التشغيلي. إن عملية الشطف والتي مدتها 60 دقيقة مهمة للغاية ويجب الانتظار إلى انتهائها. أبقوا جهاز البرو متصلاً بالكهرباء مع صنوبر الماء المنقى مفتوحاً للمدة بأكملها. لا تقاطعوا عملية الشطف هذه. ولا تشربوا من الماء إلى أن تنتهي عملية الشطف هذه. انظروا إلى الكتيب الكامل للمستخدم للإرشادات بشأن الشطف التشغيلي.
- نصح بتركيب منقي الماء من قبل موزع بلو ووتر. إرشادات التركيب موجودة ضمن كتيب المستخدم الكامل وعلى الموقع التالي www.bluewatergroup.com.

نظام الحماية من التسرب

يوجد مجس في أسفل منقي المياه وهو يشعر بتسرب الماء. في حال تواجد تسريب، يتوقف إمداد المياه من المدخل. لا يمكن إعادة تشغيل منقي المياه إلى أن يتم حل مشكلة التسرب.

الحماية من الضغط المنخفض

- في حال توقف جهاز البرو بسبب انخفاض ضغط الماء الداخل فيجب حل سبب مشكلة الضغط الداخل المنخفض.

وظيفة إعادة البدء بعد الضغط المنخفض

- إعادة التشغيل بعد الضغط المنخفض هي وظيفة لضمان التواجد الأقصى للماء.
- في حال توقف جهاز البرو بسبب انخفاض ضغط الماء الداخل، يحاول جهاز البرو إعادة التشغيل تلقائياً ويستمر بمحاولات إعادة التشغيل كل 5 دقائق إلى ما لا يتجاوز العشر مرات. إن لم يتم حل مشكلة الضغط الداخل المنخفض عند المحاولة العاشرة، يتوقف البرو. i.
- فور حل مشكلة الضغط المنخفض الداخل، يمكن إعادة تشغيل البرو يدوياً بواسطة الضغط على الزر لمدة 3 ثوان.

إنتاج الماء



انتبه! لا تستخدم أو تشرب الماء قبل تحول ضوء درجة النقاوة " purification level II" إلى الأخضر. قد يستغرق ما يصل إلى 60 ثانية قبل أن يشير منقي المياه أن الماء ذو جودة جيدة.



للطرازات المناسبة للاستخدام التجاري يمكن استبدال الصنبور بصمام أو خزان علي سبيل المثال

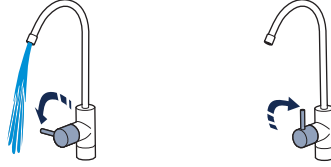

الشكل 5 . تشغيل/ إيقاف إنتاج الماء

الشفط التلقائي



تتراوح مدة عملية الشطف ما بين 5 إلى 120 ثانية اعتماداً على كمية الماء المنقى المنتج.

يتم القيام بشطف تلقائي في حال استيفاء إحدى الحالات التالية:

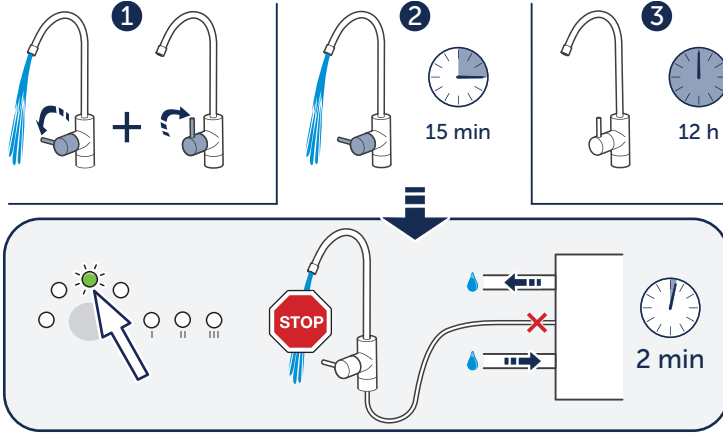

الشكل 6 الشطف التلقائي

الموقع	الوصف
1	يتم الشطف التلقائي بعد كل استخدام.
2	يتم الشطف التلقائي بعد 15 دقيقة من زمن التشغيل الكلي. لن يكون الماء النقي متوفرًا خلال دقيقتي الشطف.
3	يتم الشطف التلقائي للصيانة كل 12 ساعة عندما يكون جهاز البرو متصلًا بالماء والكهرباء وفي حالة التأهب.

الصيانة

الصيانة اليومية

تأكد من أضواء المؤشرات

الخطوة	العمل
1	تأكد أنه فقط ضوء التشغيل أو الإطفاء ON/OFF هي المضاءة ولا توجد أضواء أخرى تومض أو مضاءة، عندما يكون جهاز البرو في حالة التأهب. في حال إضاءة أو وميض أضواء أخرى، انظر في قسم "حل المشاكل، أي trouble shooting".

اغسل منقي المياه



لا تستخدم المواد الكيماوية لغسل السطح. يسبب الكحول أو البترول أو الحموض العضوية واللاعضوية أو الكيماويات الأساسية القوية (مثل منظف الصحن المركّز) ضرراً للسطح.



لا تستخدموا أدوات حادة أو قاسية أو كاشطة لتنظيف منقي المياه.

الخطوة	العمل
1	اغسل السطح الخارجي باستخدام قطعة قماش ناعمة ومبللة مع محلول صابوني ضعيف لإزالة الغبار والبقع والأوساخ.
2	جفف باستخدام قماش ناعم وجاف.

الصيانة المنتظمة



إن الصيانة المنتظمة هامة للتشغيل السليم ولمدة طويلة. ننصح فقط باستخدام طاقم الخدمة المعتمدين من بلو ووتر للصيانة والإصلاحات.



للإرشادات حول القيام بالصيانة، انظر في كتيب المستخدم الكامل على الموقع التالي www.bluewatergroup.com.

التكرار	العمل
كل شهر	تأكدوا من الوصلات.
	امسحوا التكتيف من صفحة القاعدة.
من 4-6 أشهر*	استبدلوا المرشحات كل 4-6 أشهر أو حسب الإشارة الصادرة عن ضوء المؤشر للمرشاح رقم I و II "FILTER I & II LED".
6 أشهر*	إزالة القشور المترسبة.
1 سنة	اختبر الماء المنقى كل سنة. في حال كون الماء المنقى غير نظيف، لا تشرب منه واتصل بموزع بلو ووتر.
4-6 سنوات*	استبدل غشاء التناضح العكسي. اتصل بموزع بلو ووتر الخاص بك.

*يعتمد التكرار على نوعية الماء الداخل وعلى الاستخدام.

المعلومات الفنية

النموذج	التقاسم: العرض x الارتفاع x العمق	الوزن	الطاقة	طاقة الكهربياء متصلة بالأرض / مؤرضة	
Pro 400C-HF Pro 400C-HR Pro 400BC-HR Pro 400CV-HR Pro 400BCV-HR	220-240V 120V	225×466×460 mm إنش 8.9×18.3×18.1	29 كلغ 64 باوند	530 W 6 Amp	220-240V, 50-60 Hz 120V, 60 Hz
Pro 600C-HF Pro 600CV-HR	220-240V	225×466×460 mm	29 كلغ	720 W	220-240V, 50-60 Hz

متطلبات الماء الداخل إلى منقي المياه



لا تستخدم الجهاز مع ماء غير صالح من الناحية الميكروبيولوجية أو كان من نوعية غير معروفة بدون تعقيم كافٍ قبل أو بعد النظام.



قم بالوصل فقط مع الماء البارد. حدود الحرارة موجودة في الجدول أدناه.



في حال تغيير جودة الماء بشكل كبير، اتصل بموزع بلوو ووتر للمشورة.



لمزيد من المعلومات المفصلة، انظر إلى الموقع www.bluewatergroup.com.

	Pro 400BC-HR Pro 400BCV-HR		Pro 400C-HF Pro 400C-HR Pro 400CV-HR		Pro 600C-HF Pro 600CV-HR
	230V	120V	230V	120V	230V
الحرارة	2-30 °C	36-86 °F	2-35 °C	36-95 °F	2-35 °C
ضغط الماء المتدفق الداخل	3-10 bar 0.3-1 MPa	43-145 psi	3-10 bar 0.3-1 MPa	43-145 psi	3-10 bar 0.3-1 MPa
إجمالي المواد الصلبة المذابة/ جزء من المليون.	< 7500 ppm		< 1500 ppm		< 1500 ppm
تدفق الماء الداخل	> 8 l/min	> 2.1 gal/min	> 8 l/min	> 2.1 gal/min	> 10 l/min
الناقلية @ 25 °C (77 °F) µS/cm	< 13 000		< 2000		< 2000
عسرة المياه	< 20 °dH	<20.9 gpg	< 20 °dH	<20.9 gpg	< 20 °dH
العكارة (وحدة فورمازين للتعكر) (FNU)	< 0.5		< 0.5		< 0.5
الحديد (II) / Fe (III)	<1.5 / <0.3 mg/l	<1.5 / <0.3 ppm	<1.5 / <0.3 mg/l	<1.5 / <0.3 ppm	<1.0 / <0.3 mg/l
pH درجة الحموضة	4-10	4-10	4-10	4-10	4-10
المنغنيز (Mn2+)	<0.3 mg/l	<0.3 mg/l	<0.3 mg/l	<0.3 mg/l	<0.3 mg/l
الكلور (Cl2)	<1.0 mg/l	<1.0 mg/l	<1.0 mg/l	<1.0 mg/l	<1.0 mg/l

الحجم الموصى به للإدخال: ½ إنش قطر خارجي للأنبوب، ½ إنش صمام تزويد من نوع NPT أو BSSP.

حل المشاكل

كيفية حل المشاكل البسيطة



في حال توقف البرو بسبب حالة طارئة، افصله عن الكهرباء وقم بوصله ثانية، أو اضغط وأبق الضغط على الزر لثلاث ثوان لإعادة ضبط الإيقاف الطارئ.



للمشاكل الأكثر شدة، انظر في الكتيب الكامل للمستخدم على الموقع www.bluewatergroup.com

العرض	السبب	الحل
	زر التشغيل والإطفاء ON/OFF يومض	يتم شطف منقي المياه. اسمح للشطف بالانتهاء قبل استخدام المنقي.
	400 Pro : استبدل المرشحة I 600 Pro: استبدل كلا المرشحتين I و II	انظر في الكتيب الكامل للمستخدم
	مرشحة شبكة الداخل مسدودة ضغط الماء الداخل منخفض كثيراً.	انظر في الكتيب الكامل للمستخدم تأكد أن أنابيب إدخال الماء هي من القياس الصحيح كما هو محدد عند "متطلبات الماء الداخل إلى منقي المياه".
	400 Pro : استبدل المرشحة II 600 Pro: استبدل كلا المرشحتين I و II	انظر في الكتيب الكامل للمستخدم
	ضغط الماء الداخل منخفض كثيراً. توقف جهاز تنقية المياه.	ستحاول منقية المياه إعادة البدء تلقائياً. تأكد بأن ضغط الماء الداخل كافٍ. عند الضرورة، استبدل المراسح. انظر في الكتيب الكامل للمستخدم
		اضغط واستمر في الضغط على الزر لإعادة تشغيل منقي المياه. اقلت اصبعك عن الزر عندما ينطفئ زر المرشحة الأولى I و زر الإيقاف STOP.
	المرشحة I أو المرشحة II مسدودة.	تأكد من خلو المراسح من أي شيء يمنع تدفق الماء. عند الضرورة، استبدل المراسح. انظر في الكتيب الكامل للمستخدم.
	مرشحة شبكة الداخل مسدودة.	انظر في الكتيب الكامل للمستخدم
	ضغط الماء الداخل منخفض كثيراً.	ركب مضخة تعزز الضغط لزيادة ضغط الماء الداخل. افحص الأجزاء التي قد تؤثر على ضغط الماء الداخل. يتضمن ذلك خط الماء الداخل ومرشحة شبكة الداخل والمرشحة I أو أية مراسح خارجية وضعت قبل جهاز البرو. تأكد أن أنابيب الماء الداخل هي من القياس الصحيح كما هو محدد في "متطلبات الماء الداخل إلى منقي المياه، أي REQUIREMENTS FOR INLET WATER to water purifier".
	توقف منقي المياه. جودة الماء المنقى منخفضة.	افصل منقي المياه عن الكهرباء. قم بوصله ثانية للبدء بالشطف التلقائي. قم بذلك مرتين. إن استمرت المشكلة، لا تستخدم الماء واتصل بموزع بلو ووتر الخاص بك.
	ارتفعت نسبة إجمالي المواد الصلبة الذائبة في الماء الداخل أو الأناقلية عن المستوى الموصى به لمتطلبات الماء الداخل. أضيفت الليدات LED ولكن لم يتوقف جهاز البرو.	افصل منقي المياه عن الكهرباء. قم بوصلها ثانية للبدء بالشطف التلقائي. إن استمرت المشكلة، لا تستخدم الماء واتصل بموزع بلو ووتر الخاص بك.
	لا يعمل مجس جودة الماء الداخل بالشكل الصحيح. أضيفت الليدات LED ولكن لم يتوقف جهاز البرو.	افصل منقي المياه عن الكهرباء. قم بوصلها ثانية للبدء بالشطف التلقائي. إن استمرت المشكلة، لا تستخدم الماء واتصل بموزع بلو ووتر الخاص بك.

الحل	السبب	العرض
<p>تم تفعيل نظام حماية التسرب.</p>	<p>تم فصل منقي المياه عن الكهرباء واغسل أي من المياه المتواجدة في الصفيحة القاعدية. قم بوصول الوحدة للكهرباء ثانية وراقب وجود تسرب محتمل للماء. إن استمرت المشكلة، اتصل بموزع بلو ووتر الخاص بك.</p>	
<p>الرجاء السماح لجهاز البرو لإكمال الشطف التشغيلي. لا تقم بفصل الكهرباء ولا تضغط على الزر ولا تغلق صنبور الماء المنقى. قد تستغرق عملية الشطف التشغيلي 60 دقيقة.</p>	<p>عملية الشطف التشغيلية ما زالت مستمرة.</p>	
<p>تأكد أن ضغط الماء الداخل كافٍ. اضغط على الزر لإعادة بدء تشغيل منقي المياه.</p>	<p>تم مقاطعة عملية الشطف التشغيلي بسبب الضغط المنخفض للماء الداخل.</p>	
<p>افتح صنبور الماء المنقى وتأكد أن وظيفة الشطف CV مفتوحة إن كان النموذج لديك يحتوي على هذه الصفة.</p>	<p>تم مقاطعة عملية الشطف التشغيلي.</p>	
<p>تأكد من خلو أنابيب الماء المنقى من الانحناءات الحادة وأنها قادرة على الحركة بحرية.</p>	<p>أنبوب الماء المنقى قد انحنى بشدة أو مسدود.</p>	<p>نسبة التدفق من صنبور الماء المنقى منخفضة.</p>
<p>انظر في الكتيب الكامل للمستخدم</p>	<p>نحتاج لإزالة القشور والرواسب من منقي المياه.</p>	
<p>قم بفحص كل الأنابيب ووصلات التركيب للبحث عن تسريب محتمل.</p>	<p>قد يكون منقي المياه يؤدي الشطف التآهبي الذي يحصل بعد 12 ساعة. تستمر العملية لمدة 30 ثانية. قد يكون هناك احتمالية تسريب بين منقي المياه وصنبور الماء المنقى أو الصمام أو الخزان أو الجهاز المعتمد للتناضح العكسي.</p>	<p>يتوقف ويبدأ منقي المياه من فترة لأخرى أو بشكل متكرر.</p>
<p>تأكد من إحكام صنبور الماء المنقى ضد تسرب الماء وأنها لا تقوم بالتسريب. في حال وجود أية صمامات فتأكد من أنها محكمة ضد الماء عند إغلاقها.</p>		
<p>قد تحتاج لتعقيم جهاز البرو. انظر في الكتيب الكامل للمستخدم</p>	<p>احتمال نمو جرثومي في منقي المياه بسبب عدم استخدامه لمدة طويلة.</p>	<p>تنبعث رائحة كريهة من منقي المياه.</p>

أداء المنتج

Bluewater is a world leading water purification company. Headquartered in Stockholm, Sweden, the company helps people and businesses globally enjoy the health and wellbeing benefits of cleaner, healthier tap water. Bluewater innovates, makes and sells compact water purifiers that harness the company's patented reverse osmosis technology to remove virtually all pollutants from tap water, including lead, bacteria, pesticides, medical residues, chlorine and limescale.

Please visit us at bluewatergroup.com

